

INSTRUCTIEBOEKJE



CITROËN C4 PICASSO



CITROËN

De online-gebruiksaanwijzing

Selecteer een van de volgende toegangen om uw gebruiksaanwijzing online te raadplegen...

Als u de gebruiksaanwijzing online raadpleegt, hebt u tevens toegang tot de meest recente informatie. Deze informatie is gemakkelijk te herkennen aan de paginamarkering die wordt weergegeven met dit pictogram:



MyCITROËN

Uw gebruiksaanwijzing is ook te vinden op de website van Citroën, in de rubriek "MyCITROËN".

Op deze persoonlijke pagina vindt u informatie over onze producten en diensten en kunt u rechtstreeks contact opnemen met het merk.

Als de rubriek "MyCITROËN" niet beschikbaar is op de website van Citroën voor uw land, kunt u uw gebruiksaanwijzing op het volgende internetadres raadplegen:

<http://service.citroen.com/ddb/>

Selecteer:

- > de taal,
- > het model van uw auto en de carrosserie-uitvoering,
- > de uitgifteperiode van uw gebruiksaanwijzing die overeenkomt met de eerste registratiedatum van uw auto.

Scan deze code voor directe toegang tot uw gebruiksaanwijzing.



Dit instructieboekje is ontwikkeld om u in de gelegenheid te stellen onder alle omstandigheden optimaal en in alle veiligheid gebruik te maken van de mogelijkheden van uw C4 Picasso.

Neem de tijd om het aandachtig door te lezen zodat u vertrouwd raakt met uw nieuwe auto.

In dit instructieboekje worden alle beschikbare uitrustingen van het gamma van de C4 Picasso behandeld.

Uw auto kan, afhankelijk van het uitrustingsniveau, het type, de uitvoering en de specifieke kenmerken voor het land waarvoor uw auto bestemd is, slechts van een deel van de in dit boekje vermelde uitrustingen zijn voorzien.

Symbolen

 veiligheidswaarschuwing

 aanvullende informatie

 adviezen met betrekking tot de bescherming van het milieu.

Symbolen

Deze symbolen wijzen op de specifieke kenmerken van uw type auto:



C4 Picasso



Grand C4 Picasso



Grand C4 Picasso met 5 zitplaatsen



Grand C4 Picasso met 7 zitplaatsen

Aan de beschrijvingen en afbeeldingen kunnen geen rechten worden ontleend.

Automobile CITROËN houdt zich het recht voor de technische kenmerken, uitrusting en accessoires te wijzigen zonder verplicht te zijn dit dit boekje bij te werken.

Dit instructieboekje behoort tot de uitrusting van de auto. Overhandig het dus bij verkoop van de auto aan de nieuwe eigenaar.

Citroën beschikt wereldwijd over

een uitgebreid gamma modellen dat wordt gekenmerkt door een geraffineerde mix van hoogwaardige techniek en constante innovatie, evenals een moderne en creatieve benadering van het begrip mobiliteit.

Wij danken u voor uw keuze en wensen u veel plezier met uw auto.

Achter het stuur van uw nieuwe auto

geniet u optimaal

als u elke uitrusting,

elke schakelaar

en elke instelling kent.

Goede reis.

<p>Overzicht ■</p>	<p>2</p>	<p>Rijden 4</p>
<p>Eco-rijden ■</p>	<p>3</p>	<p>Rijadviezen 125</p> <p>Starten - afzetten van de motor met de elektronische sleutel 126</p> <p>Starten - afzetten van de motor met het "Keyless entry and start-systeem" 128</p> <p>Elektrische parkeerrem 132</p> <p>Hill Start Assist 139</p> <p>Handgeschakelde 5-versnellingsbak 140</p> <p>Handgeschakelde 6-versnellingsbak 140</p> <p>Elektronisch gestuurde versnellingsbak 141</p> <p>Automatische versnellingsbak 145</p> <p>Opschakelindicator 150</p> <p>Stop & Start 151</p> <p>Weergave van de afstand in tijd tot de voorligger 154</p> <p>Snelheden opslaan 158</p> <p>Snelheidsbegrenzer 159</p> <p>Snelheidsregelaar 162</p> <p>Actieve snelheidsregelaar 165</p> <p>Waarschuwing kans op aanrijding 173</p> <p>Lane Departure Warning System (LDWS) 176</p> <p>Dodehoekbewaking 177</p> <p>Parkeerhulp 180</p> <p>Achteruitrijcamera 182</p> <p>360°-camera 183</p> <p>Park Assist 185</p>
<p>Controle tijdens het rijden 1</p>	<p>Comfort</p>	
<p>7 inch Touchscreen 11</p> <p>Instrumentenpanelen 20</p> <p>Verklikkerlampjes 25</p> <p>Regelknoppen 44</p> <p>Datum en tijd instellen 47</p> <p>Boordcomputer 48</p>	<p>Elektronische sleutel - afstandsbediening 51</p> <p>"Keyless entry and start"-systeem 54</p> <p>Centrale vergrendeling 62</p> <p>Portieren 63</p> <p>Achterklep 65</p> <p>Elektrisch bedienbare achterklep 66</p> <p>Alarm 69</p> <p>Elektrisch bedienbare ruiten 72</p> <p>Voorstoelen 74</p> <p>Achterstoelen 82</p> <p>Opstelling van de stoelen 89</p> <p>Spiegels 91</p> <p>Stuurwielverstelling 93</p> <p>Ventilatie 94</p> <p>Verwarming 96</p> <p>Handbediende airconditioning met gescheiden regeling 97</p> <p>Automatische airconditioning met gescheiden regeling 99</p> <p>Ontwasemen - Ontdooien vóór 104</p> <p>Ontwaseming - Ontdooiing achterruit 105</p> <p>Parfumeur 106</p> <p>Indeling interieur 108</p> <p>Multimedia achter 117</p>	

Zicht 5

Lichtschakelaar	193
Automatische verlichting	198
Automatische schakeling grootlicht/dimlicht	199
Dagrijverlichting	201
Koplampen verstellen	202
Meedraaiende koplampen	204
Ruitenwisserschakelaar	205
Ruitensproeiers	207
Automatische ruitenwissers	208
Plafonniers	210
Glazen panoramadak	211
Sfeerverlichting	212

Veiligheid 6

Richtingaanwijzers	213
Alarmknipperlichten	213
Claxon	213
Urgence-oproep of Assistance-oproep	214
Gevarendriehoek	214
Bandenspanningscontrolesysteem	215
ESP-systeem	218
Veiligheidsgordels	222
Airbags	227
Kinderzitjes	233
Uitschakelen van de airbag vóór aan passagierszijde	235
ISOFIX-bevestigingen	244
Kinderbeveiliging	252

Praktische informatie 7

Bandenreparatieset	253
Wiel verwisselen	261
Sneeuwkettingen	271
Een lamp vervangen	272
Zekering vervangen	281
12V-accu	288
Eco-mode	291
Wisserbladen vervangen	292
Slepen van de auto	293
Trekhaak met gemakkelijk afneembare kogel (RDSO)	295
Trekken van een aanhanger	297
Allesdragers	299
Sneeuwscherm	301
Accessoires	302

Onderhoud 8

Motorkap	305
Benzinemotoren	306
Dieselmotoren	307
Brandstof	308
Vulpistoolrestrictie (diesel)	310
Brandstoftank leeg (Diesel)	312
Niveaus controleren	313
Controles	317
Additief AdBlue® en SCR-systeem (BlueHDI-dieselmotor)	319

Technische gegevens 9

Benzinemotoren	328
Gewichten (benzine)	330
Dieselmotoren	332
Gewichten (diesel)	335
Afmetingen	338
Identificatie	340

Audio en datacommunicatie

Urgence-oproep of Assistance-oproep	341
7 inch Touchscreen	343

Trefwoordenregister

Interieur

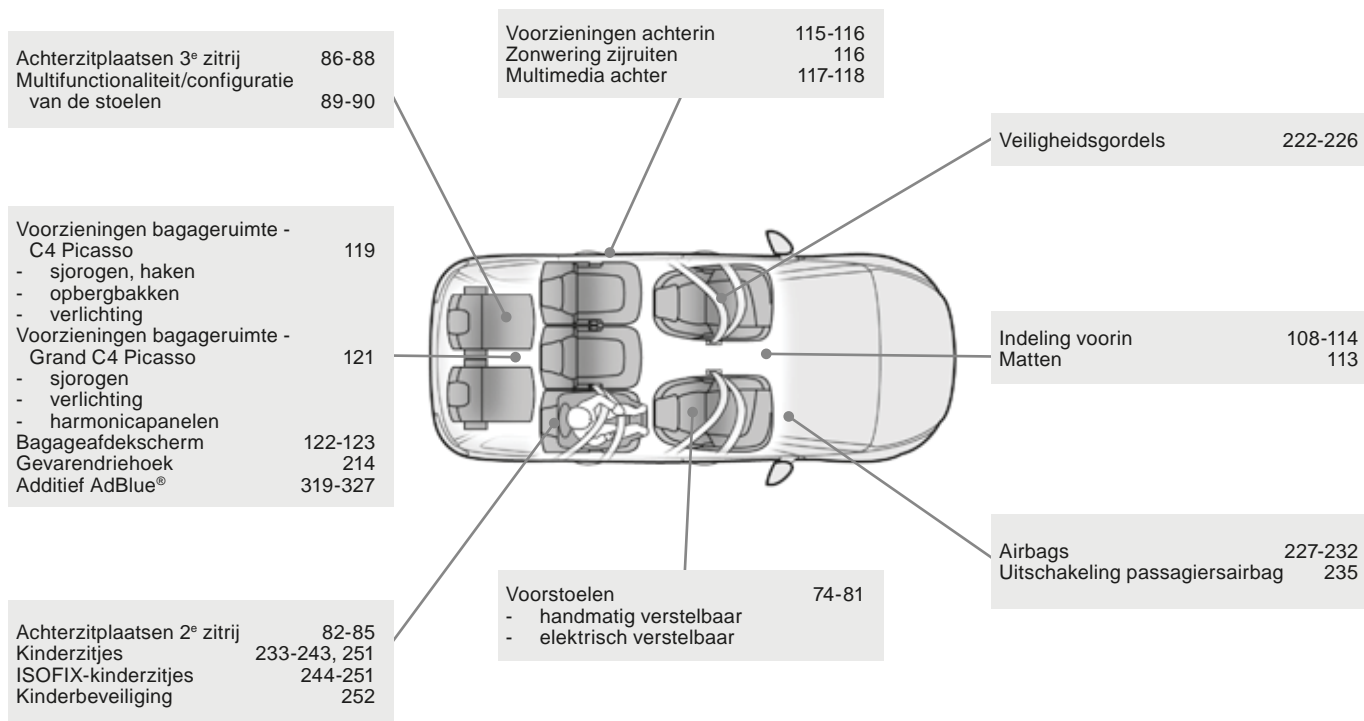

Cockpit

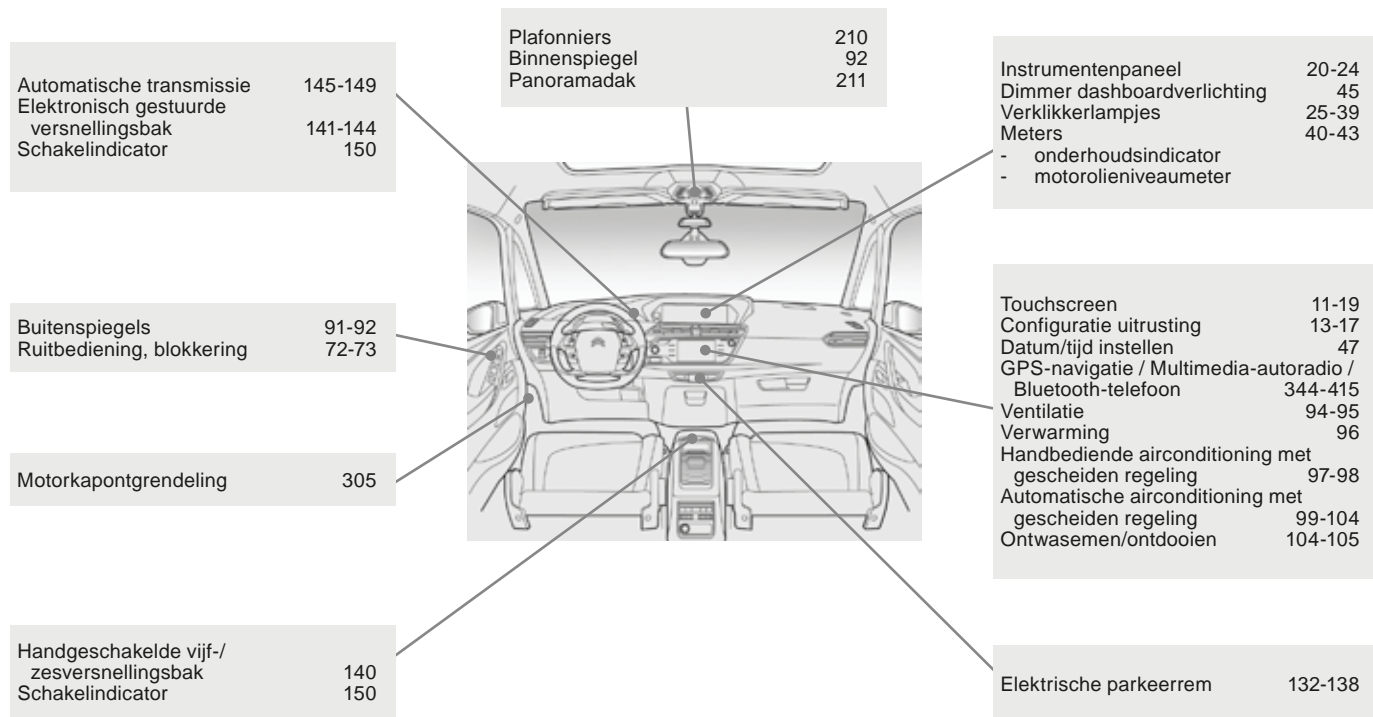

Cockpit (vervolg)

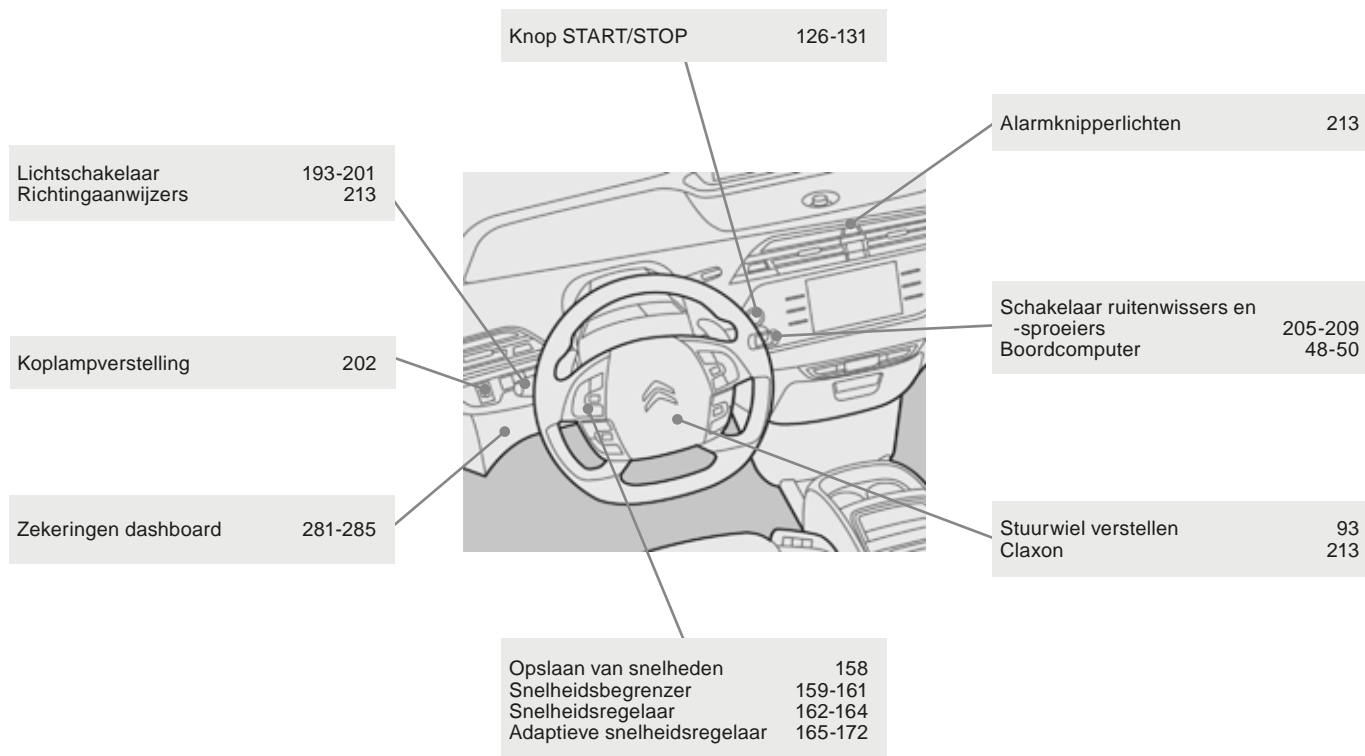

Onderhoud - Gegevens

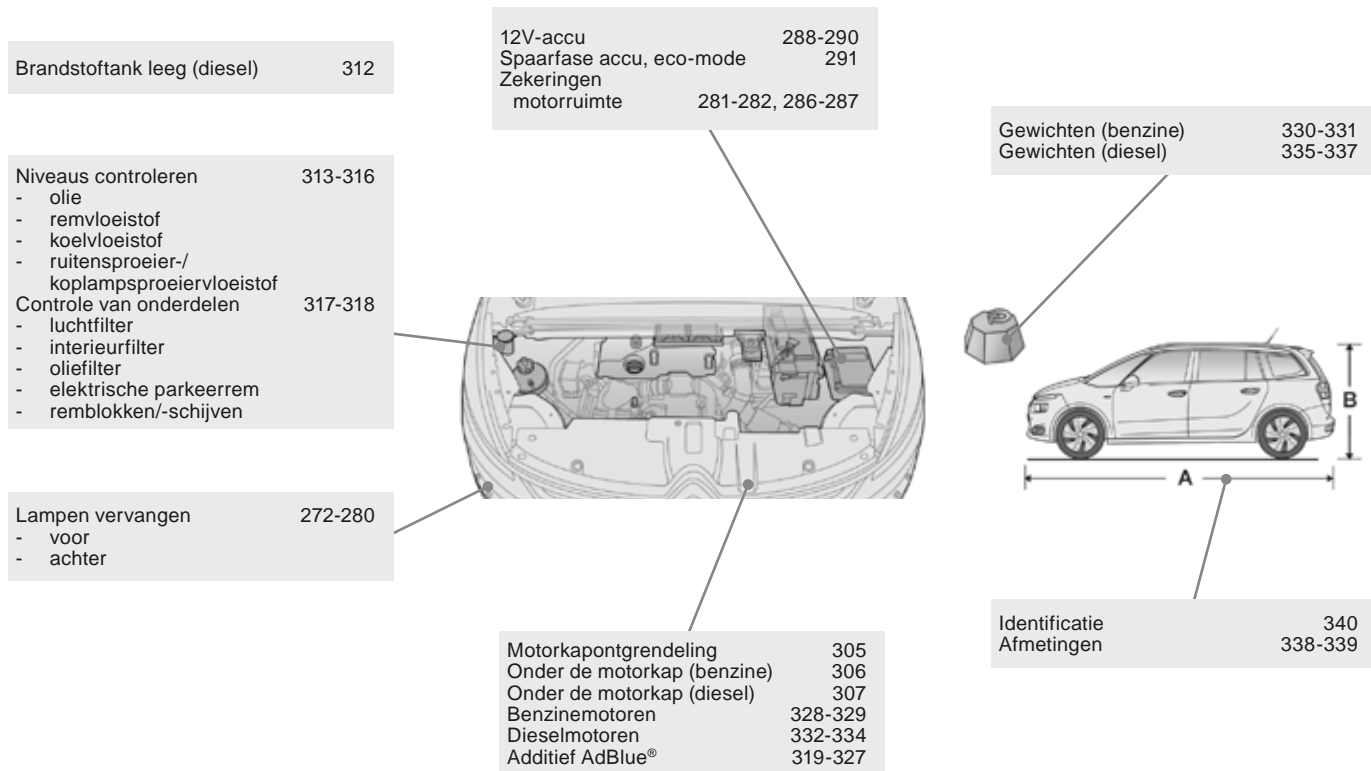

Eco-rijden

Door in de dagelijkse praktijk een aantal aanwijzingen op te volgen kunt u het brandstofverbruik en de CO₂-uitstoot van uw auto verminderen.

Maak optimaal gebruik van de versnellingsbak

Als uw auto is voorzien van een handgeschakelde versnellingsbak, rijd dan rustig weg, schakel zo snel mogelijk de tweede versnelling in en schakel bij het accelereren bij voorkeur relatief snel over naar een hogere versnelling.

Als uw auto is voorzien van een automatische transmissie of een elektronisch gestuurde versnellingsbak, gebruik dan bij voorkeur de automatische stand en trap het gaspedaal niet bruusk of diep in.

De schakelindicator adviseert u de versnelling in te schakelen die het best geschikt is voor de rijomstandigheden: volg het op het instrumentenpaneel weergegeven schakeladvies zo snel mogelijk op. Bij auto's met een elektronisch gestuurde versnellingsbak of een automatische transmissie wordt de opschakelindicator uitsluitend in de handmatige stand weergegeven.

Kies voor een soepele rijstijl

Houd afstand van de auto's voor u, rem bij voorkeur af op de motor in plaats van het rempedaal te gebruiken en trap het gaspedaal geleidelijk in. Als u deze aanwijzingen naleeft, neemt het brandstofverbruik en de CO₂-uitstoot af en wordt de geluidsoverlast door het verkeer beperkt.

Als het verkeer goed doorstroomt, gebruik dan vanaf een snelheid van ongeveer 40 km/h de snelheidsregelaar (indien aanwezig).

Gebruik op slimme wijze de elektrische voorzieningen

Als bij het instappen blijkt dat de temperatuur in de auto hoog is opgelopen, open dan alle ruiten en de ventilatieroosters alvorens de airconditioning in te schakelen.

Sluit vanaf een snelheid van 50 km/h de ruiten, maar laat de ventilatieroosters geopend.

Gebruik de voorzieningen in het interieur die de temperatuurstijging kunnen beperken (blinderingspaneel van het panoramadak, zonneschermen, enz.).

Schakel de airconditioning uit zodra de gewenste temperatuur is bereikt (behalve bij auto's met een automatische airconditioning).

Schakel de achterrautverwarming en de ontwaseming uit zodra deze niet meer nodig zijn als deze niet automatisch worden aangestuurd.

Schakel de stoelverwarming zo snel mogelijk uit.

Schakel de verlichting en de mistlampen uit als het zicht voldoende is.

Laat de motor vooral 's winters na het starten niet stationair warmdraaien, maar rijd zo snel mogelijk weg: uw auto warmt sneller op als u rijdt.

Sluit als passagier zo min mogelijk multimedia-apparatuur (DVD-speler, MP3-speler, spelcomputer, enz.) op de auto aan om het elektriciteitsverbruik, en dus het brandstofverbruik, te beperken. Koppel externe apparatuur los als u de auto verlaat.

Beperk de oorzaken van een hoger brandstofverbruik

Verdeel het gewicht evenwichtig over de auto: plaats de zwaarste voorwerpen in de bagageruimte, zo dicht mogelijk bij de achterbank. Beperk de belading en de luchtweerstand (dakdragers, imperiaal, fietsendrager, aanhanger, enz.) van uw auto. Gebruik liever een dakkoffer.

Verwijder na gebruik de dakdragers en het imperiaal.

Vervang na de winter zo snel mogelijk de winterbanden door zomerbanden.

Houd u aan de onderhoudsvoorschriften

Controleer regelmatig de bandenspanning (bij koude banden), houd u daarbij aan de bandenspanning die staat vermeld op de sticker op de portiersponning aan bestuurderszijde.

Controleer de bandenspanning met name:

- voor een lange rit,
- bij de wisseling van de seizoenen,
- als de auto gedurende langere tijd niet is gebruikt.

Vergeet niet de bandenspanning van het reservewiel en van de wielen van de aanhanger of de caravan te controleren.

Laat uw auto regelmatig onderhouden (olie verversen, oliefilter, luchtfilter en interieurfilter vervangen, enz.) en houd u daarbij aan het aan uw situatie aangepaste onderhoudsschema van de fabrikant.

Uitvoeringen met een BlueHDI-dieselmotor: bij een storing in het SCR-systeem stoot de auto schadelijke stoffen uit. Ga zo spoedig mogelijk naar het CITROËN-netwerk of een gekwalificeerde werkplaats om de uitstoot van stikstofoxiden terug te brengen tot onder de wettelijke normen.

Laat bij het tanken het vulpistool niet meer dan drie keer afslaan; zo voorkomt u dat brandstof uit de tank stroomt.

U zult bij een nieuwe auto merken dat pas na 3000 km het gemiddelde brandstofverbruik zich stabiliseert.

7 inch Touchscreen

Het 7 inch touchscreen heeft de volgende functies:

- bediening van de verwarming/airconditioning,
 - toegang tot de configuratiemenu's van de functies en de systemen van de auto,
 - toegang tot de configuratiemenu's van het audiosysteem en de weergave,
 - bediening van het audiosysteem, de telefoon en weergave van de bijbehorende informatie,
- en, volgens uitvoering:
- de weergave van de waarschuwingmeldingen en de grafische weergave van de parkeerhulp,
 - de permanente weergave van de tijd en de buitentemperatuur (er verschijnt een blauw verklikkerlampje bij kans op gladheid),
 - de bediening van het navigatiesysteem en de internetdiensten en weergave van de bijbehorende informatie.

! **Uit veiligheidsoverwegingen moet de bestuurder handelingen die veel aandacht vergen altijd bij stilstaande auto uitvoeren.**

Bepaalde functies zijn niet beschikbaar als de auto rijdt.

Algemene werking

Adviezen

Het scherm moet voelbaar worden aangeraakt, met name bij bewegingen (door lijsten bladeren, over de kaart scrollen, enz.).

Lichtjes aanraken is niet voldoende.

Als u het touchscreen met meerdere vingers aanraakt, worden de commando's niet uitgevoerd.

Deze technologie werkt bij elke temperatuur en werkt ook wanneer u handschoenen draagt.

Houd geen puntige voorwerpen tegen het touchscreen.

Raak het touchscreen niet aan met vochtige vingers.

Gebruik een schone en zachte doek om het touchscreen te reinigen.

Principes

Gebruik de toetsen aan weerszijden van het scherm om de menu's te openen en druk vervolgens op de op het scherm weergegeven toetsen.

Elk menu wordt op één pagina of op twee pagina's (hoofdpagina en secundaire pagina) weergegeven.



Gebruik deze toets om de secundaire pagina te openen.



Gebruik deze toets om terug te gaan naar de hoofdpagina.



Als gedurende enkele seconden geen handelingen op de secundaire pagina worden uitgevoerd, wordt automatisch de hoofdpagina weer weergegeven.



Gebruik deze toets om toegang te krijgen tot extra informatie en de instellingen van bepaalde functies.



Gebruik deze toets om uw keuze te bevestigen.



Gebruik deze toets om de pagina te verlaten.

Menu's van het touchscreen



1. Toegang tot het menu "**Airconditioning**". Hiermee kunnen onder andere de temperatuur en de aanjagersnelheid worden ingesteld. Zie de rubrieken "Verwarming", "Handbediende airconditioning" en "Automatische airconditioning".
2. Toegang tot het menu "**Rijhulpsystemen**". Hiermee kunnen bepaalde functies worden geactiveerd, gedeactiveerd en geconfigureerd.
3. Toegang tot het menu "**Media**". Zie de rubriek "**Audio en datacommunicatie**".
4. Toegang tot het menu "**Navigatie**". Zie de rubriek "Audio en datacommunicatie".
5. Toegang tot het menu "**Configuratie**". Hiermee kunnen de weergave en het systeem worden geconfigureerd.
6. Toegang tot het menu "**Internetdiensten**". Zie de rubriek "Audio en datacommunicatie".
7. Toegang tot het menu "**Telefoon**". Zie de rubriek "Audio en datacommunicatie".
8. Instellen van het geluidsvolume/ onderbreken van het geluid. Zie de rubriek "Audio en datacommunicatie".

* Volgens uitvoering.

Menu "Rijhulpsysteem"

Status van de functies die in- en uitgeschakeld kunnen worden

Voor bepaalde functies is er een speciale toets waaraan een verklikkerlampje is gekoppeld.

Als de functie is in- of uitgeschakeld, afwijkend van de standaardinstelling (af fabriek), gaat dit verklikkerlampje branden.

Groen verklikkerlampje: u hebt de desbetreffende functie ingeschakeld.

Oranje verklikkerlampje: u hebt de desbetreffende functie uitgeschakeld.

Storingsmelding

In geval van een storing van een functie gaat het verklikkerlampje van de toets voor in- of uitschakelen enkele ogenblikken branden.

Er verschijnt een pictogram rechts van het pictogram van de toets en vervolgens gaat, bij functies die standaard zijn ingeschakeld, het oranje verklikkerlampje permanent branden. Steeds als de toets opnieuw wordt ingedrukt, gaat het verklikkerlampje enkele ogenblikken knipperen.

Voorbeeld:

- Functie niet ingeschakeld.





- Waarschuwing voor een storing.











vervolgens 











De via dit menu te raadplegen functies zijn in onderstaande tabellen weergegeven.

Toets	Desbetreffende functie	Aanwijzingen
	Inst. snelheden	Opslaan van de snelheden voor de snelheidsbegrenzer en de snelheidsregelaar.
	Initialisatie band- densp.controle	Resetten van het bandenspanningscontrolesysteem.
CHECK	Diagnose	Overzicht van de actieve waarschuwingen.

Toets	Desbetreffende functie	Aanwijzingen
	<p>Configuratie auto</p>	<p>Toegang tot de te configureren functies. De functies zijn verdeeld over drie tabbladen:</p> <ul style="list-style-type: none"> - "Rijhulpsysteem " <ul style="list-style-type: none"> ● "Automatisch inschakelen achterruitenwisser bij inschakelen achteruitversnelling" (Activeren van de functie "automatisch inschakelen van de achterruitenwisser bij het inschakelen van de achteruitversnelling"; zie de rubriek "Zicht"), ● "Automatische afstelling buitenspiegel bij inschakelen achteruitversnelling" (Automatisch kantelen van het spiegelglas van de buitenspiegels bij het inschakelen van de achteruitversnelling; zie de rubriek "Comfort"). - "Verlichting " <ul style="list-style-type: none"> ● "Follow me home-verlichting" (Automatische follow me home-verlichting; zie de rubriek "Zicht"), ● "Instapverlichting" (Instapverlichting buitenzijde; zie de rubriek "Zicht"), ● "Adaptieve verlichting" (Statische bochtverlichting/meedraaiende koplampen; zie de rubriek "Zicht"), ● "Sfeerverlichting" (Sfeerverlichting; zie de rubriek "Zicht"). - "Toegang auto" <ul style="list-style-type: none"> ● "Elektrisch bediende achterklep" (Werking van de elektrisch bedienbare achterklep; zie de rubriek "Toegang tot de auto"), ● "Indrukken afstandsbediening bestuurder" (Selectieve ontgrendeling van het bestuurdersportier; zie de rubriek "Toegang tot de auto").







Toets	Desbetreffende functie	Aanwijzingen
	Lane Departure Warning System	Inschakelen/uitschakelen van de functie.
	Parkeerhulp	Inschakelen/uitschakelen van de functie.
	Automatisch grootlicht	Inschakelen/uitschakelen van de functie.
	Park Assist	Inschakelen/uitschakelen van de functie.
	Stop & Start	Inschakelen/uitschakelen van de functie.
	Dodehoek- bewaking	Inschakelen/uitschakelen van de functie.
	Vision 360	Inschakelen/uitschakelen van de functie en vervolgens keuze van de opties.
 	Actieve cruise control	Keuze van de normale snelheidsregelaar of de actieve snelheidsregelaar.







Status van een functie, zoals:

Toets	Functie	Ingeschakeld	Uitgeschakeld
	Park Assist		
	Dodehoekbewaking		
ECO OFF	Stop & Start	ECO OFF	
 OFF	Parkeerhulp	 OFF	 OFF

Menu "Configuratie"

De via dit menu toegankelijke functies zijn in onderstaande tabel weergegeven.

Toets	Desbetreffende functie	Aanwijzingen
	Geluidsinstellingen	Instellen van het geluidsvolume, de balans, enz.
	Kleuren	Kiezen van een achtergrond.
	Interactieve hulp	Toegang tot het beknopte instructieboekje.
	Scherf uit	Uitschakelen van het scherm.
 	Helderheid instellen	Instellen van de lichtsterkte.

Toets	Desbetreffende functie	Aanwijzingen
	Systeeminstelling	Keuze van de eenheden: - temperatuur (°Celcius of °Fahrenheit) - afstand en verbruik (l/100 km, mpg of km/l).
	Tijd/datum	Instellen van datum en tijd.
	Talen	Keuze van de op het touchscreen en het instrumentenpaneel type 2 weergegeven taal: Frans, Engels, Italiaans, Spaans, Duits, Nederlands, Portugees, Pools, Turks, Russisch. Keuze van de op uitsluitend het touchscreen weergegeven taal: Servisch, Kroatisch, Hongaars.
	Scherminstellingen	Configureren van de scherminstellingen (weergavewijze van teksten, animaties, ...)
	Rekenmachine	Weergave van de rekenmachine.
	Kalender	Weergave van de kalender.

Instrumentenpaneel type 1



Meters en displays

1. Toerenteller (x 1000 t/min of rpm), schaalverdeling afhankelijk van de motoruitvoering (benzine of diesel).
2. Schakelindicator, stand van de selectiehendel en ingeschakelde versnelling bij auto's met elektronisch gestuurde versnellingsbak of automatische transmissie.
3. Digitale snelheidsmeter (km/h of mph).
4. Aanwijzingen van de snelheidsregelaar of de snelheidsbegrenzer.

5. Brandstofniveaumeter.
6. Onderhoudsindicator, vervolgens kilometer teller (km of mijlen). Deze functies worden na elkaar weergegeven als het contact wordt aangezet.
7. Dagteller (km of mijlen).
8. Informatie van de verwarming en de airconditioning.

Bedieningstoetsen

- A. Regeltoetsen van de dashboardverlichting.
- B. Opnieuw weergeven onderhoudsinformatie. Op nul stellen van de geselecteerde functie (onderhoudsindicator of dagteller).

Instrumentenpaneel type 2

Dit instrumentenpaneel bestaat uit een panoramisch 12 inch HD-scherm.

Het kan aan uw persoonlijke wensen worden aangepast. Afhankelijk van de gekozen weergavemodus kan bepaalde informatie worden gemaskeerd. Zie de rubriek "Persoonlijke instellingen instrumentenpaneel".

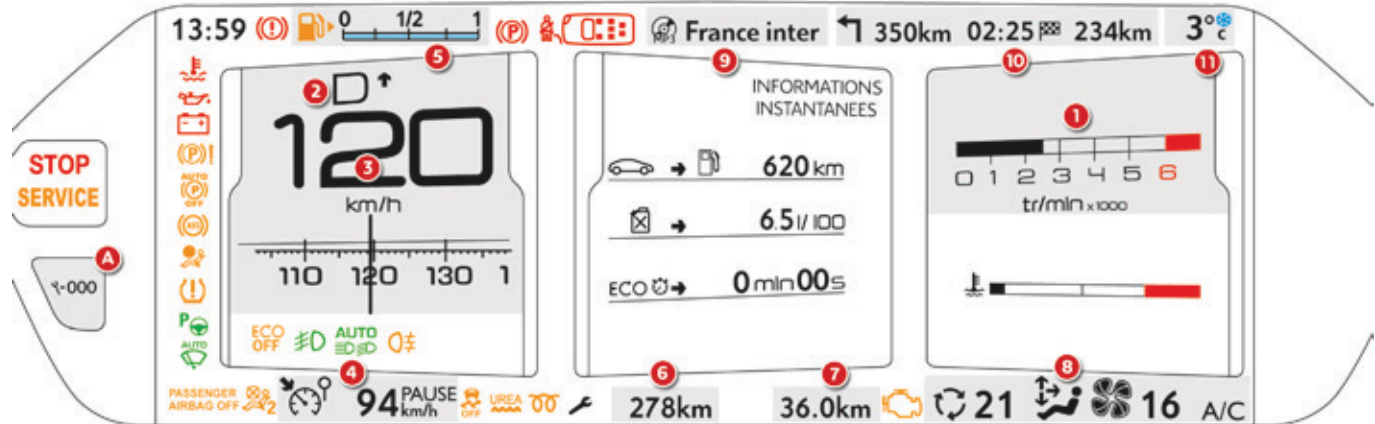

Meters en displays

1. Toerenteller (x 1000 t/min of rpm) (modus "METERS").
2. Opschakelindicator, stand van de selectiehandel en ingeschakelde versnelling van de elektronisch gestuurde versnellingsbak of de automatische transmissie.
3. Digitale snelheidsmeter (km/h of mph).
4. Instellingen van de snelheidsregelaar of de snelheidsbegrenzer.
5. Brandstofniveaumeter.
6. Kilometerteller (km of mijlen).
7. Dagteller (km of mijlen).
8. Weergave van de instellingen van de airconditioning.
9. Weergave van de informatie met betrekking tot het op dat moment gebruikte medium of de telefoon.
10. Weergave van de navigatie-informatie.
11. Buitentemperatuur (blauw verklikkerlampje bij kans op gladheid).

Bedieningstoetsen

- A. Weergave onderhoudsinformatie. Weergave van de actieradius bij het SCR-systeem en het additief AdBlue®. Resetten van de geselecteerde functie (onderhoudsindicator of dagteller).

Weergavezones



Ongeacht de gekozen weergavemodus of achtergrond bevat het instrumentenpaneel

- een vaste weergavezone **A** met:
 - de snelheidsmeter,
 - de verklikkerlampjes,
 - de brandstofmeter,
 - de verschillende gegevens en waarschuwingsmeldingen die worden weergegeven.
- een configureerbare weergavezone **B**.

De meeste verklikkerlampjes hebben geen vaste plaats.

De verklikkerlampjes van de linker kolom worden van boven naar beneden in volgorde van belangrijkheid weergegeven.

Voor bepaalde functies die zowel een verklikkerlampje hebben voor de ingeschakelde status als voor de uitgeschakelde status, is slechts één specifieke positie beschikbaar.

Persoonlijke instellingen voor het instrumentenpaneel type 2

U kunt het uiterlijk van het instrumentenpaneel aanpassen door een keuze te maken uit de:

- grafische achtergronden,
- de weergavemodi.

Keuze van de taal

Deze keuze is afhankelijk van de configuratie van het touchscreen.

Bepaalde talen zijn niet beschikbaar voor het instrumentenpaneel type 2. Als standaardtaal is Engels geselecteerd.

Keuze van de grafische achtergrond

Deze is afhankelijk van de grafische achtergrond die is gekozen voor het touchscreen. Wijzig de achtergrond, terwijl de auto stilstaat, als volgt:

- ☞ selecteer het menu "**Configuratie**" van het touchscreen,
- ☞ druk op de knop "**Sferen**",
- ☞ kies de grafische achtergrond,
- ☞ bevestig uw keuze.

Het systeem zal opnieuw opstarten om de wijzigingen in het touchscreen en het instrumentenpaneel door te voeren.

Keuze van de weergavemodus

Elke modus is gekoppeld aan een type informatie dat wordt weergegeven op het configureerbare gedeelte.



- "METERS": permanente weergave van de boordcomputer, de toerenteller en de koelvloeistof temperatuurmeter.



- "MEDIA": weergave van de informatie met betrekking tot het medium dat wordt afgespeeld of de radio.



- "NAVIAGATIE": weergave van de informatie met betrekking tot de huidige routebegeleiding (kaart en aanwijzingen).



- "FOTO": weergave van de foto die via het menu "Media" van het touchscreen is geselecteerd.



- "RIJDEN": bestemd voor de weergave van de afstand in tijd tot de voorligger en de informatie van de actieve snelheidsregelaar. De adviessnelheid wordt in het middelste gedeelte weergegeven. De bestuurder moet zich te allen tijde aan de verkeersregels houden.

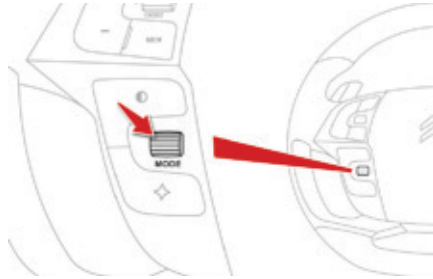

Wijzigen van de weergavemodus van het instrumentenpaneel:

- ☞ draai aan de rolnop links op het stuurwiel om de verschillende weergavemodi op het rechter gedeelte van het instrumentenpaneel weer te geven.

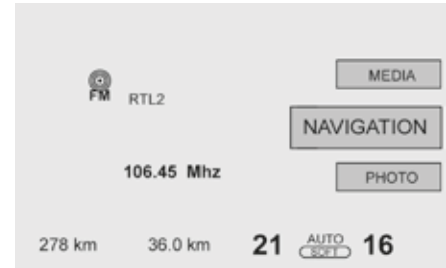

- ☞ zodra de geselecteerde weergavemodus op het middelste scherm wordt weergegeven, wordt deze na enkele ogenblikken toegepast.

Verklikkerlampjes

De verklikkerlampjes geven de bestuurder informatie over de werking van een systeem (ingeschakeld of uitgeschakeld) of waarschuwen de bestuurder in het geval van een storing (waarschuwingslampje).

Bij het aanzetten van het contact

Als het contact wordt aangezet, gaan bepaalde waarschuwingslampjes op het instrumentenpaneel enkele seconden branden. Zodra de motor wordt gestart, moeten deze lampjes weer uitgaan.

Als een lampje blijft branden, controleer dan voordat u gaat rijden welke functie het betreft.

Bijbehorende waarschuwingen

Sommige verklikkerlampjes kunnen gaan branden in combinatie met een geluidssignaal en een melding.

Verklikkerlampjes kunnen permanent branden of knipperen.





! Aan de manier van oplichten in combinatie met de werkingsfase van de auto valt af te lezen of er sprake is van een normale situatie of een storing. Bij een storing kan het lampje gaan branden in combinatie met een melding. Raadpleeg de volgende tabellen voor meer informatie.

i De positie van de op het instrumentenpaneel type 2 weergegeven verklikkerlampjes is afhankelijk van de gekozen grafische weergave.



Verklikkerlampjes ingeschakelde functies



De volgende verklikkerlampjes op het instrumentenpaneel geven aan dat de desbetreffende functie is ingeschakeld.

Controlelampje		Status	Oorzaak	Acties / Opmerkingen
	Richtingaanwijzer links	knippert, met geluidssignaal.	Als u de lichtschakelaar omlaag beweegt.	
	Richtingaanwijzer rechts	knippert, met geluidssignaal.	Als u de lichtschakelaar omhoog beweegt.	
	Parkeerlichten	permanent.	De lichtschakelaar staat in de stand "Parkeerlichten".	
	Dimlicht	permanent.	De lichtschakelaar staat in de stand "Dimlicht".	
	Grootlicht	permanent.	Als u de lichtschakelaar naar u toe trekt.	Trek aan de lichtschakelaar om terug te schakelen naar dimlicht.

Controlelampje	Status	Oorzaak	Acties / Opmerkingen
	Automatische schakeling grootlicht/ dimlicht	permanent. U hebt de lichtschakelaar in de stand "AUTO" naar u toe getrokken en de functie is ingeschakeld (menu " Rijhulpsystemen "). Het dimlicht is ingeschakeld, omdat er voldoende omgevingslicht is en/ of de verkeersomstandigheden het gebruik niet toestaan.	De camera op de buitenspiegel stuurt het in- en uitschakelen van het grootlicht aan, afhankelijk van de hoeveelheid omgevingslicht en de verkeerssituatie. Trek de lichtschakelaar weer naar u toe om de functie uit te schakelen. Raadpleeg de rubriek "Zicht" voor meer informatie over deze functie.
		permanent. U hebt de lichtschakelaar in de stand "AUTO" naar u toe getrokken en de functie is ingeschakeld (menu " Rijhulpsystemen "). Het grootlicht is ingeschakeld, aangezien de hoeveelheid omgevingslicht en de afwezigheid van overig verkeer dit mogelijk maken.	
	Mistlampen vóór	permanent. De mistlampen vóór zijn ingeschakeld met de ring van de lichtschakelaar.	Draai de ring van de lichtschakelaar twee standen naar achteren om de mistlampen vóór uit te schakelen.
	Mistachterlichten	permanent. De mistachterlichten zijn ingeschakeld.	Draai de ring naar achteren om de mistachterlichten uit te schakelen.



i Raadpleeg voor meer informatie over de lichtschakelaar de desbetreffende rubriek.

Controlelampje		Status	Oorzaak	Acties / Opmerkingen
	Voorgloeien dieselmotor	permanent.	De startknop " START/STOP " is ingedrukt (Contact).	Wacht met starten tot het verklikkerlampje uitgaat. Wanneer het lampje uitgaat, wordt de motor onmiddellijk gestart, op voorwaarde dat het rempedaal (auto's met een elektronisch gestuurde of automatische versnellingsbak) of het koppelingspedaal (auto's met een handgeschakelde versnellingsbak) ingetrapt blijft. De wachttijd is afhankelijk van de weersomstandigheden (in extreme gevallen 30 seconden). Als de motor niet wil aanslaan, zet dan het contact af. Zet het contact vervolgens weer aan en wacht opnieuw tot het lampje uitgaat voordat u de motor start.
	Elektrisch bediende handrem	permanent.	De elektrisch bediende handrem is aangetrokken.	Zet de elektrisch bediende handrem vrij zodat het controlelampje uitgaat: trap het rempedaal in en druk kort op de hendel van de elektrisch bediende handrem. Houd u aan de veiligheidsvoorschriften. Raadpleeg de desbetreffende rubriek voor meer informatie over de elektrisch bediende handrem.
	Dodehoekbewaking	permanent.	De functie dodehoekbewaking is geactiveerd.	Raadpleeg de desbetreffende rubriek voor meer informatie.
	Park Assist	permanent.	De functie Park Assist is geactiveerd.	Raadpleeg de desbetreffende rubriek voor meer informatie.

Controlelampje		Status	Oorzaak	Acties / Opmerkingen
	Automatische ruitenwissers	permanent.	De ruitenwisserschakelaar is naar beneden bewogen.	De automatische stand van de ruitenwissers vóór is geactiveerd. Beweeg om de automatische stand van de ruitenwissers te deactiveren de hendel omlaag of zet de hendel in een andere stand.
	Passagiersairbag	permanent.	De schakelaar in het dashboard aan passagierszijde staat in de stand "ON". De passagiersairbag is ingeschakeld. Plaats in dit geval geen kinderzitje met de "rug in de rijrichting" op de voorpassagiersstoel.	Zet de schakelaar in de stand "OFF" om de passagiersairbag uit te schakelen. U kunt nu een kinderzitje plaatsen met de "rug in de rijrichting".
	Stop & Start	permanent.	Het Stop & Start-systeem heeft de motor in de STOP-stand gezet (verkeerslicht, stopbord, opstopping, enz.).	Het lampje gaat uit en de motor wordt automatisch gestart als u wilt wegrijden.
		knippert enkele seconden en gaat dan uit.	De STOP-stand is nu niet beschikbaar. of De motor wordt automatisch in de START-stand gezet.	Raadpleeg voor meer informatie over de bijzonderheden van de STOP- en START-stand de rubriek "Stop & Start".

Verklikkerlampjes uitgeschakelde functies

De volgende verklikkerlampjes geven aan dat de desbetreffende functie handmatig is uitgeschakeld. Soms klinkt er ook een geluidssignaal en verschijnt er een melding.

Controlelampje	Status	Oorzaak	Acties / Opmerkingen	
	Passagiersairbag	permanent.	De schakelaar op de rechter zijkant van het dashboard staat in de stand "OFF". De airbag vóór aan passagierszijde is uitgeschakeld.	Zet de schakelaar in de stand "ON" om de airbag vóór aan passagierszijde in te schakelen. Bevestig in dit geval op deze zitplaats geen kinderzitje met de rug in de rijrichting.
	Elektronisch stabiliteitsprogramma (CDS/ASR)	permanent.	De toets op de middenconsole is ingedrukt. Het bijbehorende verklikkerlampje brandt. De functie CDS/ASR is uitgeschakeld. CDS: dynamische stabiliteitscontrole. ASR: antislipregeling.	Druk op de toets om de functie CDS/ASR in te schakelen. Het verklikkerlampje dooft. De functie CDS/ASR wordt automatisch ingeschakeld als de motor wordt gestart. Na uitschakelen van het systeem wordt het automatisch opnieuw ingeschakeld bij snelheden hoger dan ongeveer 50 km/h.
	Stop & Start-systeem	permanent.	Het Stop & Start-systeem is uitgeschakeld.	Schakel het systeem weer in via het menu "Rijhulpsystemen".

Waarschuwingslampjes



Als bij draaiende motor of tijdens het rijden een van de volgende verklikkerlampjes gaat branden, wijst dit op een storing in het desbetreffende systeem en moet de bestuurder actie ondernemen.

Lees in het geval van een storing waarbij een waarschuwingslampje gaat branden de aanvullende informatie, die via een bijbehorende melding wordt weergegeven. Raadpleeg indien nodig het CITROËN-netwerk of een gekwalificeerde werkplaats.





Controlelampje		Status	Oorzaak	Acties / Opmerkingen
STOP	STOP	permanent, in combinatie met een ander waarschuwingslampje, een geluidssignaal en een melding.	Dit waarschuwingslampje gaat branden in het geval van een ernstige storing in het remsysteem, de stuurbevestiging, de elektrische installatie, het smeersysteem van de motor of het koelsysteem, of bij een lekke band.	Zet de auto zo snel mogelijk stil op een veilige plaats, omdat u anders het risico loopt op ernstige motorschade. Zet het contact af en raadpleeg het CITROËN-netwerk of een gekwalificeerde werkplaats.

Controlelampje		Status	Oorzaak	Acties / Opmerkingen
SERVICE	Service	tijdelijk, in combinatie met een melding.	Er zijn één of meer kleine storingen gedetecteerd waarbij geen specifiek verklikkerlampje gaat branden.	Identificeer de oorzaak van de storing met behulp van de melding op het display. Bepaalde storingen kunt u zelf verhelpen, zoals een geopend portier of een roetfilter dat verstopt dreigt te raken (rijd om het roetfilter te regenereren, zodra de omstandigheden dit toelaten, met een snelheid van minimaal 60 km/h totdat het verklikkerlampje dooft). Raadpleeg in andere gevallen, zoals een storing in het controlesysteem bandenspanning, het CITROËN-netwerk of een gekwalificeerde werkplaats.
		permanent, in combinatie met een melding.	Er zijn één of meer ernstige storingen gedetecteerd waarbij geen specifiek verklikkerlampje gaat branden.	Identificeer de oorzaak van de storing met behulp van de melding op het display en raadpleeg het CITROËN-netwerk of een gekwalificeerde werkplaats.
		permanent, in combinatie met het knipperen en vervolgens blijven branden van de onderhoudsleutel.	Het onderhoudsinterval is overschreden.	Alleen bij BlueHDi uitvoeringen met dieselmotor. Laat het onderhoud aan uw auto zo snel mogelijk uitvoeren.





Controlelampje		Status	Oorzaak	Acties / Opmerkingen
 Elektrische parkeerrem		knippert.	Tijdens het rijden: de parkeerrem is niet volledig vrijgezet.	Zet de parkeerrem vrij door kort op de hendel te drukken. Zet als het lampje blijft knipperen de auto zo snel mogelijk op een veilige plaats stil. Neem contact op met het CITROËN-netwerk of een gekwalificeerde werkplaats.
			Bij stilstaande auto: de parkeerrem is aangetrokken, maar het systeem kan niet garanderen dat de auto goed tegen weggrollen is beveiligd (bijvoorbeeld bij het parkeren op een zeer steile helling).	Beveilig de auto tegen weggrollen door een versnelling in te schakelen (handgeschakelde of elektronisch gestuurde versnellingsbak), door de selectiehendel in de stand P te zetten (automatische versnellingsbak) of door een wielblok tegen een van de wielen te plaatsen.
 Storing elektrische parkeerrem		permanent.	Storing in de elektrische parkeerrem.	Raadpleeg zo snel mogelijk het CITROËN-netwerk of een gekwalificeerde werkplaats. De rem kan handmatig worden vrijgezet. Raadpleeg voor meer informatie over de elektrische parkeerrem de desbetreffende rubriek.
 Uitschakeling van de automatische werking van de elektrische parkeerrem		permanent.	De functies "automatisch aantrekken" (bij het afzetten van de motor) en "automatisch vrijzetten" zijn uitgeschakeld of werken niet. Bij een storing gaat het branden van dit verklikkerlampje vergezeld van een waarschuwingmelding.	Raadpleeg de rubriek "Elektrische parkeerrem" om de automatische functies weer in te schakelen. Raadpleeg het CITROËN-netwerk of een gekwalificeerde werkplaats als de parkeerrem niet meer automatisch wordt aangetrokken of vrijgezet. De parkeerrem kan handmatig worden vrijgezet. Raadpleeg voor meer informatie over de elektrische parkeerrem de desbetreffende rubriek.

Controlelampje	Status	Oorzaak	Acties / Opmerkingen
 Remsysteem	permanent.	Het remvloeistofniveau is te laag.	Zet de auto zo snel mogelijk stil op een veilige plaats. Vul het niveau bij met een vloeistof voorzien van een artikelnummer van CITROËN. Als het probleem zich blijft voordoen, laat het systeem dan controleren door het CITROËN-netwerk of door een gekwalificeerde werkplaats.
	permanent, in combinatie met het waarschuwingslampje ABS.	Er is een storing in de elektronische remdrukregelaar (REF).	Zet de auto zo snel mogelijk stil op een veilige plaats. Laat het systeem controleren door het CITROËN-netwerk of door een gekwalificeerde werkplaats.
 Antiblokkeersysteem (ABS)	permanent.	Er is een storing in het antiblokkeersysteem.	De normale remwerking blijft behouden. Rijd voorzichtig met lage snelheid en raadpleeg zo snel mogelijk het CITROËN-netwerk of een gekwalificeerde werkplaats.
 Dynamische stabiliteitscontrole (CDS/ASR)	knippert.	De CDS-/ASR-regeling is actief.	Deze functie verbetert de aandrijving en zorgt voor een betere koersstabiliteit.
	permanent.	Storing in het CDS-/ASR-systeem, tenzij deze is uitgeschakeld (toets ingedrukt en verklikkerlampje van de toets brandt).	Laat het systeem controleren door het CITROËN-netwerk of door een gekwalificeerde werkplaats.
 Zelfdiagnose motor	knippert.	Er is een storing in het motormanagementsysteem.	Kans op beschadiging van de katalysator. Laat dit controleren door het CITROËN-netwerk of door een gekwalificeerde werkplaats.
	permanent.	Er is een storing in de emissieregeling.	Het verklikkerlampje moet doven als de motor wordt gestart. Raadpleeg het CITROËN-netwerk of een gekwalificeerde werkplaats als dit niet het geval is.

Controlelampje	Status	Oorzaak	Acties / Opmerkingen
	Laag brandstofniveau	permanent, in combinatie met een geluidssignaal en een melding. Als het lampje gaat branden zit er nog ongeveer 6 liter brandstof in de tank. Vanaf dit moment worden de laatste liters brandstof in de tank aangesproken.	Ga zo snel mogelijk tanken om te voorkomen dat u met een lege tank strandt. Zolang er niet voldoende brandstof is bijgetankt, gaat dit lampje elke keer dat het contact wordt aangezet opnieuw branden in combinatie met het geluidssignaal en de melding. Dit geluidssignaal en deze melding worden met een toenemende frequentie herhaald naarmate het niveau daalt en dichterbij de "0" komt. Inhoud brandstoftank: 57 liter (benzine) of 55 liter (diesel). Rijd nooit door tot de tank helemaal leeg is, omdat anders het emissieregelsysteem en het injectiesysteem beschadigd kunnen raken.
	Autogordel(s) niet vastgemaakt of weer losgemaakt	permanent of knippert in combinatie met een geluidssignaal. Een van de autogordels is niet vastgemaakt of weer losgemaakt.	Trek aan de gordel en klik de gesp vast in de gespouder.
	Airbags	tijdelijk. Het lampje brandt gedurende enkele seconden en dooft als het contact wordt aangezet. permanent. Er is een storing in een van de airbags of de pyrotechnische gordelspanners.	Het lampje moet doven zodra de motor wordt gestart. Raadpleeg het CITROËN-netwerk of een gekwalificeerde werkplaats als dit niet het geval is. Laat dit controleren door het CITROËN-netwerk of een gekwalificeerde werkplaats.
	Airbagsysteem passagierszijde	knippert. Het airbagsysteem aan passagierszijde is defect.	Laat niemand op de voorstoel aan passagierszijde plaatsnemen. Laat het systeem controleren door het CITROËN-netwerk of door een gekwalificeerde werkplaats.

Controlelampje		Status	Oorzaak	Acties / Opmerkingen
	Bochtverlichting	knippert.	Er is een storing in de bochtverlichting.	Laat dit controleren door het CITROËN-netwerk of een gekwalificeerde werkplaats.
	Een of meer portieren geopend*	permanent, in combinatie met een melding die het desbetreffende portier aangeeft, bij een snelheid lager dan 10 km/h.	Een portier of de achterklep is niet goed gesloten.	Sluit het desbetreffende carrossiedeel.
		permanent, in combinatie met een melding die het desbetreffende portier aangeeft en een geluidssignaal, bij een snelheid hoger dan 10 km/h.		
	Laadstroom accu	permanent.	Er is een storing in het laadstroomcircuit van de accu (vervuilde of losgeraakte accuklemmen, aandrijfriem dynamo ontspannen of gebroken...).	Het lampje moet bij het starten van de motor uitgaan. Parkeer de auto op een veilige plek. Raadpleeg het CITROËN-netwerk of een gekwalificeerde werkplaats als dit niet het geval is.
	Te hoge koelvloeistoftemperatuur	permanent.	De temperatuur van de koelvloeistof is te hoog.	Zet de auto zo snel mogelijk stil op een veilige plaats. Wacht met het eventueel bijvullen van de koelvloeistof tot de motor is afgekoeld. Als het probleem zich blijft voordoen, raadpleeg dan het CITROËN-netwerk of een gekwalificeerde werkplaats.
	Motoroliedruk	permanent.	Er is een storing in de motorsmering.	Zet de auto zo snel mogelijk stil op een veilige plaats. Parkeer de auto, zet het contact af en raadpleeg het CITROËN-netwerk of een gekwalificeerde werkplaats.

* Uitsluitend bij instrumentenpaneel type 1.

Controlelampje	Status	Oorzaak	Acties / Opmerkingen
 Bandenspanning te laag	permanent, in combinatie met een geluidssignaal en een melding.	De bandenspanning van een of meerdere wielen is te laag.	Controleer zo snel mogelijk de bandenspanning. De controle dient bij voorkeur bij koude banden te worden uitgevoerd. Elke keer nadat u een of meer banden op spanning hebt gebracht en na het verwisselen van een of meer wielen, moet u het systeem resetten. Raadpleeg voor meer informatie de rubriek "Detectie te lage bandenspanning"
		knippert en brandt vervolgens permanent, in combinatie met het verklikkerlampje Service.	Er zit een storing in de functie: de bandenspanning wordt niet meer gecontroleerd.
 Voet op het rempedaal*	permanent.	Het rempedaal wordt niet ingetrapt.	Trap bij een auto met de elektronisch gestuurde versnellingsbak het rempedaal in om de motor te starten (selectiehendel in stand N). Als u de parkeerrem wilt vrijzetten zonder het rempedaal in te trappen, zal dit verklikkerlampje blijven branden. Bij een automatische versnellingsbak: houd het rempedaal ingetrapt om de selectiehendel uit de stand P te halen.
	knippert.	Als u de auto met een elektronisch gestuurde versnellingsbak op een helling te lang op zijn plaats probeert te houden door het gaspedaal in te trappen, raakt de koppeling oververhit.	Gebruik het rempedaal en/of de parkeerrem.
 Voet op het koppelpedaal*	permanent.	In de STOP-stand van het Stop & Start-systeem wordt de motor niet gestart als u het koppelpedaal slechts gedeeltelijk intrapt.	Trap het koppelpedaal helemaal in zodat de motor gestart kan worden.

* Uitsluitend bij het instrumentenpaneel type 1

Controlelampje		Status	Oorzaak	Acties / Opmerkingen
<p>UREA</p> <p>+ SERVICE</p>	<p>Additief AdBlue® (BlueHDi-dieselmotor)</p>	<p>permanent zodra het contact is aangezet, in combinatie met een geluidssignaal en een melding van het aantal kilometers dat u nog kunt rijden.</p>	<p>De actieradius ligt tussen de 600 en 2400 km.</p>	<p>Laat het AdBlue®-reservoir snel bijvullen: neem contact op met het CITROËN-netwerk of een gekwalificeerde werkplaats of vul zelf het reservoir bij. Raadpleeg daarvoor de desbetreffende rubriek.</p>
		<p>knippert, in combinatie met het branden van het verklikkerlampje SERVICE, een geluidssignaal en een melding van het aantal kilometers dat u nog kunt rijden.</p>	<p>De actieradius ligt tussen de 0 en 600 km.</p>	<p>Laat het AdBlue®-reservoir zo snel mogelijk bijvullen om storingen te voorkomen: neem contact op met het CITROËN-netwerk of een gekwalificeerde werkplaats of vul zelf het reservoir bij. Raadpleeg daarvoor de desbetreffende rubriek.</p>
		<p>knippert, in combinatie met het branden van het verklikkerlampje SERVICE, een geluidssignaal en een melding dat starten niet is toegestaan.</p>	<p>Het AdBlue®-reservoir is leeg: het starten van de motor wordt geblokkeerd door het wettelijk verplichte startblokkeringssysteem.</p>	<p>Om de motor te kunnen starten moet u het AdBlue®-reservoir (laten) bijvullen: neem contact op met het CITROËN-netwerk of een gekwalificeerde werkplaats of vul zelf het reservoir bij. Raadpleeg daarvoor de desbetreffende rubriek. U moet het additiefreservoir bijvullen met minimaal 3,8 liter AdBlue®.</p>

Controlelampje	Status	Oorzaak	Acties / Opmerkingen	
 <p>UREA + SERVICE +</p>	<p>SCR-emissieregelsysteem (BlueHDI-dieselmotor)</p>	<p>permanent zodra het contact is aangezet, in combinatie met het branden van het verklikkerlampje SERVICE en het verklikkerlampje zelfdiagnose motor, een geluidssignaal en een melding met betrekking tot een storing in het emissieregelsysteem.</p>	<p>Er is een storing in het SCR-emissieregelsysteem.</p>	<p>Deze waarschuwing verdwijnt zodra de uitstoot van uitlaatgassen weer aan de normen voldoet.</p>
	<p>knippert zodra het contact is aangezet, in combinatie met het branden van het verklikkerlampje SERVICE en het verklikkerlampje zelfdiagnose motor, een geluidssignaal en een melding met betrekking tot de actieradius.</p>	<p>De actieradius ligt tussen de 0 en 1100 km.</p>	<p>Raadpleeg zo snel mogelijk het CITROËN-netwerk of een gekwalificeerde werkplaats om storingen te voorkomen.</p>	
	<p>knippert zodra het contact is aangezet, in combinatie met het branden van het verklikkerlampje SERVICE en het verklikkerlampje zelfdiagnose motor, een geluidssignaal en een melding dat starten niet is toegestaan.</p>	<p>U hebt de toegestane actieradius overschreden: het starten van de motor wordt geblokkeerd door het startblokkeringsysteem.</p>	<p>Neem verplicht contact op met het CITROËN-netwerk of een gekwalificeerde werkplaats om de motor weer te kunnen starten.</p>	

Onderhoudsindicator

De onderhoudsindicator geeft aan hoeveel kilometer u nog verwijderd bent van de eerstvolgende onderhoudsbeurt volgens het onderhoudsschema van de fabrikant. Deze afstand wordt berekend vanaf de laatste nulstelling van de onderhoudsindicator, op basis van het aantal afgelegde kilometers en de verstreken tijd sinds de laatste onderhoudsbeurt. Bij de BlueHDi-uitvoeringen met dieselmotor (volgens land van bestemming) heeft de mate van vervuiling van de motorolie ook invloed op de berekening.

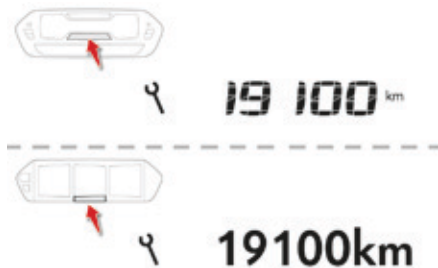

De afstand tot de eerstvolgende beurt is meer dan 3000 km

Als het contact wordt aangezet, verschijnt er geen onderhoudsinformatie op het display.

De afstand tot de eerstvolgende beurt is 1000 tot 3000 km

Als het contact wordt aangezet, gaat gedurende 5 seconden de onderhoudssleutel branden. De kilometerteller geeft de resterende kilometers tot de eerstvolgende onderhoudsbeurt aan.

Voorbeeld: de afstand tot de eerstvolgende onderhoudsbeurt bedraagt 2800 km.

Als het contact wordt aangezet, geeft het display gedurende 5 seconden het volgende aan:



5 seconden na het aanzetten van het contact **verdwijnt de sleutel**; de teller geeft weer de kilometerstand en de stand van de dagteller aan.



De afstand tot de eerstvolgende beurt is minder dan 1000 km

Voorbeeld: de afstand tot de eerstvolgende onderhoudsbeurt bedraagt 900 km.

Als het contact wordt aangezet, geeft het display gedurende 5 seconden het volgende aan:



5 seconden na het aanzetten van het contact treedt de kilometerteller weer in werking en **blijft de sleutel branden** om aan te geven dat er binnenkort onderhoudswerkzaamheden uitgevoerd moeten worden.



De afstand tot de eerstvolgende beurt is overschreden

Als het contact wordt aangezet, gaat gedurende 5 seconden de **sleutel knipperen** om aan te geven dat de onderhoudswerkzaamheden zo spoedig mogelijk uitgevoerd moeten worden.

Voorbeeld: u hebt de afstand tot de eerstvolgende onderhoudsbeurt met 300 km overschreden. Als het contact wordt aangezet, geeft het display gedurende 5 seconden het volgende aan:



5 seconden na het aanzetten van het contact treedt de kilometerteller weer in werking en **blijft de sleutel branden**.

Bij de BlueHDI-uitvoeringen met dieselmotor gaat bij het aanzetten van het contact in combinatie met deze waarschuwing ook het verklikkerlampje **Service** branden.

i De sleutel kan gaan branden als het interval in tijd sinds de laatste onderhoudsbeurt, zoals vermeld in het onderhoudsschema van de fabrikant, is overschreden. Bij de BlueHDI-uitvoeringen met dieselmotor kan de sleutel afhankelijk van de mate van vervuiling van de motorolie ook eerder gaan branden, wat afhankelijk is van de rijomstandigheden van de auto.

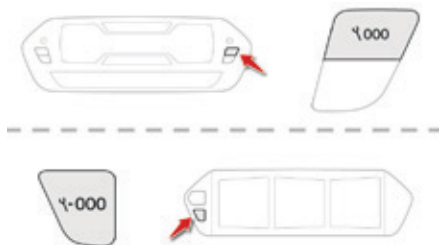

Op 0 zetten van de onderhoudsindicator

De onderhoudsindicator moet na elke onderhoudsbeurt op 0 gezet worden.

Als u zelf het onderhoud van uw auto uitvoert:

- ☞ zet het contact af,
- ☞ druk op de resetknop van de dagteller en houd deze ingedrukt,
- ☞ zet het contact aan; de kilometerteller begint terug te tellen,
- ☞ laat de knop los als het display "**=0**" aangeeft; de sleutel verdwijnt.

i Als u na deze handeling de accu wilt loskoppelen, vergrendel dan de auto en wacht minimaal 5 minuten. Het op 0 zetten van de onderhoudsindicator zal anders niet worden opgeslagen.

Opnieuw weergeven van de onderhoudsinformatie

U kunt op elk moment de onderhoudsinformatie weergeven.

- ☞ Druk op de knop voor nulstelling van de dagteller.

De onderhoudsinformatie wordt enkele seconden weergegeven en verdwijnt vervolgens weer.

Motorolieniveaumeter*

Bij uitvoeringen met een motorolieniveaumeter wordt bij het aanzetten van het contact eerst de onderhoudsindicator weergegeven en vervolgens gedurende enkele seconden het motorolieniveau.

i Een controle van het olieniveau is alleen betrouwbaar als de auto op een vlakke, horizontale ondergrond staat en de motor minstens 30 minuten niet heeft gedraaid.

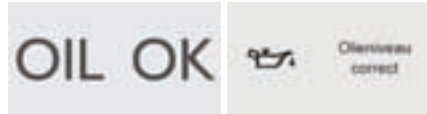

Olieniveau correct



Te weinig olie

Als het motorolieniveau te laag is, wordt de melding "Te laag olieniveau" op het instrumentenpaneel weergegeven in combinatie met het branden van het verklikkerlampje Service en een geluidssignaal. Controleer het olieniveau met de peilstok. Als blijkt dat het olieniveau te laag is, moet olie worden bijgevuld om te voorkomen dat ernstige motorschade ontstaat. Raadpleeg de rubriek "Niveaus controleren".



Storing van de motorolieniveaumeter

Als de melding "Ongeldige meting olieniveau" wordt weergegeven, duidt dit op een storing in de motorolieniveaumeter. Raadpleeg het CITROËN-netwerk of een gekwalificeerde werkplaats.

Als de motorolieniveaumeter niet werkt, wordt het motoroliepeil niet meer gecontroleerd. Zolang het systeem niet werkt, moet u het motoroliepeil controleren met de peilstok in de motorruimte. Raadpleeg de rubriek "Niveaus controleren".

* Volgens uitvoering.

Kilometerteller en dagteller

De kilometerteller en dagteller worden gedurende 30 seconden weergegeven bij het afzetten van het contact, bij het openen van het bestuurdersportier en bij het vergrendelen en ontgrendelen van de auto.

i Voor reizen in het buitenland kan de eenheid van de afstand worden aangepast: de snelheid moet namelijk worden weergegeven in de officiële eenheid van het land (km of mijl). De eenheid kan bij stilstaande auto worden gewijzigd via het configuratiemenu van het display.

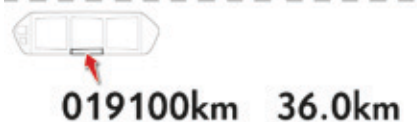

Kilometerteller

Deze teller geeft de totale kilometerstand van de auto aan.

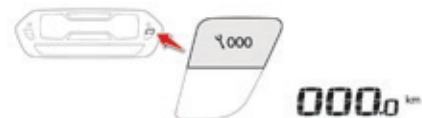

Dagteller

Deze teller geeft het aantal gereden kilometers weer sinds de bestuurder de teller op 0 heeft gezet.

 Druk bij aangezet contact op de knop tot de dagteller op 0 staat.

Dimmer dashboardverlichting

Hiermee kunt u de lichtsterkte van de verlichting van het dashboard en het touchscreen handmatig aanpassen aan het licht van de omgeving.

De dimmer kan alleen worden bediend als de verlichting van de auto is ingeschakeld (niet als alleen de dagrijverlichting brandt).

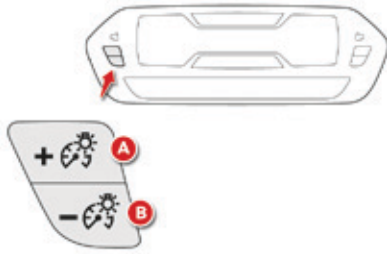

Twee knoppen

Druk, als de verlichting brandt, op de knop **A** om de dashboardverlichting en de sfeerverlichting sterker te laten branden of op de knop **B** om de verlichting te dimmen. Laat de knop los zodra de gewenste lichtsterkte is bereikt.

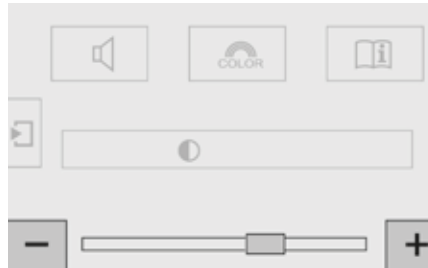

Touchscreen

- ☞ Druk op het menu "**Configuratie**".
- ☞ Stel de lichtsterkte in door te drukken op de toetsen "+" of "-".

Donker scherm (black panel)

Met dit systeem kan de verlichting van bepaalde informatie op het instrumentenpaneel worden uitgeschakeld voor een rustiger beeld tijdens nachtelijke ritten.

Op het instrumentenpaneel blijft de rijsnelheid, de weergave van de ingeschakelde versnelling van de elektronisch gestuurde versnellingsbak of de automatische transmissie en de informatie van de snelheidsregelaar/-begrenzer (indien ingeschakeld) verlicht; dat geldt ook voor de waarschuwing "minimumbrandstofniveau", indien van toepassing.

De black panel-functie wordt onderbroken als er een waarschuwingsmelding wordt doorgegeven en bij het wijzigen van functies of instellingen.

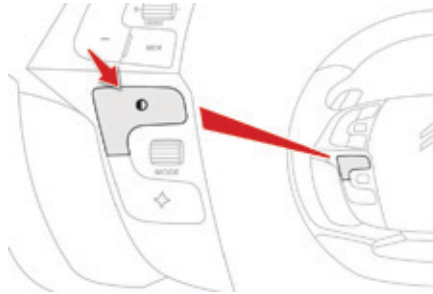

Met de toets op het stuurwiel:

- ☞ Druk, als de verlichting brandt, op deze toets om de black panel-functie in te schakelen.
- ☞ Druk nogmaals op deze toets om de functie uit te schakelen.

Donker scherm (touchscreen)

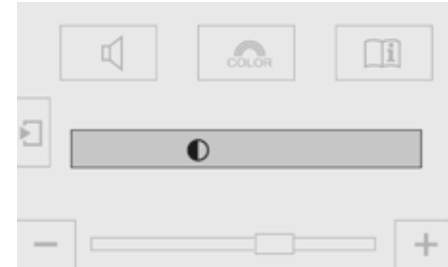

- ☞ Druk op het menu "**Configuratie**".
- ☞ Druk op de toets "**Scherf uit**". Het scherm van het touchscreen wordt uitgeschakeld. Druk nogmaals op het scherm (op een willekeurige plaats) om het scherm weer in te schakelen.

Datum en tijd instellen

De datum en tijd kunnen worden ingesteld via het touchscreen tablet.

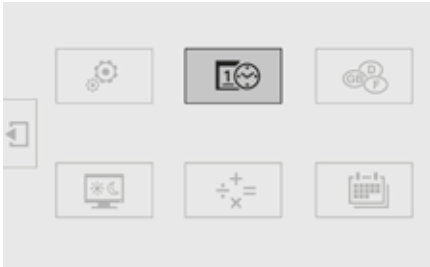

☞ Selecteer het menu "**Configuratie**".



☞ Druk op de secundaire pagina op "**Tijd/datum**".

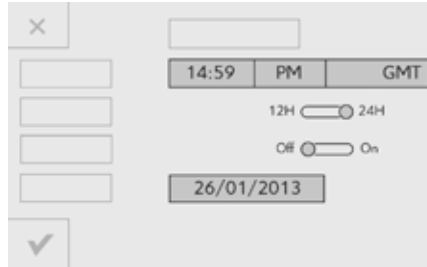

☞ Selecteer "**Tijd instellen**" of "**Datum instellen**" en wijzig de instellingen met behulp van het numerieke toetsenbord en bevestig uw keuzes.



☞ Druk op "**Bevestigen**" om het menu te verlaten.

Boordcomputer Instrumentenpaneel type 1

De boordcomputer geeft actuele informatie over het rijden (actieradius, brandstofverbruik...).

De gegevens zijn toegankelijk via het menu "Rijhulpsysteem".

Weergave van de informatie op het touchscreen

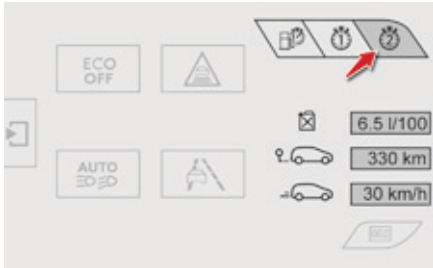

Permanente weergave:

☞ Selecteer het menu "Rijhulpsysteem".

De informatie van de boordcomputer wordt weergegeven op de hoofdpagina van het menu.

☞ Druk op een van de toetsen om het gewenste tabblad te bekijken.

Tijdelijke weergave in een specifiek venster:

☞ Druk op het uiteinde van de ruitenwisserschakelaar om de informatie te bekijken en de verschillende tabbladen weer te geven.



Actuele informatie:

- actieradius,
- huidig brandstofverbruik,
- de teller van het Stop & Start-systeem.



Traject "1":

- afgelegde afstand,
- gemiddeld brandstofverbruik,
- gemiddelde snelheid, voor het eerste traject.



Traject "2":

- afgelegde afstand,
- gemiddeld brandstofverbruik,
- gemiddelde snelheid, voor het tweede traject.

Traject resetten



☞ Druk, zodra het gewenste traject wordt weergegeven, op de toets voor het resetten of op het uiteinde van de ruitenwisserschakelaar.

De trajecten "1" en "2" zijn onafhankelijk en hebben dezelfde eigenschappen.

Traject "1" kan bijvoorbeeld gebruikt worden voor een dagelijks verbruik en traject "2" voor een maandelijks verbruik.

Boordcomputer Instrumentenpaneel type 2

Weergave van informatie op het instrumentenpaneel

De gegevens van de boordcomputer worden permanent weergegeven als u de weergavemodus "METERS" hebt geselecteerd.

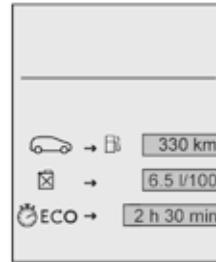
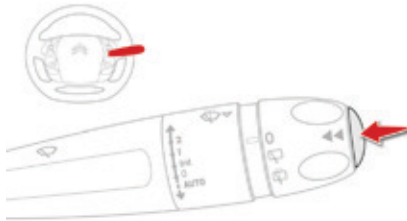

Druk bij de andere weergavemodi op het uiteinde van de ruitenwisserschakelaar om deze gegevens tijdelijk in een specifiek venster weer te geven.

☞ Druk op de toets op het uiteinde van de **ruitenwisserschakelaar** om achtereenvolgens de verschillende functies weer te geven.

- Actuele informatie:
 - actieradius,
 - actueel brandstofverbruik,
 - de teller van het Stop & Start-systeem.
- Traject "1":
 - gemiddelde snelheid,
 - gemiddeld brandstofverbruik,
 - de afgelegde afstand, voor het eerste traject.
- Traject "2" :
 - gemiddelde snelheid,
 - gemiddeld brandstofverbruik,
 - de afgelegde afstand, voor het tweede traject.

Traject resetten

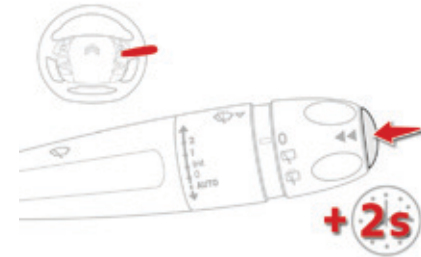

☞ Druk zodra het gewenste traject wordt aangegeven de toets op het uiteinde van de ruitenwisserschakelaar langer dan twee seconden in.

De trajecten "1" en "2" zijn onafhankelijk en hebben dezelfde eigenschappen. Traject "1" kan bijvoorbeeld gebruikt worden voor een dagelijks verbruik en traject "2" voor een maandelijks verbruik.

Boordcomputer, enkele definities



Actieradius

(km of miles)

Aantal kilometers dat u nog met de resterende hoeveelheid brandstof kunt rijden (berekend op basis van het gemiddelde verbruik over de laatste afgelegde kilometers).



Deze waarde kan variëren door een gewijzigde rijstijl of het rijden op een helling, waardoor het momentele brandstofverbruik aanzienlijk kan wijzigen.

Als de actieradius minder dan 30 km bedraagt, verschijnen streepjes op het display. Na het tanken van minimaal 5 liter brandstof wordt de actieradius opnieuw berekend en weergegeven als deze meer dan 100 km bedraagt.



Raadpleeg het CITROËN-netwerk of een gekwalificeerde werkplaats als tijdens het rijden de streepjes continu worden weergegeven.



Huidig verbruik

(l/100 km, km/l of mpg)

Berekend over de laatste verstreken seconden.



Deze functie wordt alleen weergegeven bij snelheden vanaf 30 km/h.



Gemiddeld verbruik

(l/100 km, km/l of mpg)

Berekend sinds de laatste nulstelling van de trajectgegevens.



Gemiddelde snelheid

(km/h of mph)

Berekend sinds de laatste nulstelling van de trajectgegevens.



Afgelegde afstand

(km of miles)

Berekend sinds de laatste nulstelling van de trajectgegevens.



Stop & Start-teller

(minuten/seconden of uren/
minuten)

Als uw auto is uitgerust met het Stop & Start-systeem, registreert een teller hoelang de STOP-stand tijdens een traject is geactiveerd. De teller wordt, elke keer als u het contact met de "START/STOP"-knop aanzet, weer op nul gezet.

Elektronische sleutel Afstandsbediening

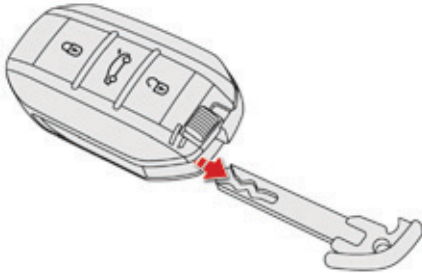

Met dit systeem kunt u op afstand de auto vergrendelen en ontgrendelen, de achterklep openen en, afhankelijk van de uitvoering, het inbraakalarm inschakelen. Bovendien kan met dit systeem de auto gelokaliseerd en de motor gestart worden. Het systeem werkt tevens als diefstalbeveiliging. De elektronische sleutel bevat een mechanische nood sleutel.

Ontgrendelen van de auto

Volledig ontgrendelen



☞ Druk op deze knop.

Selectief ontgrendelen



☞ Druk om uitsluitend het bestuurdersportier te ontgrendelen één keer op deze knop.

☞ Druk nogmaals op deze knop om de overige portieren te ontgrendelen en de achterklep te openen.

De selectieve ontgrendeling kan via de menu's "**Rijhulpsystemen**" en "**Configuratie auto**" worden ingesteld. Standaard is de volledige ontgrendeling geactiveerd.

Ontgrendelen van de auto en openen van de achterklep



☞ Houd deze knop even ingedrukt om de auto te ontgrendelen en, afhankelijk van de uitvoering, de achterklep in de kierstand te zetten of de elektrisch bedienbare achterklep te openen.

De instellingen van de elektrisch bedienbare achterklep kunnen via de menu's "**Rijhulpsystemen**" en "**Configuratie auto**" worden aangepast. Standaard is de elektrische bediening ingeschakeld.

i

De richtingaanwijzers knipperen enkele seconden en de verlichting in de buitenspiegels gaat branden. Afhankelijk van de uitvoering van uw auto worden de buitenspiegels uitgeklaapt, wordt de instapverlichting ingeschakeld en wordt het inbraakalarm uitgeschakeld.

Vergrendeling van de auto

Normale vergrendeling



 Druk op deze knop. Als u de knop ingedrukt houdt, gaan de ruiten omhoog tot u de knop loslaat of tot ze gesloten zijn.

 Let erop dat niets het correcte sluiten van de ruiten in de weg staat. Zorg ervoor dat kinderen zich tijdens het bedienen van de ruiten niet kunnen bezeren.

 De richtingaanwijzers gaan enkele seconden branden. Afhankelijk van de uitvoering van uw auto worden de buitenspiegels ingeklapt en wordt het alarm ingeschakeld.

 Als een van de portieren of de achterklep niet goed is gesloten, wordt de auto niet vergrendeld. Het alarm (indien aanwezig) wordt echter na ongeveer 45 seconden volledig ingeschakeld. Als de auto is vergrendeld en de auto per ongeluk wordt ontgrendeld zonder dat binnen ongeveer 30 seconden een van de portieren of de achterklep wordt geopend, wordt de auto automatisch weer vergrendeld. Als het alarm in eerste instantie werd ingeschakeld, wordt dit niet automatisch opnieuw ingeschakeld.

 Het automatisch in- en uitklappen van de buitenspiegels kan worden uitgeschakeld door het CITROËN-netwerk of door een gekwalificeerde werkplaats.

Supervergrendeling

! De supervergrendeling blokkeert het van binnenuit openen van de portieren. Als de supervergrendeling is ingeschakeld, is ook de schakelaar van de centrale vergrendeling in het interieur buiten werking. Schakel daarom nooit de supervergrendeling in als er zich iemand in de auto bevindt.



☞ Druk, als de auto is ontgrendeld, op deze knop.

☞ Druk binnen 5 seconden nogmaals op deze knop om de supervergrendeling van de auto in te schakelen.

Lokaliseren van de auto

Met deze functie kunt u uw auto op afstand lokaliseren, wat vooral praktisch is bij weinig licht. De auto dient hiervoor wel vergrendeld te zijn.



☞ Druk op deze knop.

Hierna zullen gedurende ongeveer 10 seconden de richtingaanwijzers gaan knipperen en de plafonniers gaan branden.

"Keyless entry and start"-systeem

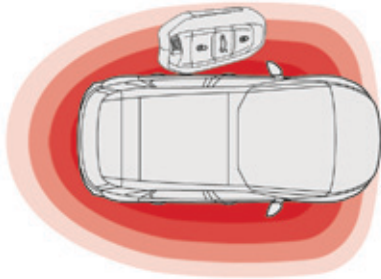

Systeem waarmee de auto ontgrendeld, vergrendeld en gestart kan worden zonder dat u de elektronische sleutel tevoorschijn hoeft te halen.

i De elektronische sleutel kan ook worden gebruikt als afstandsbediening; zie de rubriek "Sleutel/afstandsbediening".

i Omwille van de veiligheid en ter voorkoming van diefstal: laat nooit de elektronische sleutel in de auto achter, ook niet wanneer u in de buurt bent. Het is raadzaam de sleutel bij u te houden.

Ontgrendelen van de auto

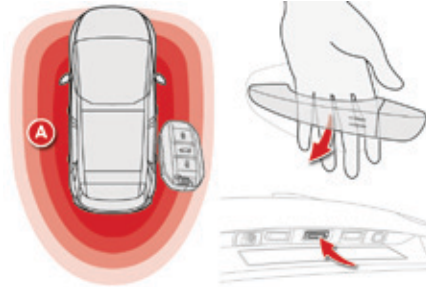

Volledig ontgrendelen

☞ Als u de elektronische sleutel op zak hebt binnen de detectiezone **A**, kunt u de auto ontgrendelen door uw hand op de achterzijde van de portiergreep van een van de voorportieren te leggen of door de schakelaar voor het openen van de achterklep in te drukken.

Selectief ontgrendelen

- ☞ Wanneer u de elektronische sleutel op zak hebt en u alleen het bestuurdersportier wilt ontgrendelen, legt u uw hand achter de portiergreep van het bestuurdersportier.
- ☞ Wanneer u de volledige auto wilt ontgrendelen, legt u uw hand achter de portiergreep van het voorpassagiersportier terwijl de elektronische sleutel zich in de buurt van dit portier bevindt, of drukt u op de schakelaar voor het openen van de achterklep terwijl de elektronische sleutel zich in de buurt van de achterzijde van de auto bevindt.

De selectieve ontgrendeling kan worden geactiveerd of gedeactiveerd via de menu's "**Rijhulpsystemen**" en "**Configuratie auto**". Standaard is de volledige ontgrendeling ingesteld.

i De richtingaanwijzers knipperen gedurende enkele seconden. Afhankelijk van de uitvoering van uw auto worden de buitenspiegels uitgeklappt, de instapverlichting ingeschakeld en het inbraakalarm uitgeschakeld.

Vergrendelen van de auto

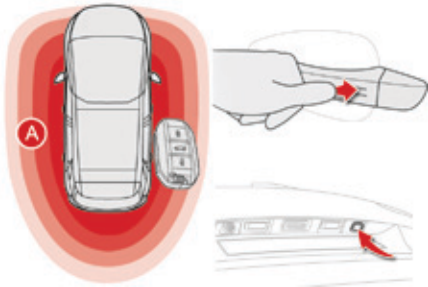

Normale vergrendeling

☞ Druk, als de sleutel zich binnen de detectiezone **A** bevindt, met een van uw vingers op een van de portiergrepen (bij de merktekens) of druk op de vergrendelknop op het kofferdeksel.

Als u de knop ingedrukt houdt, gaan de ruiten omhoog tot u de knop loslaat of tot ze gesloten zijn.

! Let erop dat niets het correcte sluiten van de ruiten in de weg staat. Zorg ervoor dat kinderen zich tijdens het bedienen van de ruit niet kunnen bezeren.

i De richtingaanwijzers gaan enkele seconden branden. Afhankelijk van de uitvoering van uw auto worden de buitenspiegels ingeklapt en wordt het alarm ingeschakeld.

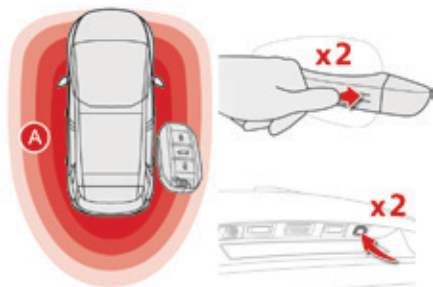

Supervergrendeling

- ! De supervergrendeling blokkeert het van binnenuit openen van de portieren. Als de supervergrendeling is ingeschakeld, is ook de schakelaar van de centrale vergrendeling in het interieur buiten werking. Schakel daarom nooit de supervergrendeling in als er zich iemand in de auto bevindt.

Via de portieren:

- ☞ Druk, als de elektronische sleutel zich in de detectiezone **A** bevindt, met een vinger op de portiergreep (bij de merktekens) van een van de voorportieren of op de vergrendelknop op de achterklep om de auto te vergrendelen.
- ☞ Druk binnen vijf seconden nogmaals op de portiergreep of op de vergrendelknop van de achterklep om de supervergrendeling in te schakelen.

i Als een van de portieren of de achterklep geopend is of als een van de elektronische sleutels van het Keyless entry and start-systeem zich in de auto bevindt, werkt de centrale vergrendeling niet. Daarentegen wordt het alarmsysteem (indien aanwezig) na ongeveer 45 seconden ingeschakeld.

Als de auto is vergrendeld en per ongeluk wordt ontgrendeld zonder dat binnen ongeveer 30 seconden een van de portieren of de achterklep wordt geopend, wordt de auto automatisch weer vergrendeld.

Als het alarmsysteem ingeschakeld was, wordt het niet automatisch opnieuw ingeschakeld.

Het automatisch in- en uitklappen van de buitenspiegels kan worden uitgeschakeld door het CITROËN-netwerk of door een gekwalificeerde werkplaats.

! Verlaat om veiligheidsredenen (kinderen in de auto) de auto nooit, zelfs niet voor een korte tijd, zonder de sleutel van het Keyless entry and start-systeem mee te nemen. Wees bedacht op diefstal van de auto als de sleutel van het Keyless entry and start-systeem zich binnen een van de detectiezones bevindt terwijl uw auto ontgrendeld is.

i Om te voorkomen dat de batterij van de elektronische sleutel en de 12V-accu van de auto ontladen raken, wordt het systeem in de standby-stand geschakeld nadat het 21 dagen niet is gebruikt. Druk op een van de knoppen van de afstandsbediening of plaats de elektronische sleutel in de lezer en start de motor om het systeem weer te activeren (zie de rubriek "Starten met het Keyless entry and start-systeem").

! Vuil (vocht, stof, modder, zout, ...) op de binnenzijde van de portiergreep kan de detectie negatief beïnvloeden. Als na het reinigen van de binnenzijde van de portiergreep met een doek de detectie niet verbetert, raadpleeg dan het CITROËN-netwerk of een gekwalificeerde werkplaats. Plotseling contact met water (waterstraal, hogedrukspuit, ...) kan door het systeem worden beschouwd als een verzoek om ontgrendelen van de auto.

Noodprocedure

Noodprocedure voor openen/ sluiten met de geïntegreerde sleutel

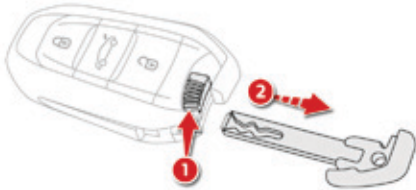

Met de geïntegreerde sleutel kan de auto vergrendeld en ontgrendeld worden als de elektronische sleutel niet werkt en in het geval van een storing in het "Keyless entry and start"-systeem:

- lege batterij, accu ontladen of losgekoppeld,...
- auto bevindt zich in een omgeving met veel elektromagnetische straling.

☞ Houd de nok **1** ingedrukt om de geïntegreerde sleutel **2** te kunnen verwijderen.

Met de geïntegreerde sleutel kan ook de passagiersairbag worden uit- en ingeschakeld. In geval van nood kan ook het passagiersportier ermee worden vergrendeld. Bovendien kan met deze sleutel de auto worden vergrendeld zonder dat het alarmsysteem wordt ingeschakeld.

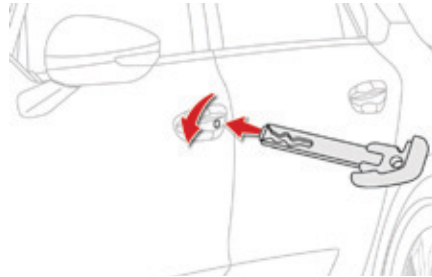

Ontgrendelen

- ☞ Draai de sleutel richting de voorzijde van de auto om de auto te ontgrendelen.

i Afhankelijk van de uitvoering van uw auto knipperen de richtingaanwijzers enkele seconden, worden de buitenspiegels uitgeklappt en gaat de instapverlichting branden. Als het alarmsysteem is ingeschakeld, gaat de sirene af als het portier met de (in de afstandsbediening geïntegreerde) sleutel wordt ontgrendeld en wordt geopend. De sirene stopt zodra het contact wordt aangezet.

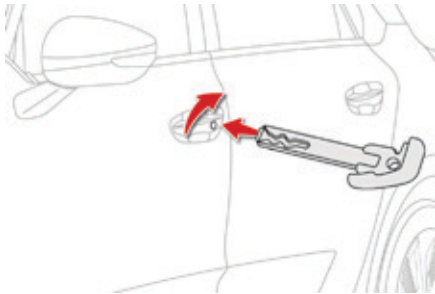

Volledig vergrendelen

- ☞ Draai de sleutel richting de achterzijde van de auto om de auto volledig te vergrendelen.

Supervergrendeling

- ☞ Draai de sleutel richting de achterzijde van de auto om de auto volledig te vergrendelen.
- ☞ Draai binnen 5 seconden de sleutel nogmaals richting de achterzijde van de auto om de supervergrendeling van de auto in te schakelen.

i Afhankelijk van de uitvoering van uw auto blijven de richtingaanwijzers enkele seconden branden en worden de buitenspiegels ingeklapt.

! Het alarmsysteem (indien aanwezig) wordt niet ingeschakeld als de auto met de sleutel wordt vergrendeld.

Storing in en resetten van de afstandsbediening

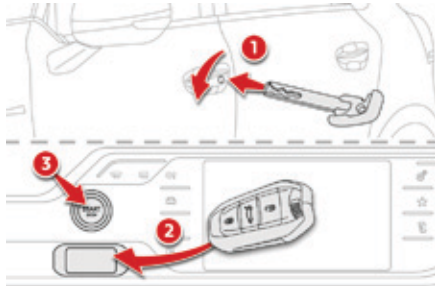

Na het losnemen en weer aansluiten van de accukabels, het vervangen van de batterij van de afstandsbediening of een storing in de afstandsbediening kan de auto niet meer met de afstandsbediening ontgrendeld, vergrendeld en gelokaliseerd worden.

- ☞ Steek eerst de mechanische sleutel (ondergebracht in de afstandsbediening) in het slot om de auto te ontgrendelen.
- ☞ Plaats de elektronische sleutel in de lezer.
- ☞ Zet het contact aan door op "START/STOP" te drukken.

De elektronische sleutel werkt nu weer. Raadpleeg zo snel mogelijk het CITROËN-netwerk of een gekwalificeerde werkplaats als de storing niet is verholpen.

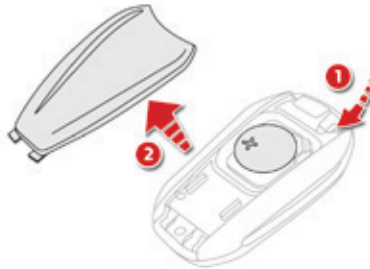

Batterij van de elektronische sleutel vervangen

Batterij ref.: CR2032 / 3 V.

Als de batterij vervangen moet worden, wordt u gewaarschuwd door een melding op het instrumentenpaneel.

- ☞ Wip het deksel met een kleine schroevendraaier bij de uitsparing los.
- ☞ Verwijder het deksel.
- ☞ Verwijder de lege batterij.
- ☞ Plaats een nieuwe batterij in de juiste richting in de houder.
- ☞ Druk het deksel vast.



Gooi de lege batterijen van de afstandsbediening niet weg: ze bevatten metalen die schadelijk zijn voor het milieu. Lever lege batterijen in bij een speciaal verzamelpunt.

! Elektronische sleutel verloren

Ga met het kentekenbewijs van de auto, uw legitimatiebewijs en, indien mogelijk, met het kaartje voorzien van de sleutelcode naar het CITROËN-netwerk.

Het CITROËN-netwerk kan de speciale code van de sleutel en de transponder opzoeken en een nieuwe bestellen.

Elektronische sleutel

De radiografische elektronische sleutel is een systeem met een groot bereik. Het is raadzaam om niet met de knoppen van de sleutel te spelen om te voorkomen dat de portieren per ongeluk ontgrendeld worden.

Druk nooit op de knoppen van uw elektronische sleutel buiten het bereik en het zicht van uw auto. De sleutel kan dan onbruikbaar worden en moet in dat geval opnieuw worden gesynchroniseerd.

De elektronische sleutel kan niet als afstandsbediening functioneren als de sleutel in de lezer zit of als het contact is aangezet.

Vergrendelen van de auto

Het rijden met vergrendelde portieren kan in geval van nood de toegang tot het interieur belemmeren.

Neem uit veiligheidsoverwegingen (kinderen in de auto) de elektronische sleutel mee als u de auto verlaat, zelfs al is dit voor korte duur.

Elektrische storingen

De elektronische sleutel werkt in sommige gevallen niet correct in de nabijheid van elektronische apparatuur: telefoon, laptop, sterke magnetische velden,...

Diefstalbeveiliging

Breng geen wijzigingen aan in de elektronische startblokkering; dit kan tot storingen leiden.

Bij het aanschaffen van een gebruikte auto

Laat door het CITROËN-netwerk controleren of er een pairing van uw autosleutels heeft plaatsgevonden, zodat u er zeker van kunt zijn dat de in uw bezit zijnde sleutels de enige zijn waarmee de auto kan worden gestart.

Centrale vergrendeling

Handbediende centrale vergrendeling

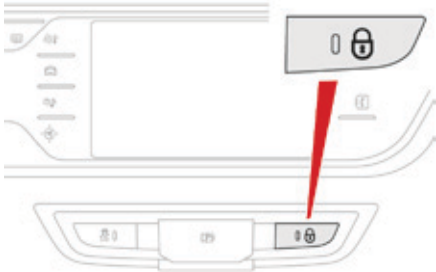

- ☞ Druk op deze knop om de centrale vergrendeling van de auto (portieren en achterklep) vanuit het interieur te bedienen.
- ☞ Druk nogmaals op de knop om de auto volledig te ontgrendelen.

- ! **Bij vergrendeling/ supervergrendeling van buitenaf**
Als de auto van buitenaf is vergrendeld of als de supervergrendeling van buitenaf is ingeschakeld, is de knop buiten werking.
 - ☞ Trek na het vergrendelen van de auto aan de binnenportiergreep van een van de portieren om de auto te ontgrendelen.
 - ☞ Als de supervergrendeling is ingeschakeld, moet u de afstandsbediening, het Keyless entry and start-systeem of de geïntegreerde sleutel gebruiken om de auto te ontgrendelen.

Automatische centrale vergrendeling van de portieren (beveiliging tegen agressie)

De portieren en de achterklep worden tijdens het rijden automatisch vergrendeld bij een snelheid hoger dan 10 km/h.

Om deze functie, die standaard op 'actief' staat, in of uit te schakelen:

- ☞ Druk met aangezet contact op deze knop tot er een melding op het instrumentenpaneel wordt weergegeven.

! Als een van de portieren of de achterklep geopend is, werkt de automatische centrale vergrendeling niet: u hoort de sloten dan weer openspringen.

i **Vervoer van lange of grote voorwerpen**

Mocht u met geopende achterklep en vergrendelde portieren willen rijden, druk dan op de toets voor de centrale vergrendeling om de portieren te vergrendelen.

! Het rijden met vergrendelde portieren kan bij een noodgeval de toegang tot de auto voor de hulpdiensten bemoeilijken.

Portieren

Openen

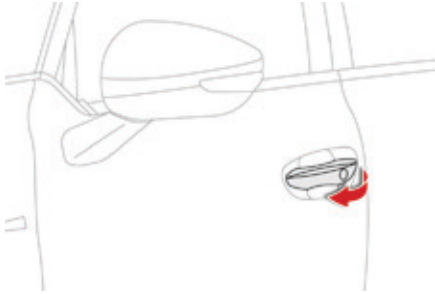

Van buitenaf

- ☞ Ontgrendel de auto met de afstandsbediening of met het Keyless entry and start-systeem en trek aan de portiergreep.

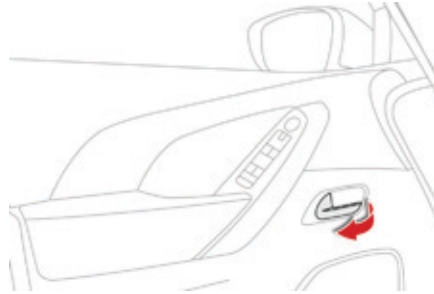

Van binnenuit

- ☞ Trek aan de hendel van het voor- of achterportier om dit te openen.

Sluiten



Als een portier niet goed is gesloten:

- **bij draaiende motor**, wordt u hier gedurende enkele seconden door dit lampje en een melding op het instrumentenpaneel (type 1) op geattendeerd,
- **tijdens het rijden** (wagensnelheid hoger dan 10 km/h) wordt u hier gedurende enkele seconden door dit lampje, een melding op het instrumentenpaneel (type 1 en type 2) en een geluidssignaal op geattendeerd.

Noodbediening

Functie die het mogelijk maakt om de portieren mechanisch te vergrendelen of te ontgrendelen bij een lege accu of in het geval van een storing in de centrale vergrendeling.

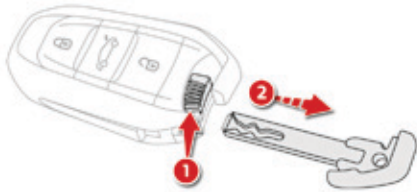

Vergrendelen van het bestuurdersportier

- ☞ Steek de geïntegreerde sleutel in het portierslot en draai deze rechtsom. U kunt deze procedure ook bij het andere voorportier uitvoeren.

Ontgrendelen van het bestuurdersportier

- ☞ Steek de geïntegreerde sleutel in het portierslot en draai deze linksom.

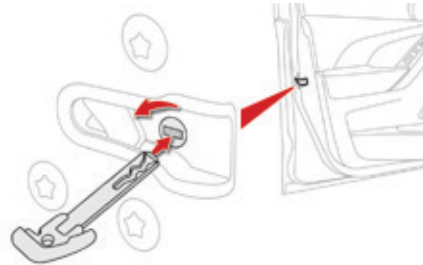

Vergrendelen van het portier aan passagierszijde en de achterportieren

- ☞ Open de portieren.
- ☞ Controleer of de kinderbeveiliging van de achterportieren niet geactiveerd is (zie de rubriek "Veilig vervoeren van kinderen").
- ☞ Steek de geïntegreerde sleutel in het slot op de zijkant van het portier en draai de sleutel een achtste omwenteling rechtsom (achterportier rechts) of linksom (achterportier links). De vergrendeling is ingeschakeld als de sleuf in de horizontale positie staat.
- ☞ Sluit de portieren en controleer van buitenaf of de auto goed is vergrendeld.

Ontgrendelen van het portier aan passagierszijde en de achterportieren

- ☞ Trek aan de portiergreep aan de binnenzijde.

! Om ervoor te zorgen dat de auto volledig wordt vergrendeld, kan het openen van de achterklep van buitenaf alleen worden verhinderd als de accu wordt losgekoppeld.

Achterklep

Achterklep openen

Met de elektronische sleutel/afstandsbediening



- ☞ Houd deze knop lang ingedrukt om de achterklep te openen. Als de auto vergrendeld was, wordt door deze handeling de auto eerst ontgrendeld.
- ☞ Open de achterklep.

i Als de selectieve ontgrendeling is geactiveerd, moet de elektronische sleutel zich bij de achterzijde van de auto bevinden.

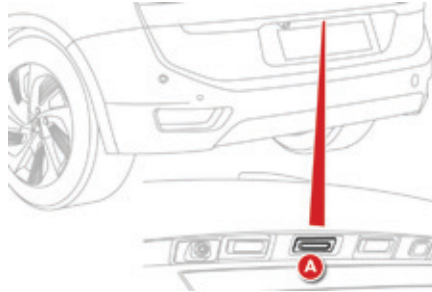

Met de openingsknop van de achterklep

- ☞ Druk op de knop **A** van de achterklep terwijl de auto ontgrendeld is of de elektronische sleutel van het Keyless entry and start zich in de detectiezone bevindt.
- ☞ Open de achterklep.



De achterklep is niet geschikt voor de bevestiging van een fietsendrager.

Sluiten van de achterklep

- ☞ Trek de achterklep omlaag met behulp van de handgrepen aan de binnenzijde van de klep.
- ☞ Laat de handgrepen los en duw de achterklep dicht.

Als de achterklep niet goed is gesloten:



- **bij draaiende motor** wordt u hier gedurende enkele seconden door dit lampje en een melding op het instrumentenpaneel (type 1) op geattendeerd,
- **tijdens het rijden** (wagensnelheid hoger dan 10 km/h) wordt u hier gedurende enkele seconden door dit lampje, een melding op het instrumentenpaneel (type 1 en type 2) en een geluidssignaal op geattendeerd.

Elektrisch bedienbare achterklep

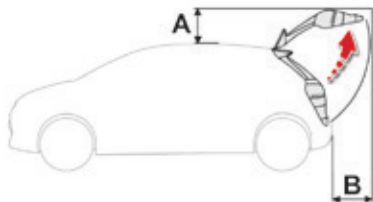

	A = 517 mm B = 431 mm
	A = 448 mm B = 573 mm

Controleer of er voldoende ruimte is om de achterklep te openen.

De elektrische bediening van de achterklep kan worden ingeschakeld en uitgeschakeld via de menu's "**Rijhulpsystemen**" en "**Configuratie auto**".

Deze functie is standaard uitgeschakeld.

! De achterklep is niet geschikt voor de bevestiging van een fietsendrager. Als een fietsendrager op de trekhaak is bevestigd, moet de automatische werking worden uitgeschakeld.

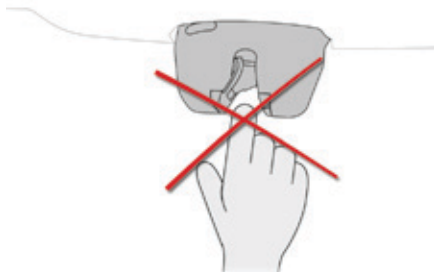

! Steek nooit een vinger in het vergrendelingsysteem van de achterklep: risico van zwaar letsel!

! Zorg ervoor dat niemand zich in de buurt van de achterzijde van de auto bevindt tijdens het automatisch openen en sluiten van de elektrisch bedienbare achterklep, om ongelukken te voorkomen.
Let op de achterpassagiers.

De elektrisch bedienbare achterklep is voorzien van een obstakeldetectiesysteem dat de beweging van de klep automatisch onderbreekt als deze op een obstakel stuit (de klep beweegt een klein stukje terug zodat het obstakel kan worden verwijderd of de auto kan worden verplaatst).

Bediening van de klep



A: Bediening van buitenaf

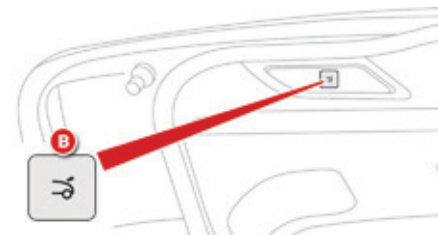

B: Bediening van binnenuit

Elektrisch openen

Ontgrendelen en openen van de klep met de elektronische sleutel/afstandsbediening



Houd deze knop lang ingedrukt.

Ontgrendelen en openen van de klep met het Keyless entry and start-systeem

Druk op de knop **A** van de klep terwijl de elektronische sleutel zich in de detectiezone bevindt.

i Als de selectieve vergrendeling is geactiveerd, moet de elektronische sleutel zich bij de achterzijde van de auto bevinden.

Openen van de klep

Druk nadat de auto volledig is ontgrendeld op de knop **A** van de klep.

De bediening wordt bevestigd door een geluidssignaal.

i De klep gaat volledig open (standaard) of gaat open tot de opgeslagen positie.

Elektrisch sluiten

U hebt twee mogelijkheden:

Druk op de knop **A** aan de buitenzijde en laat deze weer los.

of



Druk op de knop **B** en laat deze vervolgens los.

i De elektrisch bedienbare achterklep is voorzien van een beveiliging tegen beknellen die, als de klep stuit op een obstakel, het sluiten van de klep onderbreekt.

i U kunt het openen of sluiten van de klep op elk moment onderbreken:



door een van deze twee knoppen in te drukken,

of

door op de knop **A** aan de buitenzijde te drukken.

Als u de beweging hebt onderbroken en weer op een van de knoppen drukt, wordt de beweging weer hervat, behalve als op de knop van de afstandsbediening wordt gedrukt. Deze is alleen voor het openen.

Opslaan van een openingshoek

Als er te weinig ruimte boven de auto is (bijv. een garage met een laag plafond), kan de maximale openingshoek van de achterklep worden verkleind.

De openingshoek kan als volgt in het geheugen worden opgeslagen:

- open de achterklep tot de gewenste hoek,
- houd de knop **B** of de knop **A** aan de buitenzijde langer dan 3 seconden ingedrukt.

Het opslaan van de maximale openingshoek van de achterklep wordt bevestigd door een geluidssignaal.

Om de opgeslagen openingshoek te wissen:

- open de achterklep tot halverwege en houd hem in deze stand stil,
- houd de knop **B** of de knop **A** aan de buitenzijde langer dan 3 seconden ingedrukt.

Handmatige werking

U kunt de elektrisch bedienbare achterklep ook handmatig openen en sluiten, zelfs als de elektrische bediening is geactiveerd.

Bij het handmatig openen en sluiten van de elektrisch bedienbare achterklep wordt de beweging niet meer ondersteund door gasveren. Het is dus normaal dat u zowel bij het openen als bij het sluiten enige weerstand voelt.

Resetten van de achterklep

Deze handeling is noodzakelijk als de klep niet meer beweegt, bijvoorbeeld na detectie van een obstakel of het loskoppelen en weer aansluiten van de accu.

- ☞ Open, indien nodig, de klep handmatig.
- ☞ Sluit de klep volledig en handmatig.

Neem als het probleem hierdoor niet wordt verholpen contact op met het CITROËN-netwerk of een gekwalificeerde werkplaats.

i Gebruiksaanwijzingen

Als er sneeuw op de achterklep ligt, moet de sneeuw worden verwijderd voordat de achterklep automatisch wordt geopend.

Bij vorst kan de achterklep vastvriezen waardoor het automatisch openen niet werkt: ontdooi de achterklep door het interieur te verwarmen en probeer het daarna opnieuw.

Als u de auto in een automatische wasstraat laat wassen, vergeet dan niet om de auto eerst te vergrendelen om te voorkomen dat de achterklep per ongeluk wordt geopend.

Als de achterklep herhaaldelijk elektrisch wordt geopend en gesloten, kan het voorkomen dat de elektromotor te warm wordt waardoor de elektrische bediening tijdelijk niet meer mogelijk is. Wacht 10 minuten met het bedienen van de achterklep om de elektromotor te laten afkoelen.

Noodbediening

Hiermee kan bij een lege accu of een eventuele storing in het systeem van de centrale vergrendeling de achterklep mechanisch ontgrendeld worden.

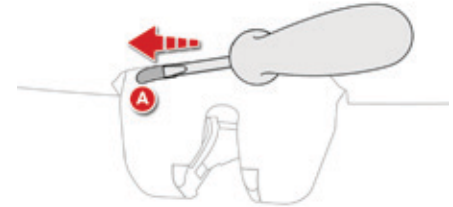

Ontgrendelen

- ☞ Klap de achterbank naar voren om bij het slot in de bagageruimte te komen,
- ☞ Steek een kleine schroevendraaier in de opening **A** van het slot om de achterklep te ontgrendelen.
- ☞ Verplaats de nok naar links.

Vergrendeling na het sluiten

Wanneer de achterklep weer wordt gesloten, wordt deze weer vergrendeld als het probleem niet is verholpen.

Alarm

Dit systeem beveiligt uw auto tegen inbraak en diefstal. Het systeem bestaat uit de volgende typen beveiliging:

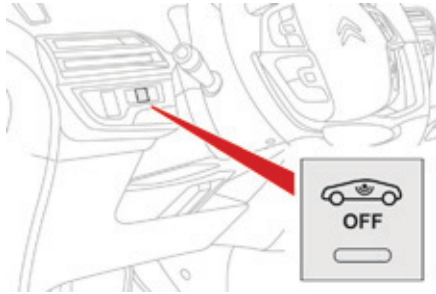

- Omtrekbeveiliging

Dit systeem houdt de te openen carrosseriedelen van de auto in de gaten. Het alarm gaat af als iemand een portier, de achterklep of de motorkap probeert te openen.

- Interieurbeveiliging

Dit systeem treedt in werking als er bewegingen in het interieur worden waargenomen. Het alarm gaat af als er een ruit wordt ingeslagen, als iets of iemand de auto binnendringt of als iets of iemand in de auto beweegt.

! Automatische beveiligingsfunctie

Dit systeem treedt in werking als iemand probeert het alarm te saboteren.

Het alarm gaat af als iemand probeert de accu, de knop of de kabels van de sirene uit te schakelen of te beschadigen.

Raadpleeg het CITROËN-netwerk of een gekwalificeerde werkplaats alvorens wijzigingen aan het alarmsysteem aan te brengen.

Vergrendelen van de auto met volledig ingeschakeld alarm

Inschakelen

☞ Zet het contact af en verlaat de auto.



☞ Vergrendel de auto met de afstandsbediening.

of

☞ Vergrendel de auto met het "Keyless entry and start"-systeem.

Het alarmsysteem is geactiveerd: het verklikkerlampje van de knop zal één keer per seconde knipperen en de richtingaanwijzers gaan ongeveer 2 seconden branden. Na het vergrendelverzoek met de afstandsbediening of met het "Keyless entry and start"-systeem wordt de omtrekbeveiliging na 5 seconden en de interieurbeveiliging na 45 seconden geactiveerd.

Indien een portier, de achterklep of de motorkap niet goed is gesloten, wordt de auto niet vergrendeld, maar worden de omtrekbeveiliging en de interieurbeveiliging na 45 seconden ingeschakeld.

Uitschakelen

- ☞ Druk op een van de ontgrendelknoppen van de afstandsbediening:



kort indrukken



lang indrukken

of

- ☞ Ontgrendel de auto met het "Keyless entry and start"-systeem.

Het alarmsysteem is uitgeschakeld: het verklikkerlampje van de knop is uit en de richtingaanwijzers knipperen gedurende ongeveer 2 seconden.

i Wanneer de auto automatisch weer wordt vergrendeld (als niet binnen 30 seconden een portier of de achterklep wordt geopend), wordt het alarmsysteem niet automatisch ingeschakeld. Om het alarmsysteem weer in te schakelen moet u de auto ontgrendelen en weer vergrendelen met de afstandsbediening of met het "Keyless entry and start"-systeem.

Vergrendelen van de auto met alleen de omtrekbeveiliging ingeschakeld

Schakel de interieurbeveiliging uit om te voorkomen dat het alarm onnodig wordt ingeschakeld als bijvoorbeeld:

- een ruit op een kier blijft staan,
- de auto wordt gewassen,
- een wiel wordt verwisseld.

Uitschakelen van de interieurbeveiliging



- ☞ Zet het contact af en druk binnen 10 seconden op deze toets en houd deze ingedrukt tot het verklikkerlampje blijft branden.

- ☞ Stap uit.
- ☞ Vergrendel onmiddellijk de auto met de afstandsbediening of met het "Keyless entry and start"-systeem.

Alleen de omtrekbeveiliging wordt ingeschakeld: het verklikkerlampje van de knop zal één keer per seconde knipperen. Om de interieurbeveiliging uit te schakelen moet deze procedure elke keer na het afzetten van het contact worden uitgevoerd.

Opnieuw inschakelen van de interieurbeveiliging

- ☞ Schakel de omtrekbeveiliging uit door de auto te ontgrendelen met de afstandsbediening of met het "Keyless entry and start"-systeem.

Het verklikkerlampje van de knop gaat uit.

- ☞ Schakel het alarmsysteem weer volledig in door de auto te vergrendelen met de afstandsbediening of met het "Keyless entry and start"-systeem.

Het verklikkerlampje van de knop knippert weer één keer per seconde.

Afgaan van het alarm

Als het alarm afgaat, treedt de sirene in werking en knipperen de richtingaanwijzers gedurende dertig seconden.

Als het alarm voor de 11^e keer afgaat, worden de alarmsystemen uitgeschakeld.

Als het verklikkerlampje van de knop snel knippert bij het ontgrendelen van de auto met de afstandsbediening of met het "Keyless entry and start"-systeem, is het alarm tijdens uw afwezigheid afgegaan. Het lampje stopt met knipperen als het contact wordt aangezet.

Storing afstandsbediening

Om de alarmsystemen uit te schakelen:

- ☞ Ontgrendel de auto met de sleutel (in de afstandsbediening) in het slot van het bestuurdersportier.
- ☞ Open het portier; het alarm gaat af.
- ☞ Zet het contact aan, het alarm stopt. Het verklikkerlampje van de knop gaat uit.

Vergrendelen van de auto zonder het alarm in te schakelen

- ☞ Vergrendel de auto of schakel de supervergrendeling in met de sleutel (in de afstandsbediening) in het slot van het bestuurdersportier.

Storing

Als bij het aanzetten van het contact het verklikkerlampje van de knop blijft branden, duidt dit op een storing in het systeem.

Laat het systeem controleren door het CITROËN-netwerk of door een gekwalificeerde werkplaats.

Automatisch inschakelen*

Het systeem wordt 2 minuten nadat het laatste portier of de achterklep is gesloten, automatisch ingeschakeld.

- ☞ Om het afgaan van het alarm bij het openen van een portier of de achterklep te voorkomen, moet eerst op de ontgrendelknop van de afstandsbediening worden gedrukt of moet de auto ontgrendeld worden met het "Keyless entry and start"-systeem.

* Volgens land van bestemming.

Elektrisch bedienbare ruiten

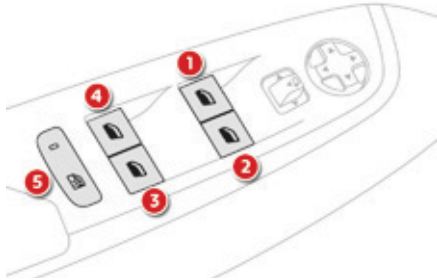

1. Ruitbediening linksvoor.
2. Ruitbediening rechtsvoor.
3. Ruitbediening rechtsachter.
4. Ruitbediening linksachter.
5. Blokkeerschakelaar elektrisch bedienbare ruiten achter.

Handbediening

Duw of trek de schakelaar tot het zware punt om de ruit te openen of sluiten. De ruit stopt zodra de schakelaar wordt losgelaten.

Automatische bediening

Duw of trek de schakelaar voorbij het zware punt om de ruit te openen of te sluiten. Als u de schakelaar hebt losgelaten, opent of sluit de ruit volledig. Druk opnieuw op de schakelaar om het openen of sluiten te stoppen.

Ongeveer 45 seconden nadat het contact is afgezet, kunnen de ruiten niet meer worden bediend. Zet het contact aan om de ruiten weer te kunnen bedienen.

Antiklemvoorziening

Als de ruit sluit en tegen een obstakel stuit, stopt de ruit en gaat deze direct gedeeltelijk weer open.

Als de ruit niet wil sluiten, druk dan op de schakelaar om de ruit helemaal te openen en trek vervolgens de schakelaar omhoog tot de ruit volledig is gesloten. Houd de schakelaar na het sluiten nog ongeveer 1 seconde vast.

Tijdens deze handelingen is de antiklemvoorziening uitgeschakeld.

Blokking van de ruitbediening achter



Druk, voor de veiligheid van uw kinderen, op de schakelaar **5** om de ruitbediening achter, ongeacht de stand van de ruiten, te blokkeren.

Ter bevestiging gaat het verklikkerlampje van de knop branden en wordt er een melding weergegeven. Het lampje blijft branden zolang de blokking is ingeschakeld. Het blijft mogelijk om de achterportieruiten via het bedieningspaneel op het bestuurdersportier te bedienen.

Resetten van de ruitbediening

Als de accu losgekoppeld is geweest, moet de ruitbediening gereset worden. Tijdens deze handelingen is de antiklemvoorziening uitgeschakeld.

Voer de volgende procedure voor elke ruit uit:

- open de ruit volledig en sluit de ruit. Telkens als de schakelaar omhoog wordt getrokken, sluit de ruit enkele centimeters. Laat de schakelaar los en trek hem opnieuw omhoog totdat de ruit volledig is gesloten,
- houd de schakelaar na het sluiten nog minimaal 1 seconde vast.



Wanneer tijdens het bedienen van de ruit iets tussen de ruit en de spionning bekneld raakt, moet de ruit weer worden geopend. Druk daarvoor op de desbetreffende schakelaar.

Wanneer de bestuurder de ruit aan passagierszijde bedient, moet hij ervan verzekerd zijn dat niets het correcte sluiten van de ruit hindert.

De bestuurder moet ervan verzekerd zijn dat de passagiers op de juiste manier gebruik maken van de elektrische ruitbediening.

Let er goed op dat kinderen zich tijdens het bedienen van de ruit niet kunnen bezeren.

Let op inzittenden en/of personen in de buurt van de auto tijdens het sluiten van de ruiten met de elektronische sleutel of het "Keyless entry and start"-systeem.

Voorstoelen

De zitting, de rugleuning en de hoofdsteun zijn verstelbaar voor een optimale zitpositie.

! Verstel omwille van de veiligheid de stoelen alleen als de auto helemaal stilstaat.

Handmatig verstellen



Lengterichting

☞ Til de beugel op en schuif de stoel in de gewenste stand.

Probeer, als de gewenste stand is bereikt, de stoel licht naar voren of naar achteren te bewegen zonder de beugel te gebruiken, om te controleren of het stoelmechanisme vergrendeld is.

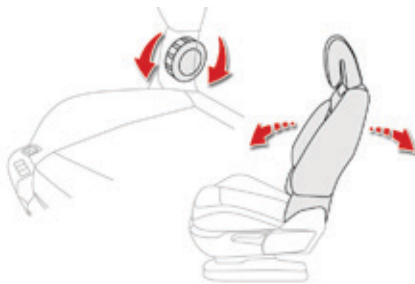

Rugleuning van de bestuurdersstoel

☞ Draai aan de draaiknop om de rugleuning te verstellen.

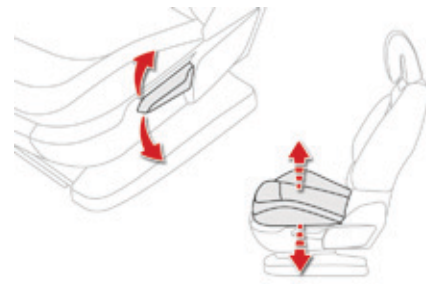

Hoogte van de zitting van de bestuurdersstoel

☞ Trek de hendel omhoog of duw deze omlaag tot de gewenste stand bereikt is.

! Zorg er bij het verstellen van de stoel naar achteren voor dat het schuiven van de stoel niet wordt verhinderd door personen of hinderlijke voorwerpen op de vloer achter de stoel om te voorkomen dat de stoel wordt geblokkeerd. Onderbreek het schuiven van de stoel meteen als dit het geval is.

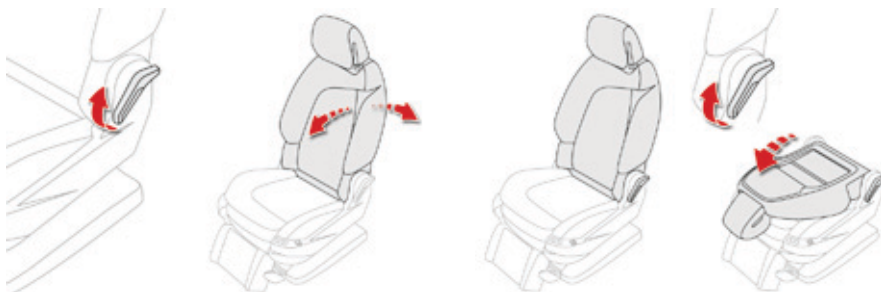

Rugleuning van de passagiersstoel

☞ Beweeg de hendel omhoog om de rugleuning te verstellen.
Laat de hendel los als de rugleuning zich in de gewenste positie bevindt.

! Houd de rugleuning tijdens het verstellen tegen met uw rug of een hand om te voorkomen dat deze plotseling naar voren klapt.

Tafelstand van de rugleuning van de passagiersstoel

! Controleer of er geen voorwerpen boven of onder de stoel de beweging van de stoel kunnen hinderen.

- ☞ Zet de hoofdsteun in de laagste stand, zet de armsteun rechtop en klap het uitklaptafeltje aan de achterzijde van de rugleuning in.
 - ☞ Trek de hendel zo ver mogelijk omhoog en kantel de rugleuning naar voren.
- Om de stoel weer in de normale stand te zetten moet u de rugleuning naar achteren bewegen tot deze vergrendelt. Houd de rugleuning hierbij vast.

In deze positie kunnen met neergeklapte achterstoelen lange voorwerpen in het interieur van de auto worden vervoerd.

Voorstoelen

Elektrische verstelling

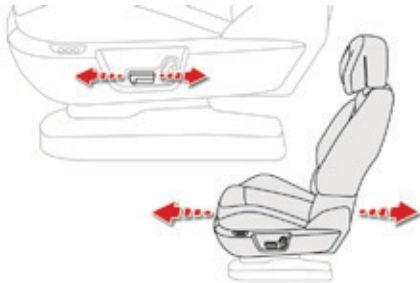

In lengterichting (bestuurdersstoel)

- ☞ Duw de schakelaar naar voren of naar achteren om de gewenste stand te verkrijgen.



Rugleuninghoek

- ☞ Duw de schakelaar naar voren of naar achteren om de gewenste hoek te verkrijgen.

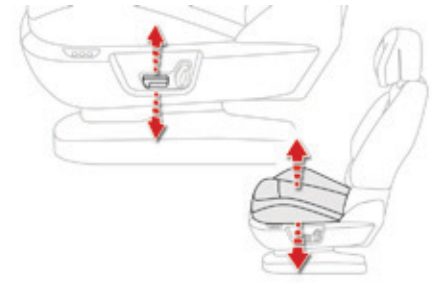

Hoogte en hoek zitting

- ☞ Beweeg het achterste gedeelte van de schakelaar omhoog of omlaag om de hoogte van de zitting in te stellen.
- ☞ Beweeg het voorste gedeelte van de schakelaar omhoog of omlaag om de hoek van de zitting in te stellen.

i Voer deze elektrische verstellingen alleen bij draaiende motor uit om te voorkomen dat de accu leegraakt.

! Zorg er bij het verstellen van de stoel naar achteren voor dat het schuiven van de stoel niet wordt verhinderd door personen of hinderlijke voorwerpen op de vloer achter de stoel om te voorkomen dat de stoel wordt geblokkeerd. Onderbreek het schuiven van de stoel meteen als dit het geval is.

Opslaan van zitposities in het geheugen

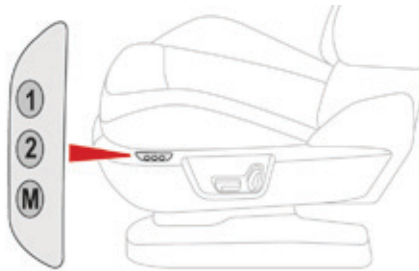

Dit systeem slaat de elektrische instellingen van de bestuurdersstoel op. U kunt twee standen opslaan en later oproepen met de toetsen aan de zijkant van de bestuurdersstoel.

Opslaan van een zitpositie

Met de toetsen M / 1 / 2

- ☞ Zet het contact aan.
- ☞ Zet uw stoel en de buitenspiegels in de gewenste stand.
- ☞ Druk op de toets **M** en vervolgens binnen 4 seconden op de toets **1** of **2**. Een geluidssignaal geeft aan dat de zitpositie is opgeslagen.

Het opslaan van een andere stand annuleert de vorige, in het geheugen opgeslagen stand.

Oproepen van een opgeslagen zitpositie

Contact aan of draaiende motor

- ☞ Druk op de toets **1** of **2** om de desbetreffende zitpositie op te roepen. Een geluidssignaal geeft aan dat de opgeslagen zitpositie is ingenomen.

U kunt de beweging onderbreken door op de toets **M**, **1** of **2** te drukken of door een van de schakelaars van de stoelverstelling te bedienen.

U kunt een zitpositie niet oproepen tijdens het rijden.

Het opragen van een opgeslagen zitpositie is tot 45 seconden na het afzetten van het contact mogelijk.

Aanvullende instellingen

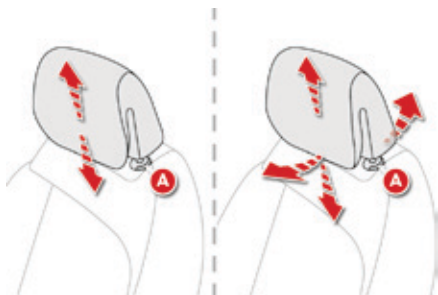

Hoogte en hoek van de hoofdsteun (volgens uitvoering)

- ☞ Trek de hoofdsteun omhoog om hem hoger te zetten.
- ☞ Druk gelijktijdig op de pal **A** en op de hoofdsteun om deze lager te zetten.
- ☞ Beweeg om de hoek van de hoofdsteun te verstellen de onderzijde van de hoofdsteun naar voren of naar achteren.

Voor de veiligheid is het frame van de hoofdsteun gekarteld om te voorkomen dat de hoofdsteun zakt in het geval van een aanrijding.

De juiste stand van de hoofdsteun is als de bovenzijde van de hoofdsteun zich ter hoogte van de bovenzijde van het hoofd bevindt.

Verwijderen van de hoofdsteun

- ☞ Druk op de pal **A** en trek de hoofdsteun omhoog om hem te verwijderen.
- ☞ Steek om de hoofdsteun terug te zetten de pennen van de hoofdsteun recht in de openingen van de rugleuning en druk gelijktijdig op de pal **A**.



Comforthoofdsteunen

Afhankelijk van de uitvoering kunnen de zijkanten van de hoofdsteun worden omgeklapt om het comfort verder te verbeteren.

! Ga nooit rijden als de hoofdsteunen zijn verwijderd. De hoofdsteunen moeten zijn geplaatst en correct zijn afgesteld.

Elektrisch verstelbare lendensteun



- ☞ Druk de schakelaar in om de lendensteun naar wens in te stellen.

Massagefunctie

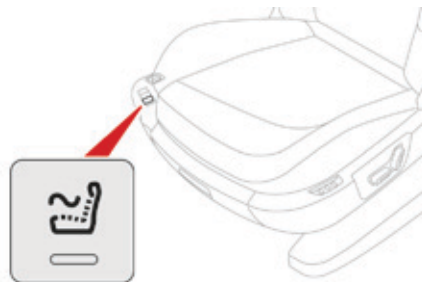

Inschakelen



- ☞ Druk op deze knop.

Het controlelampje van de functie gaat branden en de massagefunctie wordt voor een tijdsduur van 1 uur ingeschakeld.

Gedurende deze tijdsduur wordt de massage in 6 cycli van 10 minuten uitgevoerd (6 minuten massage worden gevolgd door 4 minuten rust). Na een uur wordt de functie uitgeschakeld, het controlelampje gaat dan uit.

Uitschakelen



U kunt de massagefunctie op elk gewenst moment uitschakelen door op deze knop te drukken, het controlelampje gaat dan uit.

Deze functie zorgt voor een massage ter hoogte van de lendenen van de bestuurder en de voorpassagier. De functie werkt alleen bij draaiende motor en als de STOP-stand van het Stop & Start-systeem is geactiveerd.

Intensiteit instellen



Druk op deze knop om een van de twee niveaus van de intensiteit van de massage in te stellen.

Elektrisch bedienbare onderbeensteun



Passagiersstoel met handbediende verstelling

- ☞ Druk op het voorste of achterste gedeelte van de schakelaar om de onderbeensteun uit of in te klappen.

Zodra u de schakelaar loslaat, stopt de beweging van de onderbeensteun.

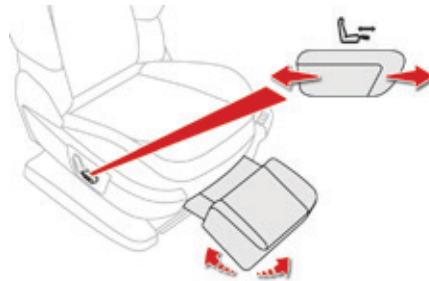

Passagiersstoel met elektrische verstelling

- ☞ Duw de schakelaar naar voren of naar achteren om de onderbeensteun uit of in te klappen.

Zodra u de schakelaar loslaat, stopt de beweging.

i Controleer alvorens de onderbeensteun te bedienen of deze ongehinderd kan bewegen.

Bediening stoelverwarming

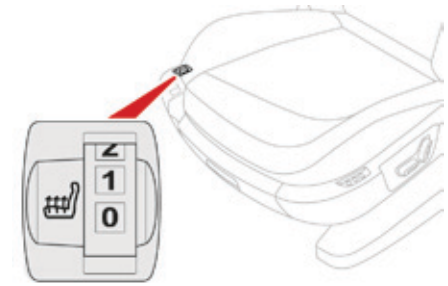

- ☞ Met de draaiknop kan de stoelverwarming ingeschakeld worden en kan een verwarmingsstand worden geselecteerd:

- 0:** Uit.
- 1:** Laag.
- 2:** Gemiddeld.
- 3:** Hoog.

Bij draaiende motor is de stoelverwarming voor beide voorstoelen afzonderlijk regelbaar.

Armsteun voor

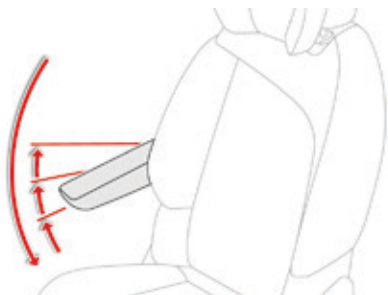

Voor het comfort van de bestuurder en voorpassagier.

Hoogteverstelling

- ☞ Zet de armsteun in de laagste stand.
- ☞ Beweeg de armsteun omhoog tot de gewenste stand (laag, tussenstand of hoog) is bereikt.
- ☞ Trek de armsteun in de hoogste stand omhoog om hem te ontgrendelen en in de laagste stand te zetten.

Stoelen op de tweede zitrij

De drie stoelen op de tweede zitrij zijn onafhankelijk van elkaar en zijn alle drie even breed. De rugleuningen zijn verstelbaar om de inhoud van de bagageruimte te kunnen aanpassen.

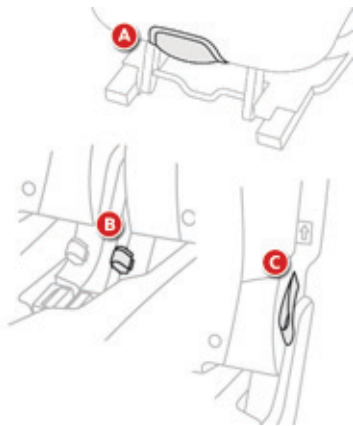

Verstelling in lengterichting



- Til de hendel **A** aan de voorzijde van de zitting op en plaats de stoel in de gewenste stand.

"Comfortpositie"



Trek aan de riem **B** en beweeg de stoel naar achteren.

De rugleuning en de zitting worden iets gekanteld.

Een stoel weer in de uitgangspositie zetten

Trek aan de riem **B** en geleid de stoel weer naar voren.

! Houd kinderen in de gaten wanneer ze zelf de stoelen verstellen.

Hoofdsteunen achter



De hoofdsteunen achter zijn afneembaar en kunnen in twee standen worden gezet:

- omhoog, om ze te gebruiken,
- omlaag, als ze niet worden gebruikt.

Trek aan de hoofdsteun om hem omhoog te zetten.

Druk op de blokkeerpal **A** en vervolgens op de hoofdsteun om hem omlaag te zetten.

Verwijderen:

- zet de hoofdsteun in de hoogste stand,
- druk op de blokkeerpal **A** en trek de hoofdsteun gelijktijdig omhoog.

Terugplaatsen:

- steek de pennen van de hoofdsteunen recht in de openingen.



Comforthoofdsteunen

Afhankelijk van de uitvoering kunt u om het zitcomfort te verhogen de zijkanten omklappen.

! Ga nooit rijden als de hoofdsteunen zijn verwijderd. Deze moeten zijn aangebracht en correct zijn afgesteld.

Vlakke laadvloer

Elke stoel kan worden neergeklapt zodat u de bagageruimte naar eigen wens kunt indelen.

Een stoel neerklappen

- ☞ Plaats de stoelen zo ver mogelijk naar achteren.

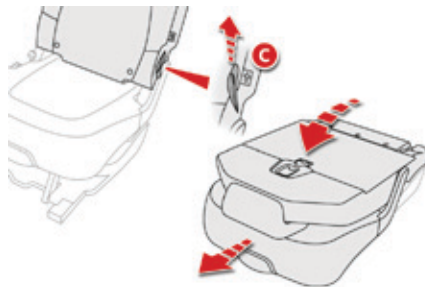

Van buitenaf

- ☞ Trek de lus **C** stevig naar boven, zoals aangegeven door de pijl, om de stoel te ontgrendelen; houd de lus strak tot de stoel volledig is neergeklapt. Kantel de rugleuning naar voren op de zitting en klap vervolgens de complete stoel op de vloer neer.

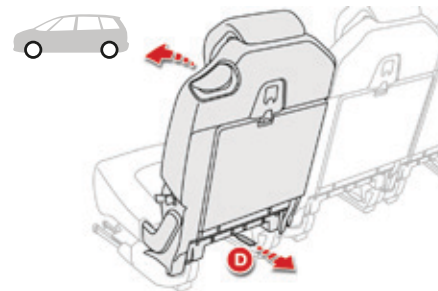

Vanuit de bagageruimte, bijvoorbeeld bij het inladen van de auto

U kunt de stoelen van de tweede zitrij rechtstreeks vanuit de bagageruimte neerklappen, nadat u eerst de stoelen van de derde zitrij hebt neergeklapt.

- ☞ Trek aan de lus **D** om de desbetreffende stoel te ontgrendelen en duw voorzichtig de rugleuning naar voren. Om te voorkomen dat het mechanisme beschadigd raakt, gaat de lus **D** los als er te veel kracht op wordt uitgeoefend. Als u de lus weer vastmaakt, kunt u het systeem weer gebruiken.



Een stoel overeind zetten

- ☞ Zet indien nodig de verbindingspanelen van de stoelen van de tweede zitrij rechtop en vergrendel ze.
- ☞ Kantel de rugleuning terug en druk deze naar achteren tot hij vergrendeld is.

! Controleer alvorens de stand van de achterstoelen te veranderen of de veiligheidsgordels goed opgerold zijn. De middelste veiligheidsgordel moet zijn opgeborgen. Maak de gespen van de drie gordels vast aan hun bevestigingspunt.

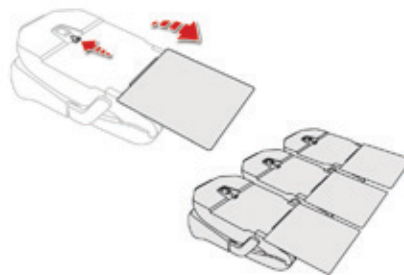

Verbindingspanelen

Elke stoel is voorzien van een verbindingspaneel aan de onderzijde van de rugleuning. Eenmaal uitgeklappt kan hiermee:

- een volledig vlakke laadvloer worden gecreëerd, ongeacht de positie van de stoelen,
- voorkomen worden dat voorwerpen onder de stoelen van de tweede zitrij terechtkomen.

! Deze verbindingspanelen kunnen een gewicht van maximaal 30 kg dragen.

Ontgrendelen/vergrendelen van de verbindingspanelen

- ☞ Controleer alvorens de verbindingspanelen uit te klappen of de stoelen van de tweede zitrij zo ver mogelijk naar achteren zijn geplaatst.
- ☞ Schuif de vergrendeling van het verbindingspaneel omhoog om het paneel te ontgrendelen.
- ☞ Zet het verbindingspaneel rechtop en schuif vervolgens de vergrendeling omlaag om het paneel te vergrendelen.



Toegang tot de zitplaatsen op de derde zitrij

De zitplaatsen op de derde zitrij zijn bereikbaar via de buitenste stoelen op de tweede zitrij.



- ☞ Trek aan hendel **E**. De stoel wordt ontgrendeld en de zitting klapt tegen de rugleuning.
- ☞ Houd hendel **E** rechtop en druk de stoel naar voren. Het geheel schuift in de richting van de voorstoel.

Via de ruimte die achter de stoel vrijkomt, kunnen de passagiers de zitplaatsen op de derde zitrij bereiken.

i Als de tafeltjes aan de achterzijde van de voorstoelen zijn uitgeklaapt, moeten deze eerst worden ingeklapt.

Uitstappen vanaf de zitplaatsen op de derde zitrij

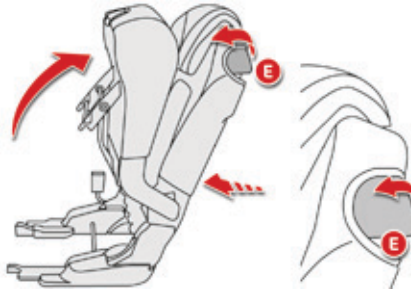

- ☞ Beweeg de hendel **E** omhoog. De stoel wordt ontgrendeld en de zitting klapt tegen de rugleuning.
- ☞ Druk tegen de rugleuning van de stoel en houd hierbij hendel **E** omhoog.

Aanbrengen van de stoel vanaf de buitenzijde, portier geopend

Als zich inzittenden op de derde zitrij bevinden:

- ☞ verplaats het geheel handmatig tot de aanslag naar achteren; de stoel kan niet volledig naar achteren worden verplaatst, om ervoor te zorgen dat de inzittenden op de derde zitrij nog voldoende beenruimte houden,
- ☞ klap de zitting neer zodat deze vergrendelt. Vergewis u ervan dat zich geen vreemde voorwerpen op of onder de stoel bevinden die u wilt neerklappen.

! Bij een defect aan dit systeem (hendel **E**) kunnen de inzittenden op de derde zitrij hun zitplaats ook verlaten door de rugleuning van de zitplaatsen op de tweede zitrij neer te klappen met behulp van de lus **D**. Laat kinderen niet zelf de stoelen verstellen.

Stoelen op de 3^e zitrij

Harmonicapanelen

De twee harmonicapanelen, die vast met de auto zijn verbonden, bedekken de twee stoelen van de derde zitrij, als deze zijn ingeklapt.

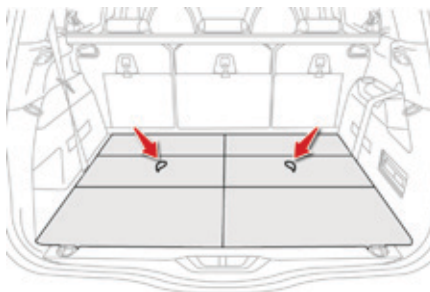

Samenvouwen van de harmonicapanelen

Trek aan de lus: de drie delen van de vloerplaat vouwen zich samen als een harmonica.

Als de stoelen van de derde zitrij overeind staan, kunt u de harmonicapanelen

- plat laten liggen achter de stoelen,
- rechtop zetten,

waardoor de bij de stoel vrijgekomen ruimte gebruikt kan worden als opbergruimte.



Overeindzetten van de stoelen

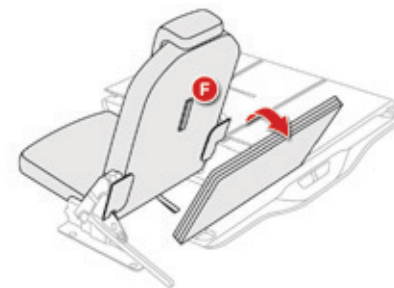

- ☞ Verwijder het bagageafdekscherm (zie de rubriek "Voorzieningen in de bagageruimte").
- ☞ Klap de panelen achter de stoelen op de tweede zitrij omhoog en vergrendel deze.
- ☞ Vouw het harmonicapaneel op en zet het rechtop.
- ☞ Trek aan de riem **F** die zich achter op de rugleuning van de stoel bevindt. De rugleuning klapt naar achteren en neemt de zitting mee. De stoel vergrendelt in geopende stand.

3

i De beide harmonicapanelen kunnen elk een gewicht van maximaal 100 kg dragen.



Opbergen van de stoelen

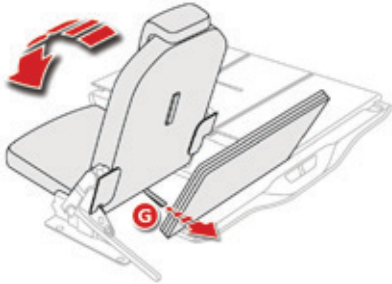

- ☞ Klap de panelen achter de stoelen op de tweede zitrij omhoog en vergrendel deze.
 - ☞ Schuif de hoofdsteunen omlaag.
 - ☞ Plaats het harmonicapaneel in verticale positie achter de stoel.
 - ☞ Controleer of de veiligheidsgordels van de stoelen op de 3^e zitrij correct door de geleiders lopen en nergens dubbel zitten.
 - ☞ Trek aan de lus **G** aan de onderzijde van de rugleuning van de stoel. De stoel is ontgrendeld.
- ☞ Duw de rugleuning vervolgens iets naar voren. De rugleuning kantelt en wordt ingeklapt op de zitting. De ingeklapte stoel bevindt zich in de hiervoor bestemde opbergruimte.
 - ☞ Breng de harmonicapanelen weer over de ingeklapte stoelen aan.

! Voordat de stoelen op de derde zitrij worden in- of uitgeklaapt moeten de panelen van de stoelen op de tweede zitrij omhoog geklaapt en vergrendeld zijn. Probeer niet een stoel van de derde zitrij in te klappen zonder dat u die eerst hebt opengeklapt tot het punt van compleet vergrendelen van de rugleuning. Let erop dat zich geen voorwerpen op of onder de zitting van de stoelen op de derde zitrij bevinden als deze worden ingeklapt. Geleid lus **G** niet bij het opbergen van de stoel, om te voorkomen dat u met uw vingers bekneld raakt. Laat kinderen niet zonder toezicht de stoelen bedienen.



Opstelling van de stoelen en indeling van het interieur

Voorbeelden voor de indeling



5 zitplaatsen

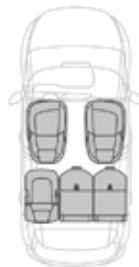

3 zitplaatsen



4 zitplaatsen

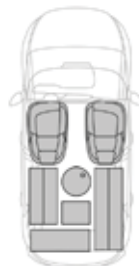

Vervoeren van bagage



Voorbeelden voor de indeling



7 zitplaatsen

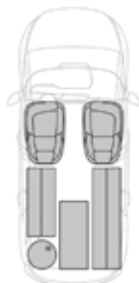

Vervoeren van bagage



4 zitplaatsen



6 zitplaatsen



5 zitplaatsen

i Teneinde de beschikbare ruimte in uw auto flexibeler te kunnen benutten, kunt u de achterstoelen op de tweede zitrij neerklappen en de achterstoelen op de derde zitrij in de vloer laten verdwijnen. Op deze manier beschikt u over een laadvloer die doorloopt tot aan de voorstoelen. De stoelen mogen uitsluitend bij stilstaande auto worden neer- of opgeklapt.

Spiegels

Buitenspiegels



De verstelbare buitenspiegels zorgen voor het benodigde zicht naar achteren bij een inhaalmanoeuvre of het parkeren van de auto. De buitenspiegels kunnen ook worden ingeklapt voor het parkeren in een smalle straat.

Ontwaseming - ontdooing



Deze functie kunt u inschakelen door bij draaiende motor op de toets van de achterrauitverwarming te drukken. Zie de rubriek "Ontwaseming - Ontdooing achterrait".

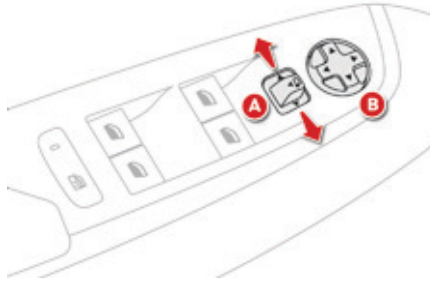

Verstellen

- ☞ Zet de knop **A** naar links of rechts om de desbetreffende spiegel te selecteren.
- ☞ Duw de knop **B** in de 4 richtingen om de spiegel af te stellen.
- ☞ Zet de knop **A** weer in het midden.



Stel om veiligheidsredenen de spiegels zo af dat de dode hoek zo klein mogelijk is.

De waargenomen objecten in de buitenspiegels lijken verder af dan ze in werkelijkheid zijn.

Hiermee moet rekening worden gehouden om de afstand ten opzichte van achteropkomend verkeer goed in te schatten.

Inklappen

- ☞ Van buitenaf: vergrendel de auto met de elektronische sleutel of met het "Keyless entry and start"-systeem.
- ☞ Vanuit het interieur: trek bij aangezet contact de schakelaar **A** vanuit de middelste stand naar achteren.



Als de buitenspiegels zijn ingeklapt met behulp van de schakelaar **A**, worden ze niet automatisch uitgeklappt als de auto wordt ontgrendeld. Trek nogmaals de schakelaar **A** naar achteren om de buitenspiegels uit te klappen.

Uitklappen

- ☞ Van buitenaf: ontgrendel de auto met de elektronische sleutel of met het "Keyless entry and start"-systeem.
- ☞ Vanuit het interieur: trek bij aangezet contact de schakelaar **A** vanuit de middelste stand naar achteren.



Het automatisch in- en uitklappen van de buitenspiegels kan worden gedeactiveerd door het CITROËN-netwerk of door een gekwalificeerde werkplaats.



Indien nodig kunnen de buitenspiegels handmatig worden ingeklapt.

Automatisch kantelen buitenspiegels bij het achteruitrijden

De buitenspiegels kunnen bij het achteruit inparkeren naar de grond worden gericht.

Zodra bij draaiende motor de achteruitversnelling wordt ingeschakeld, wordt het spiegelglas van de spiegels naar de grond gericht.

Ze keren terug naar de oorspronkelijke stand:

- enkele seconden nadat uit de achteruitversnelling is geschakeld,
- zodra sneller wordt gereden dan 10 km/h,
- als de motor wordt afgezet.

Deze functie kan worden uitgeschakeld via de menu's "Rijhulpsystemen" en "Configuratie auto".

Binnenspiegel

Verstelbare spiegel voor het zicht recht achter de auto.

De binnenspiegel is voorzien van een antiverblindingsstand waardoor de spiegel donkerder wordt en de bestuurder minder hinder ondervindt van bijvoorbeeld de zon en van de koplampen van achteropkomend verkeer.

Binnenspiegel met handbediende dag-/nachtstand

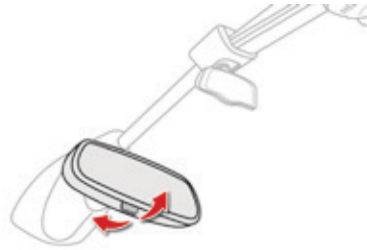

Verstellen

- ☞ Stel de spiegel af als deze in de dagstand staat.

Dag-/nachtstand

- ☞ Trek aan het hendeltje om de spiegel in de nachtstand te zetten.
- ☞ Duw het hendeltje naar voren om de spiegel terug te zetten in de dagstand.

Automatisch dimmende binnenspiegel

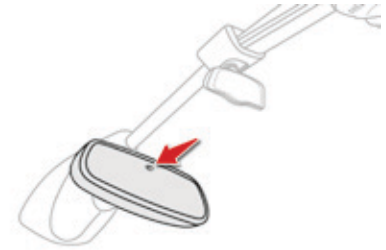

Dankzij een sensor die de hoeveelheid licht meet die vanaf de achterzijde van de auto op de spiegel valt, gaat de binnenspiegel geleidelijk en automatisch over van de dag- in de nachtstand.

i Zodra de achteruitversnelling wordt ingeschakeld, wordt de spiegel in de dagstand gezet voor een maximaal zicht naar achteren.

Kinderspiegel

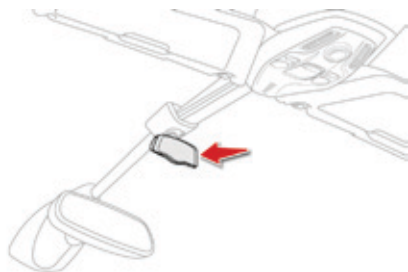

De kinderspiegel is aangebracht boven de binnenspiegel. Hiermee kunnen de kleine passagiers achterin de auto in de gaten worden gehouden of kan gemakkelijker een gesprek worden gevoerd tussen de inzittenden voor- en achterin, zonder de instelling van de binnenspiegel te hoeven wijzigen en zonder dat u zich hoeft om te draaien.

De spiegel is wegklapbaar om verblinding te voorkomen.

Stuurwielverstelling

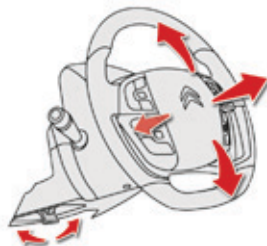

- ☞ **Zorg dat de auto stilstaat** en trek aan de hendel om het stuurwiel te ontgrendelen.
- ☞ Verstel het stuurwiel in hoogte en diepte voor een optimale zithouding.
- ☞ Druk de hendel goed vast om het stuurwiel te vergrendelen.

! Voer deze handelingen om veiligheidsredenen uitsluitend uit bij stilstaande auto.

Ventilatie

Luchttoevoer

De lucht in het interieur, die overigens wordt gefilterd, wordt van buitenaf toegevoerd via het luchtrooster onder de voorruit, of is lucht die in het interieur wordt gerecirculeerd.

Luchtgeleiding

De lucht kan afhankelijk van de instellingen van de bestuurder via verschillende circuits worden toegevoerd:

- rechtstreekse toevoer naar het interieur (toevoer van buitenlucht),
- toevoer via het verwarmingscircuit,
- toevoer via het circuit van de airconditioning.

Bedieningspaneel

Dit systeem wordt bediend via het menu "**Airconditioning**" van het touchscreen **A**. De toetsen voor de ontwaseming/ontdooiing van de voorruit en van de achterruitverwarming bevinden zich links van het touchscreen.

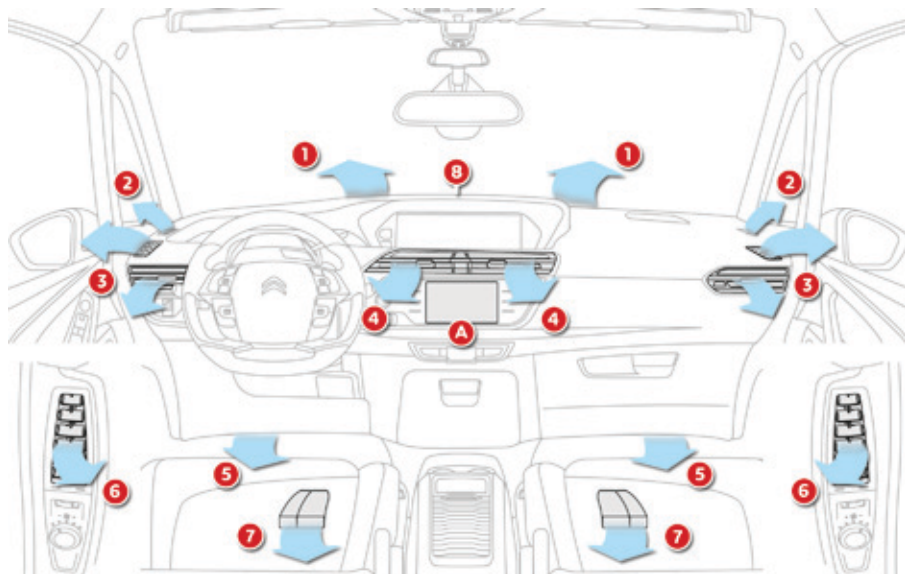

Luchtverdeling

1. Uitstroomopeningen voor het ontدooien of ontwasemen van de voorruit.
2. Uitstroomopeningen voor het ontدooien of ontwasemen van de voorste zijruiten.
3. Uitstroomopeningen voor het ontدooien of ontwasemen van de zijruiten vóór. Afsluitbare en verstelbare zijventilatiëroosters.
4. Afsluitbare en verstelbare middelste ventilatiëroosters.
5. Uitstroomopeningen beenruimte voorpassagiers.
6. Zijventilatiëroosters 2^e zitrij.
7. Uitstroomopeningen beenruimte passagiers 2^e zitrij.
8. Zonnensensor.

Gebruiksadviezen voor de verwarming, ventilatie en airconditioning

- i** Neem voor een optimale werking van de verwarming, ventilatie en airconditioning de volgende gebruiksadviezen in acht:
- ☞ Let erop dat voor een gelijkmatige verdeling van de lucht naar het interieur de uitstroombopening onder de voorruit, de verschillende luchtkanalen, ventilatieroosters en overige uitstroombopeningen alsmede de ventilatieopening in de bagageruimte vrij blijven.
 - ☞ Let erop dat de zonnensensor op het dashboard niet wordt afgedekt. Deze sensor dient voor de regeling van de automatische airconditioning.
 - ☞ Zet de airconditioning minstens één tot twee keer per maand vijf tot tien minuten aan om het systeem in perfecte staat te houden.
 - ☞ Controleer regelmatig de staat van het interieurfilter en laat de filterelementen periodiek vervangen.
Wij raden u een gecombineerd interieurfilter aan. Dankzij het toegevoegde speciale actieve middel draagt het bij tot een gezuiverde lucht voor de inzittenden en een schoon interieur (vermindering van allergische reacties, stank en vetaanslag).
 - ☞ Laat om de perfecte werking van de airconditioning te garanderen het systeem regelmatig controleren zoals voorgeschreven in het garantie- en onderhoudsboekje.
 - ☞ Gebruik de airconditioning niet als deze niet koelt en raadpleeg het CITROËN-netwerk of een gekwalificeerde werkplaats.

Bij een zware belasting van de motor (trekken van een aanhanger op een steile helling bij een hoge buitentemperatuur) kan de airconditioning tijdelijk worden uitgeschakeld voor een optimale trekkracht van de motor.

- ☘** Als de auto lange tijd in de zon heeft gestaan en de temperatuur in het interieur hoog is opgelopen, zet dan de ruiten enige tijd open.
Zorg ervoor dat de aanjagersnelheid voldoende hoog is ingesteld, zodat de lucht in het interieur goed ververst wordt.
Het airconditioningssysteem is chloorvrij en is niet schadelijk voor de ozonlaag.

- i** Condensvorming in de airconditioning kan ertoe leiden dat zich een klein plasje water onder de auto vormt. Dit is een normaal verschijnsel.

i Stop & Start-systeem

De verwarming en de airconditioning werken uitsluitend bij draaiende motor. Als u het thermische comfort in de auto op het door u gewenste niveau wilt houden, kunt u tijdelijk de functie Stop & Start uitschakelen (zie de desbetreffende rubriek).

Verwarming

De verwarming werkt uitsluitend bij draaiende motor. Druk op de toets van het menu "Airconditioning" om de pagina met het bedieningspaneel van het systeem weer te geven.

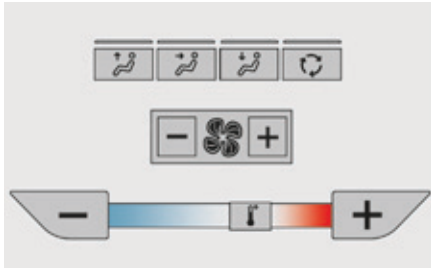

Temperatuurregeling

- +** Druk op een van deze toetsen of verplaats de cursor van blauw (koud) naar rood (warm) om de temperatuur naar uw wens in te stellen.
-

Regeling luchtopbrengst

- +** Druk op een van deze toetsen om de aanjagersnelheid te verhogen of te verlagen.
-

Het symbool van de luchtopbrengst (ventilator) wordt geleidelijk opgevuld, afhankelijk van de gewenste aanjagersnelheid. Door de aanjagersnelheid in de laagst mogelijke stand te zetten wordt de aanjager volledig uitgeschakeld.

- i** Rijd niet te lang met uitgeschakelde aanjager om te voorkomen dat de ruiten beslaan en de luchtkwaliteit vermindert.



Luchtverdeling

-  Luchtstroom naar de voorruit.
-  Middelste ventilatieroosters en zijventilatieroosters.
-  Luchtstroom naar de beenruimte.

De luchtverdeling kan met meerdere toetsen worden gewijzigd. Door een toets in te drukken wordt de functie in- of uitgeschakeld. Het verklikkerlampje brandt als de toets is geactiveerd. Voor een gelijkmatige verdeling van de lucht over het interieur kunnen de drie toetsen gelijktijdig zijn geactiveerd.

Toevoer van buitenlucht/ luchtrecirculatie

De toevoer van buitenlucht voorkomt het beslaan van de voorruit en de zijruiten. De luchtrecirculatie dient om de toevoer van buitenlucht bij stank en stofoverlast af te sluiten.

-  Druk op deze toets om de lucht in het interieur te laten recirculeren. Het verklikkerlampje van de toets gaat branden.
-  Druk nogmaals op de toets om de toevoer van buitenlucht weer in te schakelen. Het verklikkerlampje dooft.

Handbediende airconditioning met gescheiden temperatuurregeling

De handbediende airconditioning werkt bij draaiende motor.

De temperatuur van de lucht die uit de ventilatieroosters en -openingen stroomt, wordt door het systeem geregeld afhankelijk van de temperatuur in het interieur en de ingestelde waarden voor de temperatuur.

Druk op de toets van het menu "Airconditioning" om de pagina met de bedieningstoetsen van het systeem weer te geven.

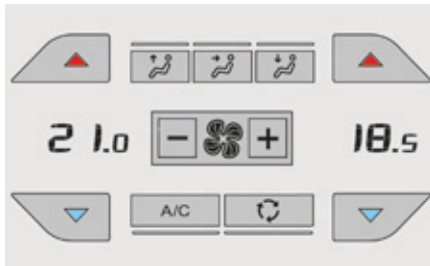

Temperatuurregeling

De bestuurder en de voorpassagier kunnen ieder afzonderlijk de temperatuur instellen.



 Druk op een van deze toetsen om de waarde te verlagen (blauw) of te verhogen (rood).



De weergegeven waarde komt overeen met een comfortniveau en niet met een temperatuur in graden Celsius of Fahrenheit (afhankelijk van de gekozen eenheid).

Een waarde van rond de 21 zorgt voor een optimaal comfort. Afhankelijk van uw wensen is

een waarde tussen 18 en 24 gebruikelijk. Het wordt afgeraden het verschil tussen links en rechts groter te maken dan 3.

Luchtobbrengstregeling



Druk op een van deze toetsen om de aanjagersnelheid te verhogen of te verlagen.

Het symbool van de luchtobbrengst (ventilator) wordt geleidelijk opgevuld, afhankelijk van de gewenste aanjagersnelheid.

Door de aanjagersnelheid in de laagst mogelijke stand te zetten wordt de aanjager volledig uitgeschakeld.

i Rijd niet te lang met uitgeschakelde aanjager om te voorkomen dat de ruiten beslaan en de luchtkwaliteit vermindert.

3

Luchtverdeling

Met deze toetsen regelt u de verdeling van de luchtstroom naar het interieur.



Voorruit.



Beenruimte.



Middelste ventilatieroosters en zijventilatieroosters.

De luchtstroom kan met meerdere toetsen worden aangepast: als het verklikkerlampje brandt, stroomt er lucht in de aangegeven richting; als het verklikkerlampje uit is, stroomt er geen lucht in de aangegeven richting. Voor een gelijkmatige verdeling van de lucht over het interieur kunnen de drie toetsen gelijktijdig zijn geactiveerd.

Toevoer van buitenlucht/ luchtre circulatie

De toevoer van buitenlucht voorkomt het beslaan van de voorruit en zijruiten. De recirculatiestand dient om de luchttoevoer af te sluiten bij stank en stofoverlast.

i In deze stand kunt u de lucht in het interieur snel opwarmen of afkoelen.



- ☞ Druk op deze toets om de lucht in het interieur te laten recirculeren. Het lampje van de toets gaat branden.
- ☞ Druk nogmaals op de toets om de toevoer van buitenlucht weer in te schakelen. Het lampje gaat uit.

i Schakel zo snel mogelijk de toevoer van buitenlucht weer in om te voorkomen dat de luchtkwaliteit in het interieur achteruitgaat en de ruiten beslaan.

Airconditioning aan/uit

A/C De airconditioning werkt doeltreffend in elk jaargetijde, mits de ruiten zijn gesloten.

Het systeem stelt u in staat:

- de temperatuur in het interieur 's zomers te verlagen,
- in de winter bij temperaturen boven 3°C beslagen ruiten snel te ontwasemen.

Aan

A/C ☞ Druk op deze toets. Het desbetreffende verklikkerlampje gaat branden.

i De airconditioning werkt niet als de regeling voor de luchttopbrengst is uitgeschakeld.

Uit

A/C ☞ Druk nogmaals op de toets. Het desbetreffende verklikkerlampje gaat uit.

Automatische airconditioning met gescheiden regeling

Dit airconditioningssysteem werkt bij draaiende motor, maar de aanjager en bedieningsfuncties zijn ook beschikbaar bij aangezet contact.

Het inschakelen van de airconditioning, de temperatuur, de luchtdebiet en de luchtverdeling in het interieur worden automatisch geregeld.

Druk op de toets van het menu "Airconditioning" op de pagina met de bedieningsfuncties van de airconditioning op het scherm weer te geven.

Afhankelijk van de geselecteerde grafische achtergrond kan de pagina met bedieningsfuncties van dit systeem op verschillende manieren worden weergegeven:

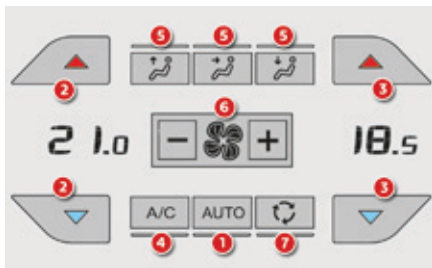



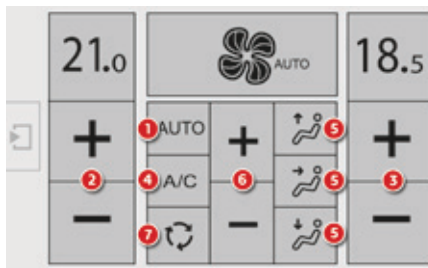



1. Automatisch programma.
2. Temperatuurregeling bestuurderszijde.
3. Temperatuurregeling passagierszijde.



4. Airconditioning AAN/UIT.
5. Regeling van de luchtverdeling.
6. Regeling van de luchtdebiet.
7. Toevoer van buitenlucht/luchtrecirculatie.

Temperatuurregeling

De bestuurder en voorpassagier kunnen de temperatuur afzonderlijk instellen.

- 

 Druk op een van deze toetsen om de waarde te verhogen.
- 

 Druk op een van deze toetsen om de waarde te verlagen.

Het is raadzaam het verschil tussen de instellingen links en rechts niet meer dan 3 te laten bedragen.

De weergegeven waarde heeft betrekking op een bepaald comfortniveau en niet op een exacte temperatuur.

Automatisch programma "comfort"

AUTO  Druk op de toets "AUTO" om het automatische programma van de airconditioning in of uit te schakelen.

Als het lampje van de toets brandt, werkt het airconditioningssysteem automatisch: afhankelijk van het comfortniveau dat u hebt geselecteerd, zorgt het systeem voor een optimale temperatuur, luchttopbrengst en luchtverdeling in het interieur.

De intensiteit van het automatische programma "comfort" kan worden ingesteld op de secundaire pagina van het menu "Airconditioning".



Druk om de door het groene lampje aangegeven ingestelde intensiteit te wijzigen op de toets van de gewenste intensiteit:



"Soft": voor een aangenaam comfort en een zo laag mogelijk geluidsniveau, aangezien de aanjagersnelheid beperkt wordt.



"Normaal": voor het beste compromis tussen thermisch comfort en een laag geluidsniveau (standaardinstelling).



"Fast": voor een doeltreffende en dynamische luchttoevoer.

De intensiteit is uitsluitend gekoppeld aan de stand AUTO. Als de stand AUTO echter wordt uitgeschakeld, blijft het lampje van de geselecteerde intensiteit branden. Als de intensiteit wordt gewijzigd terwijl de stand AUTO is uitgeschakeld, wordt de stand AUTO hierdoor niet ingeschakeld.

i Om bij koud weer en koude motor de toevoer van koude lucht in het interieur te beperken, wordt de luchttopbrengst geleidelijk vergroot tot de gewenste comfortwaarde is bereikt. Als de temperatuur in de auto bij het instappen veel lager of hoger is dan de ingestelde waarde, heeft het geen zin om voor een optimale temperatuur de ingestelde waarde te wijzigen. Het systeem compenseert automatisch en zo snel mogelijk het temperatuurverschil.

Handmatig instellen

Het is mogelijk één of meer functies van de airconditioning handmatig in te stellen, terwijl de overige functies door het systeem geregeld blijven:

- luchtopbrengst,
- luchtverdeling.

Zodra u een instelling wijzigt, gaat het lampje van de toets "AUTO" uit.

AUTO  Druk nogmaals op de toets "AUTO" om het automatische programma "comfort" weer in te schakelen.

Regeling luchtopbrengst



 Druk op een van deze toetsen om de aanjagersnelheid te verhogen of te verlagen.



Het symbool van de luchtopbrengst (ventilator) wordt afhankelijk van de ingestelde luchtopbrengst geleidelijk opgevuld. Door de luchtopbrengst tot het minimum te verminderen, schakelt u de aanjager uit. Naast de ventilator wordt "OFF" weergegeven.

 Vermijd het te lang rijden met een uitgeschakelde aanjager om te voorkomen dat de ruiten beslaan of de luchtkwaliteit vermindert.

Regeling luchtverdeling

U kunt de luchtverdeling in het interieur regelen met behulp van deze drie toetsen.



Voorrui.



Voeten van de inzittenden.



Middelste ventilatieroosters en zijventilatieroosters.

Door het indrukken van een toets wordt de desbetreffende functie in- of uitgeschakeld. Als de functie is ingeschakeld, brandt het lampje van de toets. Voor een gelijkmatige luchtverdeling in het interieur kunnen de drie functies gelijktijdig worden geactiveerd.

In de stand AUTO zijn de lampjes van deze drie toetsen gedoofd.

Airconditioning AAN/UIT

A/C De airconditioning functioneert, als de ruiten gesloten zijn, optimaal in elk seizoen.

Dit systeem maakt het mogelijk om:

- in de zomer de temperatuur in het interieur te verlagen,
- in de winter, bij temperaturen hoger dan 3°C, de ruiten sneller te ontwasemen.

Inschakelen

☞ Druk op de toets **A/C** om het airconditioningssysteem in te schakelen. Als het lampje onder de toets brandt, is de airconditioning ingeschakeld.

De airconditioning werkt niet als de regeling voor de luchtopbrengst is uitgeschakeld.

Uitschakelen

☞ Druk de toets **"A/C"** nogmaals in om het airconditioningssysteem uit te schakelen. Als het lampje onder de toets gedoofd is, is de airconditioning uitgeschakeld.

Toevoer van buitenlucht/ luchtrecirculatie

De toevoer van buitenlucht voorkomt dat de voorruit en zijruiten beslagen raken.

De luchtrecirculatie dient om de toevoer van buitenlucht bij stank en stofoverlast af te sluiten.

Deze functie kan ook worden gebruikt om het interieur sneller te verwarmen of af te koelen.



☞ Druk deze toets in om de lucht in het interieur te laten recirculeren of om de toevoer van buitenlucht in te schakelen.

Als het lampje op de toets gedoofd is, is de toevoer van buitenlucht ingeschakeld.

Als het lampje op de toets brandt, is de luchtrecirculatie ingeschakeld en is de toevoer van buitenlucht afgesloten.



Gebruik de luchtrecirculatie alleen als dit echt nodig is (kans op beslaan van de ruiten en vermindering van de luchtkwaliteit).

Functie "Mono"

Het comfortniveau aan passagierszijde kan worden aangepast aan het comfortniveau aan bestuurderszijde (monozone).

Op de secundaire pagina van het menu **"Airconditioning"**:



☞ Druk op deze toets om de functie "Mono" in of uit te schakelen. Het lampje van de toets brandt als de functie is ingeschakeld.

De functie wordt automatisch uitgeschakeld als de passagier de toetsen voor de temperatuurregeling aan passagierszijde gebruikt.

Functie "Rear"

Als deze functie is ingeschakeld, worden de bedieningselementen voor de achterpassagiers geactiveerd en:

- wordt de lucht van de airconditioning verspreid via de ventilatieroosters van de 2^e zitrij,
- wordt de lucht van de omgeving verspreid via de ventilatieroosters van de 3^e zitrij.

Op de secundaire pagina van het menu "**Airconditioning**":



- ☞ Druk op deze toets om de functie "Rear" in of uit te schakelen. Het lampje van de toets brandt als de functie is ingeschakeld.

Instellingen voor de passagiers op de 2^e zitrij



- ☞ Draai aan de bovenste rolnop om het ventilatierooster achter te openen of te sluiten.
- ☞ Draai aan de onderste rolnop om de luchtopbrengst te verkleinen (naar links) of te vergroten (naar rechts).



Instellingen voor de passagiers op de 3^e zitrij



- ☞ Druk op de afsluiter van het ventilatierooster.
- ☞ Regel de luchtopbrengst uit de twee ventilatieroosters met de draaiknop met vier standen (uit, laag, gemiddeld, hoog).
- ☞ Draai het ventilatierooster met behulp van de afsluiter in de gewenste richting.

Ontwasemen - Ontdooien vóór

Functie ventilatie bij aangezet contact

Als het contact is aangezet, kunt u gebruikmaken van het ventilatiesysteem en via het menu "Airconditioning" de luchtopbrengst en luchtverdeling in het interieur regelen.

Deze functie is gedurende enkele minuten beschikbaar, afhankelijk van de laadtoestand van de accu.

Als deze functie wordt ingeschakeld, blijft de airconditioning uitgeschakeld.

Met de toetsen van de temperatuurregeling kunt u profiteren van de restwarmte van de motor om het interieur op te warmen.



-  Druk op deze toets om de voorruit en de zijruiten snel te ontwasemen of te ontdooien. Het lampje van de toets gaat branden.

Het systeem regelt automatisch de airconditioning (volgens uitvoering), de luchtopbrengst en de luchttoevoer en stelt de luchtverdeling zodanig in dat de voorruit en de zijruiten zo snel mogelijk schoon worden.

-  Druk nogmaals op deze toets. Het lampje van de toets gaat uit.

i Bij auto's met een Stop & Start-systeem geldt dat zolang de voorruitontwaseming in werking is, de STOP-functie niet beschikbaar is.

Ontwaseming - Ontdooiing achterruit



Aan



- ☞ Druk op deze toets om de achterruit en de buitenspiegels (afhankelijk van de uitvoering) te ontwasemen. Het verklikkerlampje van de toets gaat branden.

Uit

De achterruitverwarming wordt automatisch uitgeschakeld om onnodig stroomverbruik te voorkomen.



- ☞ U kunt de achterruitverwarming ook eerder uitschakelen door nogmaals op de toets te drukken. Het verklikkerlampje van de toets gaat uit.



Schakel, zodra de omstandigheden het toelaten, de achterruit- en buitenspiegelveerwarming uit omdat een geringer stroomverbruik leidt tot een verlaging van het brandstofverbruik.



De achterruitverwarming werkt uitsluitend bij draaiende motor.

Parfumeur

De parfumeur verspreidt een parfum in het interieur via de middelste ventilatieroosters.

i Deze auto is afgeleverd zonder geurpatroon. U dient zelf een geurpatroon te plaatsen voor u gebruik kunt maken van de parfumeur.

Dosering

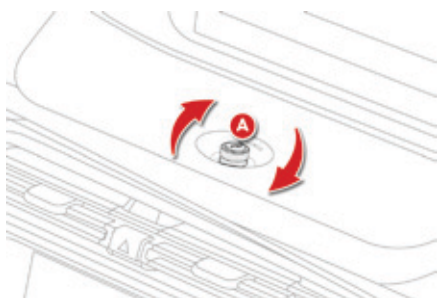

☞ Draai aan knop **A** om de hoeveelheid parfum te doseren (naar links om de hoeveelheid te verkleinen; naar rechts om de hoeveelheid te vergroten) of de parfumeur uit te schakelen (helemaal naar links).

De middelste ventilatieroosters moeten geopend zijn.

i Een geurpatroon gaat gemiddeld drie maanden mee als de parfumeur een uur per dag wordt gebruikt.

Parfumeur uitnemen

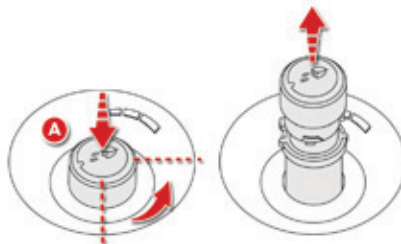

- ☞ Druk knop **A** in en draai deze een kwartslag naar links tot de aanslag.
- ☞ Verwijder de parfumeur uit het dashboard.
- ☞ Vervang de geurpatroon (zie "Geurpatroon vervangen").

Parfumeur plaatsen

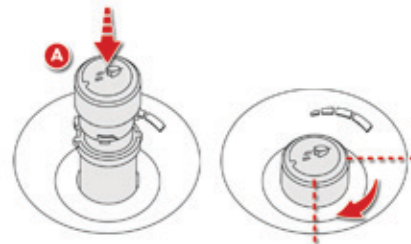

- Na het aanbrengen of vervangen van de geurpatroon:
- ☞ plaats de parfumeur.
 - ☞ draai de parfumeur een kwartslag naar rechts.

Vervangen van een geurpatroon

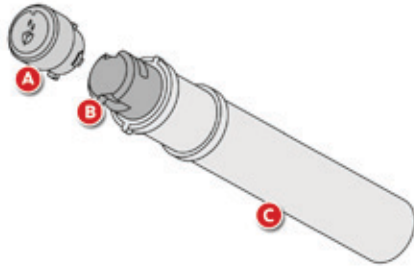

De navulverpakking voor de parfumeur bestaat uit een geurpatroon **B** en een houder **C**.

- ☞ Verwijder de beschermfolie **D**.
- ☞ Plaats de kop van geurpatroon **B** op knop **A** van de parfumeur.
- ☞ Verdraai de geurpatroon een kwartslag om deze in de knop te vergrendelen en verwijder de houder.

☞ Breng de parfumeur op zijn plaats.

U kunt de geurpatronen op elk moment vervangen en de aangesproken geurpatronen in hun originele houder bewaren.

Knop van parfumeur

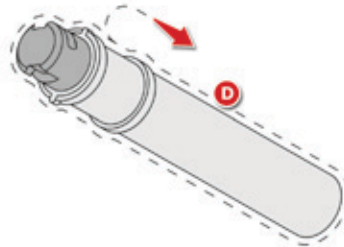

De knop van de parfumeur **A** maakt geen deel uit van de geurpatroon. De geurpatronen worden zonder parfumeurknop **A** geleverd. De knop van de parfumeur **A** kan alleen samen met een geurpatroon in het middenpaneel worden aangebracht. Zorg dus altijd dat u over de knop **A** en een geurpatroon beschikt.

De geurpatronen zijn, afhankelijk van het land, verkrijgbaar bij het CITROËN-netwerk en bij elke gekwalificeerde werkplaats.

In het dashboardkastje zijn speciale opbergruimten voor de geurpatronen en houders aanwezig.

- !** Gebruik in verband met de veiligheid uitsluitend de hiervoor bestemde geurpatronen. Bewaar de geurpatronen - als ze niet worden gebruikt - in de afgedichte etuis waarin ze zijn verpakt. Demonteer de geurpatronen niet en vul ze niet bij. Houd de geurpatronen verwijderd van kinderen en dieren. Vermijd elk contact met de huid en ogen. Neem als parfum is ingeslikt contact op met een arts en laat deze verpakking of het etiket van het product zien. Probeer nooit tijdens het rijden een geurpatroon te plaatsen of te verwijderen.

Indeling vóór

1. Zonneklep
2. Kaarthouder.
3. Dashboardkastje.
4. Middelste opbergvak
Dit bevat de elektrische en audio-aansluitingen.
5. Hoge middenconsole met afsluitbaar opbergvak, lage middenconsole of uitneembare middenconsole.
6. Bekerhouder.
7. Portiervakken.
8. Opbergvak onder het stuurwiel.
(Boorddocumentatie).

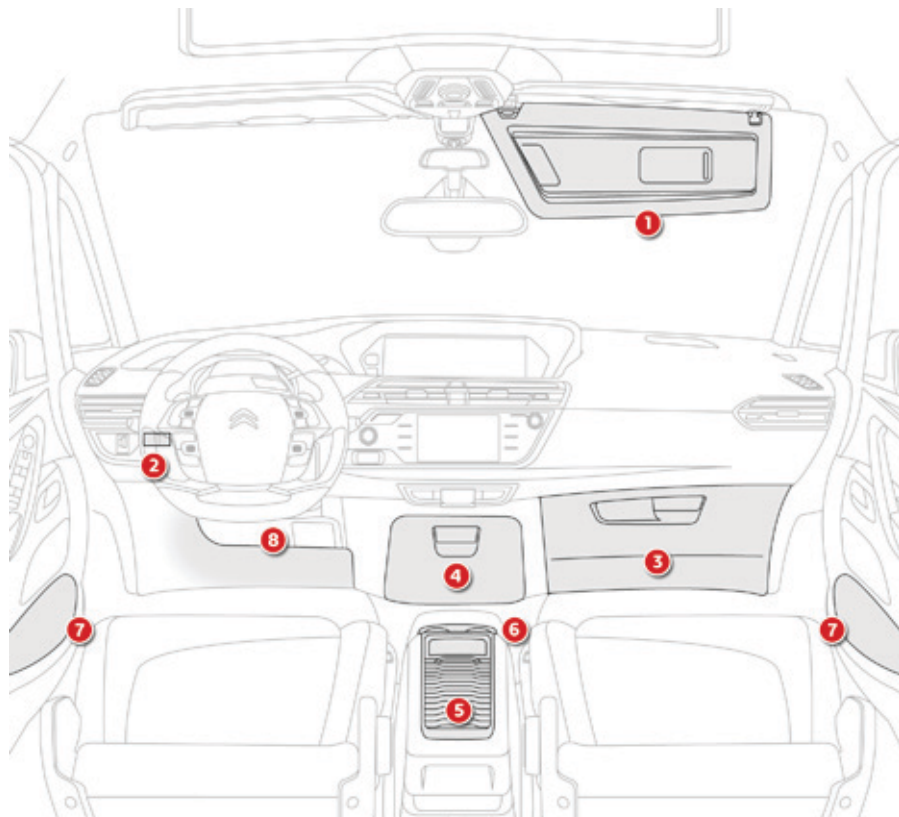

Verschuifbare zonneklep

Verschuifbare zonneschermen Zonnekleppen

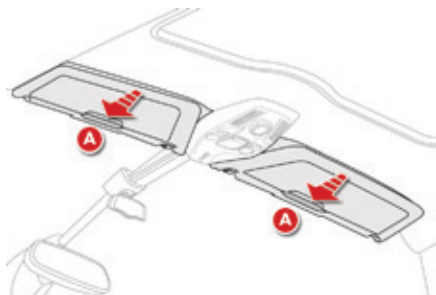

Met de verschuifbare zonneschermen kunt u zich beschermen tegen invallend zonlicht. De schermen zijn met de hand instelbaar.

- ☞ Schuif het zonnescherm in de gewenste stand door te drukken bij **A**.

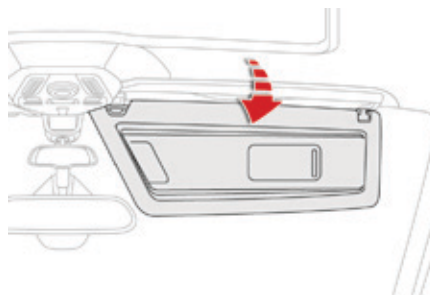

De zonnekleppen sluiten aan op de zonneschermen. Klap de zonneklep omlaag om verblinding te voorkomen.

Maak de zonneklep los van de centrale bevestiging en scharnier deze opzij als u last heeft van verblinding via de portierraient. De zonnekleppen zijn centraal bevestigd aan het zonnescherm wanneer dit wordt opgerold. Om de zonneklep los te trekken of vast te zetten dient u deze in de verticale stand te plaatsen.

i Let erop dat geen zware voorwerpen worden vastgemaakt of opgehangen aan de glijprofielen van het zonnescherm.

Dashboardkastje

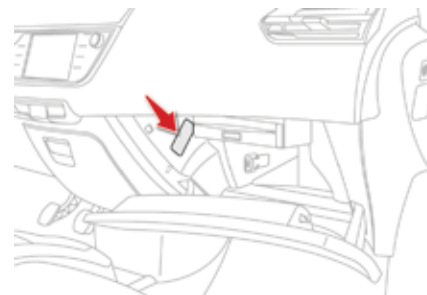

Het dashboardkastje kan afhankelijk van de uitvoering zijn voorzien van een CD-speler.

- ☞ Trek de handgreep omhoog om het te openen.

De verlichting van het dashboardkastje treedt in werking zodra het wordt geopend. Het dashboardkastje wordt gekoeld via een handmatig af te sluiten ventilatieopening. Het dashboardkastje is rechtstreeks verbonden met de airconditioning van uw auto en wordt onafhankelijk van de instellingen voor het interieur gekoeld.

De koeling van het dashboardkastje werkt uitsluitend bij draaiende motor en als de airconditioning is ingeschakeld.

Uitneembare middenconsole

De uitneembare middenconsole is een verwijderbare opbergruimte die aan de lage middenconsole wordt bevestigd. De console bevat een schuifklep, een open opbergvak en twee bekerhouders.

Verwijderen van de uitneembare middenconsole

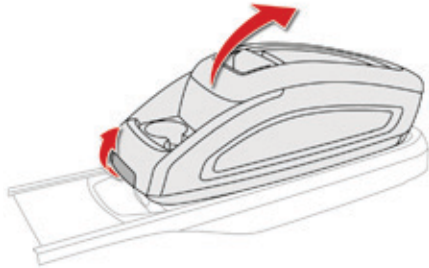

- ☞ Beweeg de ontgrendelknop aan de voorzijde van de console omhoog.
- ☞ Beweeg met één hand het voorste deel van de console omhoog.
- ☞ Houd met de andere hand het achterste deel vast om de uitneembare console los te maken.

Plaatsen van de uitneembare middenconsole

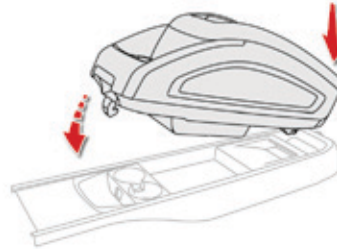

- ☞ Voer dezelfde handelingen in omgekeerde volgorde uit. Controleer of de console correct vergrendeld is.

i Als de uitneembare console niet op de houder is bevestigd, moet de console in de bagageruimte worden opgeborgen. De console zou anders bij een noodstop of een aanrijding door het interieur van de auto kunnen vliegen.

Middelste opbergvak

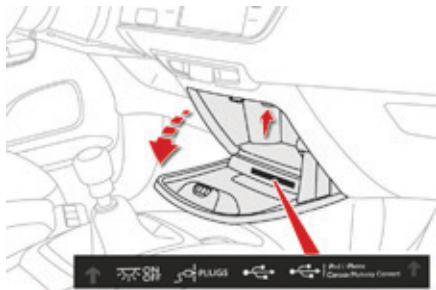

- ☞ Middelste opbergvak openen: trek aan de handgreep en beweeg het deksel omlaag. Bij het openen van het opbergvak gaat de verlichting ervan branden. De verlichting kan worden uitgeschakeld door middel van een knop aan de bovenzijde. Afhankelijk van de uitvoering kan het opbergvak zijn voorzien van:
 - 1 stopcontact 230V,
 - 1 12V-aansluiting,
 - 1 of 2 USB-aansluitingen,
 - 1 JACK-aansluiting.

230 V / 50 Hz stopcontact

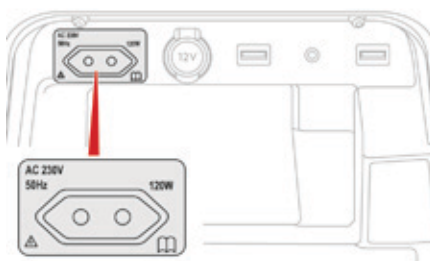

In het centrale opbergvak bevindt zich een 230 V / 50 Hz stopcontact (max. vermogen: 120 W).

Om dit te kunnen gebruiken:

- ☞ open het centrale opbergvak,
- ☞ controleer of het groene verknipperlampje brandt,
- ☞ sluit uw elektrische apparaat (telefoonlader, laptop, CD/DVD-speler, flessenwarmer enz.) aan.

Dit stopcontact werkt als de motor draait, maar ook in de STOP-stand bij auto's met een Stop & Start-systeem.

Bij een storing in het systeem gaat het groene lampje knipperen.

Laat dit controleren door het CITROËN-netwerk of een gekwalificeerde werkplaats.

3

- ! Sluit hoogstens één apparaat op het stopcontact aan (dubbelstekkers niet toegestaan). Sluit alleen apparaten aan die voldoen aan isolatieklasse II (op het apparaat aangegeven). De stroomtoevoer naar dit stopcontact wordt bij overbelasting automatisch onderbroken; dit gebeurt ook als er andere omstandigheden zijn die daar aanleiding toe geven (bijzondere weersomstandigheden, zware belasting van de elektrische installatie van de auto enz.).

12V-aansluiting

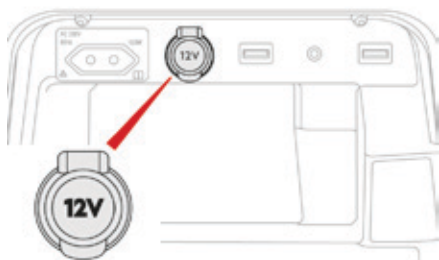

Til, wanneer u een accessoire van 12 V (maximaal vermogen: 120 W) wilt aansluiten, het deksel op en sluit een geschikte adapter aan.

! Neem het maximale vermogen van de aansluiting in acht (kans op beschadiging van uw accessoire).

JACK-aansluiting

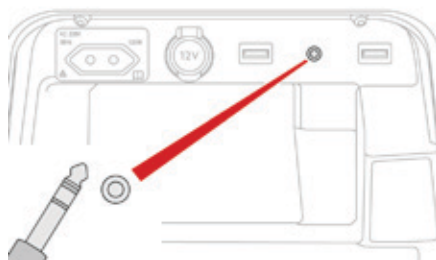

De JACK-aansluiting bevindt zich in het centrale opbergvak. Hierop kunt u draagbare apparatuur aansluiten, zoals een iPod®, om vervolgens muziekbestanden via de geluidsinstallatie van de auto te kunnen beluisteren. De muziekbestanden worden beheerd via het draagbare apparaat.

USB-aansluitingen

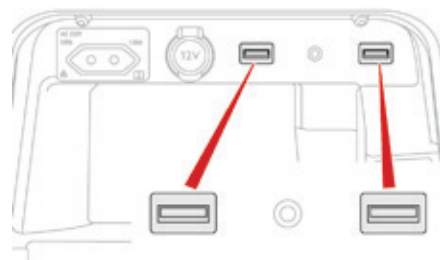

Afhankelijk van de uitvoering is het centrale opbergvak voorzien van één of twee USB-aansluitingen. Hierop kunt u draagbare apparatuur of een USB-stick aansluiten. Via deze aansluitingen kunt u de audiobestanden op uw draagbare apparatuur beluisteren via de luidsprekers van uw autoradio. U kunt deze bestanden beheren met de toetsen op het stuurwiel of via het touchscreen.

Raadpleeg voor meer informatie over het gebruik van deze uitrusting de rubriek "Audio en datacommunicatie".

Matten

De matten zijn uitneembaar en beschermen de vloerbedekking van de auto.

Bevestigen

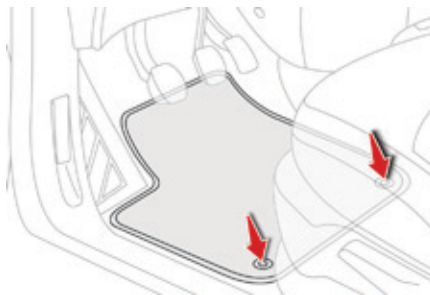

Gebruik, wanneer u een nieuwe mat bevestigt aan bestuurderszijde, uitsluitend de bevestigingen uit het bijgeleverde zakje. De overige matten worden gewoon op de vloerbedekking gelegd.

Verwijderen

Verwijderen van de mat aan de bestuurderszijde:

- ☞ zet de stoel in de achterste stand,
- ☞ maak de bevestigingen los,
- ☞ verwijder vervolgens de mat.

Terugplaatsen

Terugplaatsen van de mat aan de bestuurderszijde:

- ☞ leg de mat goed op zijn plaats,
- ☞ druk de bevestigingen vast,
- ☞ controleer of de mat goed vastzit.

- ! Om te voorkomen dat de pedalen blijven hangen:
 - gebruik uitsluitend matten die op de bevestigingen van de auto passen; het gebruik van deze bevestigingen is verplicht.
 - gebruik nooit meer dan één mat per plaats.

Bij gebruik van niet door CITROËN goedgekeurde matten kan de bediening van de pedalen worden gehinderd en kan de werking van de snelheidsregelaar/-begrenzer negatief worden beïnvloed.

De door CITROËN goedgekeurde matten zijn voorzien van twee bevestigingen onder de stoel.

i Tijdens het gebruik van de USB-aansluiting kan de draagbare apparatuur automatisch worden opgeladen.

Als het stroomverbruik van het externe apparaat groter is dan de door de auto geleverde stroomsterkte, wordt een melding weergegeven.

! CITROËN MULTICITY CONNECT Alleen de USB-aansluiting aan de rechterzijde kan worden gebruikt om een Apple®-speler of de dongel "CITROËN MULTICITY CONNECT" aan te sluiten.

Opbergruimtes

Afhankelijk van de uitvoering is uw auto voorzien van opbergruimtes onder de voorstoelen.

Openen

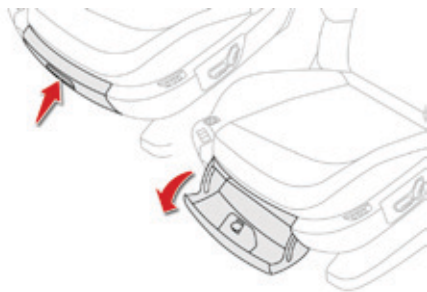

- ☞ Til de handgreep op en beweeg het deksel van de opbergruimte omlaag.

! Berg geen zware voorwerpen op in de opbergruimtes.

Opbergruimte onder het stuurwiel

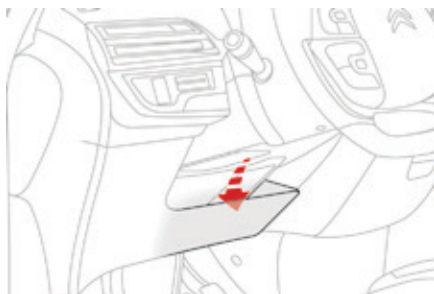

Deze opbergruimte onder het stuurwiel is bestemd voor de boorddocumentatie van uw auto.

Voorzieningen achter

Tafeltjes achterin



Tafeltje opgeklapt



Tafeltje geopend

Deze tafeltjes, die aan de rugleuningen van de voorstoelen zijn bevestigd, zijn voorzien van een bekerhouder **A** en een bevestigingsband **B**.

- ☞ Trek aan het tafeltje om het uit te klappen.
- ☞ Klap het tafeltje, om het te sluiten, volledig omhoog totdat de vergrendeling aangrijpt.

In verband met de veiligheid klappen de tafeltjes om naar beneden als hierop te veel kracht wordt uitgeoefend.

Lichtspots

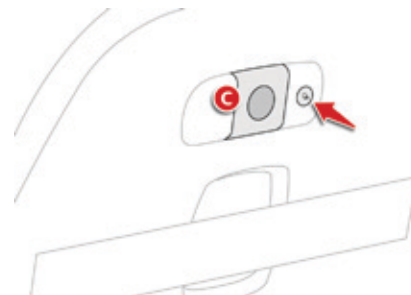

In de rugleuningen van de voorstoelen kunnen lichtspots **C** zijn aangebracht, achter het tafeltje. Deze lichtspots verlichten de bovenzijde van het tafeltje zonder dat ze de andere inzittenden storen. Deze zijn uitsluitend bereikbaar als het tafeltje is uitgeklaapt.

- ☞ Druk op de toets On/Off om de lichtspot in of uit te schakelen.

Zonneschermen voor de zijruiten

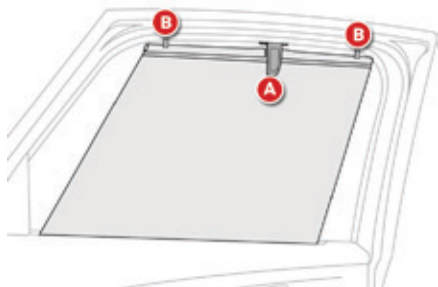

De zonneschermen voor de zijruiten van de 2e zitrij beschermen het interieur tegen de zon.

- ☞ Trek het zonnescherm aan de lip **A** uit en bevestig deze aan de haak **B**.

Opbergvakken

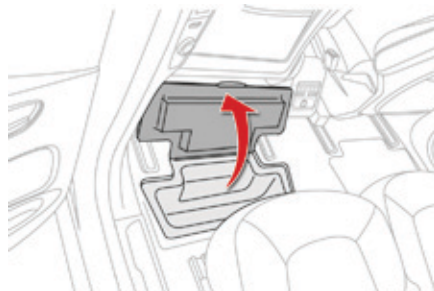

De auto is voorzien van opbergvakken in de voetenruimte voor de achterpassagiers. Neem het deksel bij de uitsparing vast om het te openen.

12V-aansluiting

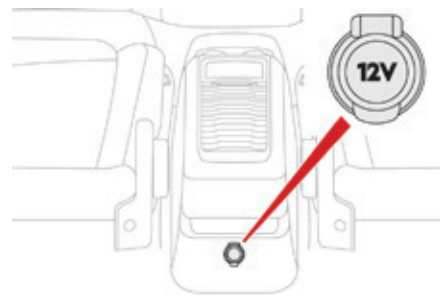

- ☞ Til, wanneer u een accessoire van 12 V (maximaal vermogen: 120 W) wilt aansluiten, het deksel op en sluit een geschikte adapter aan.

! Neem het maximale vermogen van de aansluiting in acht (kans op beschadiging van uw accessoire).



Multimedia achter



Het mediasysteem biedt de achterpassagiers de mogelijkheid één of twee externe apparaten (audio- of videospeler, spelcomputers, DVD-speler, enz.) aan te sluiten. Het geluid wordt weergegeven via twee draadloze Bluetooth®-koptelefoons en het beeld wordt weergegeven op de twee in de hoofdsteunen van de voorstoelen geïntegreerde 7 inch-beeldschermen.

i Dit systeem werkt uitsluitend bij draaiende motor.

Beschrijving

Het pakket bestaat uit:

- de aan de achterzijde van de middenconsole aangebrachte aansluit- en bedieningsmodule,
- twee 7 inch-beeldschermen in de hoofdsteunen van de voorstoelen (met beschermhoezen),
- twee draadloze Bluetooth-koptelefoons met oplaadbare batterij,
- een 12V-oplader met twee uitgangen waarop de twee koptelefoons gelijktijdig kunnen worden opgeladen,

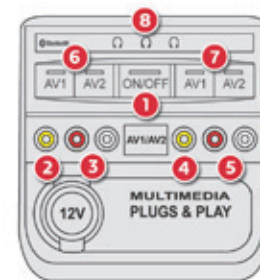

1. AAN/UIT-schakelaar
2. Video-ingang AV1 (gele RCA-aansluiting)
3. Audio-ingangen (stereo) A (rode en witte RCA-aansluiting)
4. Video-ingang AV2 (gele RCA-aansluiting)
5. Audio-ingangen (stereo) B (rode en witte RCA-aansluiting)
6. Selectie van de weergave op het linkerscherf (AV1 of AV2)
7. Selectie van de weergave op het rechtscherf (AV1 of AV2)
8. Controlelampjes voor de verbinding met de Bluetooth-koptelefoons (blauw)



1. AAN/UIT-schakelaar van het scherm
2. Knoppen voor de beeldinstellingen



Beide koptelefoons zijn voorzien van een AAN/UIT-schakelaar, een controlelampje voor de verbinding (blauw) en een kanaalkiezer (A of B).

Werking

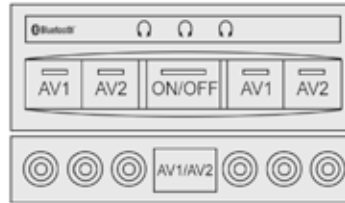

- ☞ Sluit bij draaiende motor uw externe apparaat aan op de RCA-ingangen (bijv. AV1 links).
- ☞ Druk op de AAN/UIT-schakelaar van het bedieningspaneel, het controlelampje en de lampjes AV1 gaan branden.
- ☞ Houd AAN/UIT-schakelaar lang ingedrukt, het blauwe lampje knippert.
- ☞ Houd de AAN/UIT-schakelaar van het bedieningspaneel lang ingedrukt, het linken van de koptelefoon is voltooid als de blauwe lampjes van de koptelefoon en het systeem permanent blijven branden.
- ☞ Herhaal dit voor de andere koptelefoon.
- ☞ Druk op de AAN/UIT-schakelaar van het beeldscherm als u een videobron hebt aangesloten.
- ☞ Start het afspelen vanaf uw externe apparaat.

- ☞ U kunt op elk moment de videobron (met de toets **6** of **7** van het bedieningspaneel: het controlelampje van de geselecteerde videobron gaat branden) of het audiokanaal wijzigen (met de kanaalkiezer op de koptelefoon).

i Op het multimediastelsel kan ook een derde koptelefoon worden aangesloten (niet bijgeleverd).

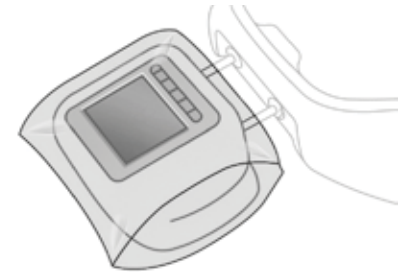

i Als de voorpassagiersstoel in de tafelstand wordt gebruikt, is het raadzaam het scherm te beschermen met de bijgeleverde hoezen. Met deze hoezen kunnen de beeldschermen tevens worden verborgen.



Voorzieningen bagageruimte

1. Hoedenplank
(zie de volgende bladzijde voor meer informatie)
2. Haken
(zie de volgende bladzijde voor meer informatie)
3. Uitneembare lamp
(zie de volgende bladzijde voor meer informatie)
4. Opbergbakken
(zie de volgende bladzijde voor meer informatie)
5. Opbergnet
6. Sjorogen
7. 12V-aansluiting (maximaal vermogen: 120 W)

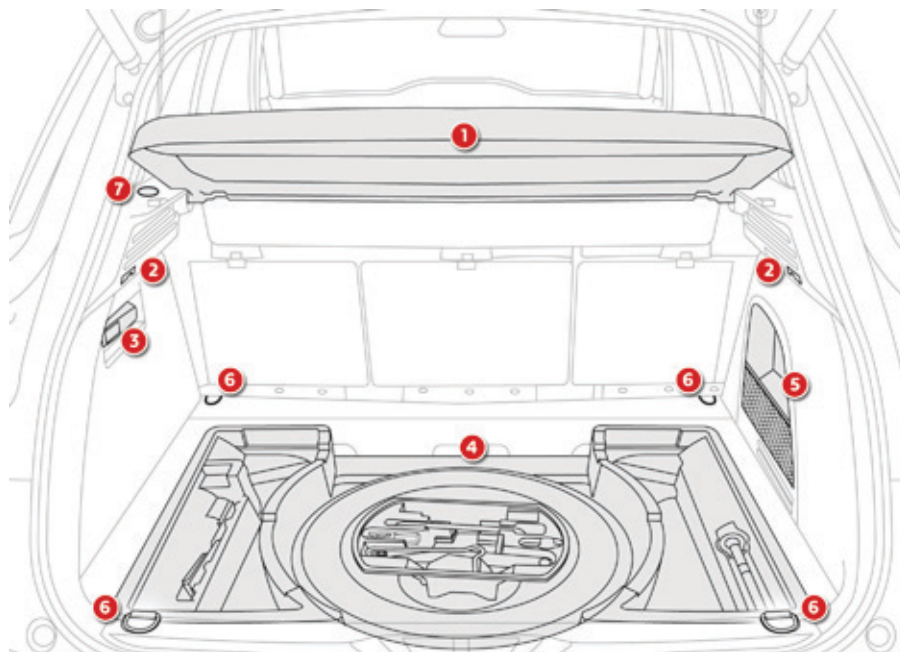

3

! Uitvoeringen met opbergbakken: deze bakken moeten beslist zijn teruggeplaatst voordat de bagageruimte wordt beladen.

Hoedenplank

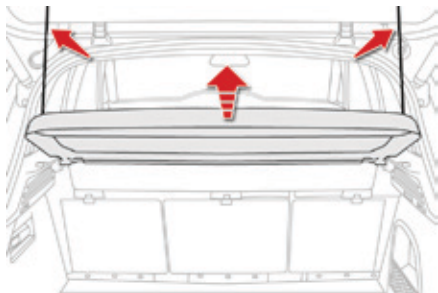

Verwijderen van de hoedenplank:

- ☞ maak de twee koorden los,
- ☞ til de hoedenplank iets op en verwijder hem.

Er zijn meerdere mogelijkheden om de hoedenplank op te bergen:

- rechtop achter de voorstoelen,
- of plat in de bagageruimte.

Haken

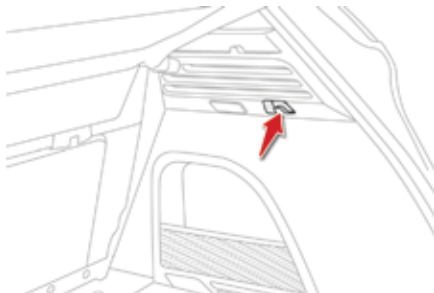

Hieraan kunt u een tas ophangen.

Opbergbakken

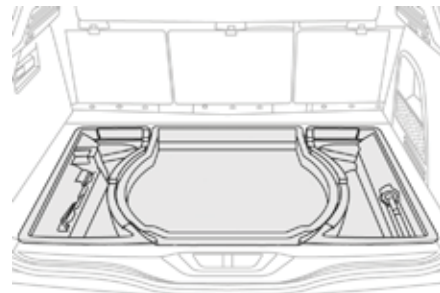

- ☞ Verwijder de vloermat van de bagageruimte voor toegang tot de opbergbakken.

Hierin vindt u, afhankelijk van de uitvoering, verschillende ruimtes voor het opbergen van:

- wielblokken,
- een bandenreparatieset,
- twee gevarendriehoeken,
- ...



Voorzieningen in de bagageruimte

1. Bagageafdekscherm
(zie de volgende bladzijde voor meer informatie)
2. Uitneembare lamp
(zie de volgende bladzijde voor meer informatie)
3. Harmonicapanelen
4. 12V-aansluiting (max. vermogen: 120 W)
5. Armsteun met bekerhouder en opbergvak
6. Riemen
7. Opbergruimte voor het bagageafdekscherm
8. Open opbergvak
9. Bevestigingsogen onder
10. Bevestigingsogen boven (bevestiging opbergnets bagageruimte)

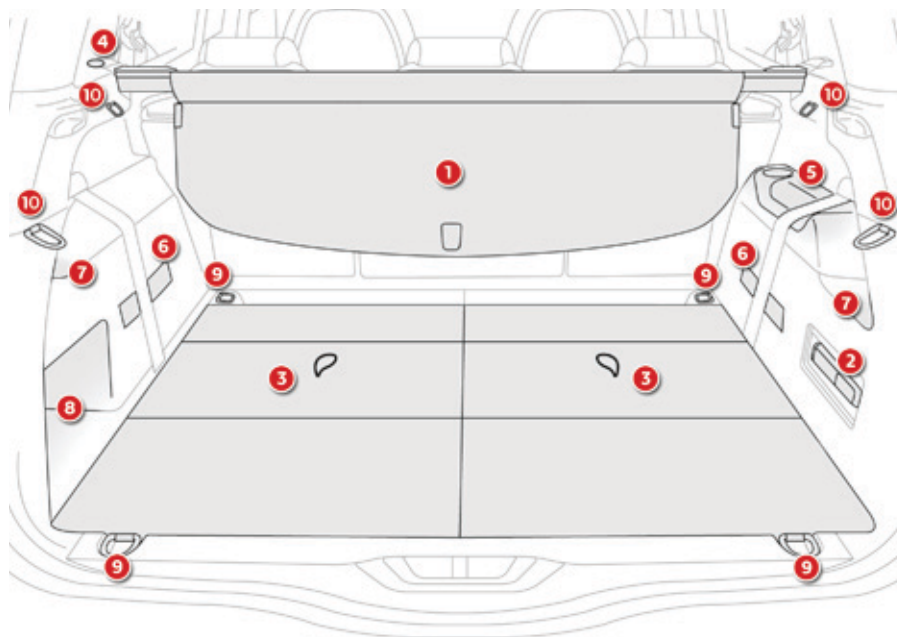

3

! De bevestigingsogen voor het opbergnets **10** ter hoogte van de hoedenplank zijn niet geschikt voor het vastsjorren of op zijn plaats houden van bagage.



Bagageafdekscherm

Bij de opstelling met 5 zitplaatsen bevindt dit zich achter de stoelen op de tweede zitrij, de stoelen van de derde zitrij zijn weggeklapt. Bij de opstelling met 7 zitplaatsen is het opgeborgen achter de stoelen van de derde zitrij.

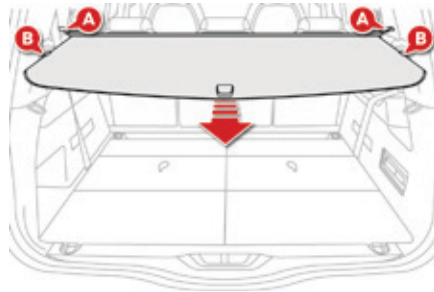

Plaatsen

- ☞ Breng het linker en rechter uiteinde van het oprolmechanisme van het bagageafdekscherm in de uitsparingen **A** aan, met de flap naar voren gericht.
- ☞ Rol het afdekscherm af tot aan de stijlen van de bagageruimte.
- ☞ Breng de geleiders van het afdekscherm in de rails op de stijlen **B** aan.

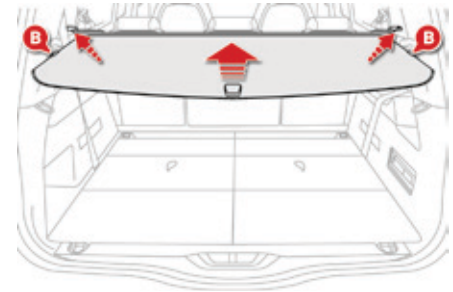

Verwijderen

- ☞ Haal de geleiders van het scherm uit de rails op de stijlen **B**.
- ☞ Geleid het scherm tijdens het oprollen.
- ☞ Ontgrendel het scherm door een van de handgrepen op het uiteinde van het scherm in te drukken.

i Het oprolmechanisme is voorzien van een flap om te voorkomen dat de passagiers op de tweede zitrij gehinderd worden als de stoelen zich in de comfortstand bevinden.

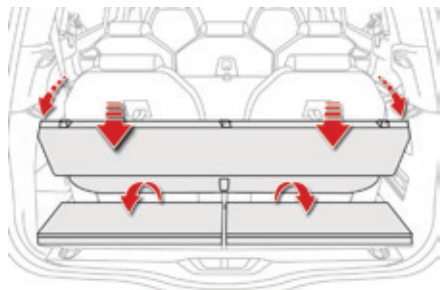

Opbergen achter de stoelen van de 3^e zitrij

- ☞ De stoelen van de 3^e zitrij moeten zijn weggeklapt.
- ☞ Vouw de twee eerste harmonicapanelen op.
- ☞ Kantel het scherm enigszins om het in de ruimte boven de armsteunen te plaatsen, de ene zijde voor de andere zijde.
- ☞ Schuif het scherm tot in de uitsparingen aan de achterzijde van de bagageruimte, met de twee flappen omlaag gericht.
- ☞ Zet de stoelen van de 3^e zitrij overeind.

De opgevouwen harmonicapanelen kunnen in horizontale of verticale positie worden aangebracht.

Om de stoelen van de 3^e zitrij weg te klappen terwijl het bagageafdekscherm achterin is opgeborgen, moeten de harmonicapanelen omhoog worden gehouden om de stoelen te kunnen ontgrendelen (met de rode lussen).

Uitneembare lamp

Deze lamp, die in de zijwand van de bagageruimte is aangebracht, kan als verlichting van de bagageruimte en als zaklamp gebruikt worden.

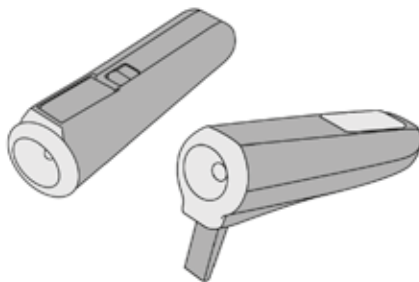
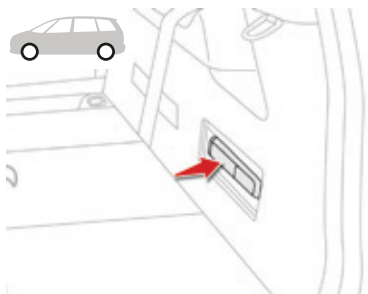
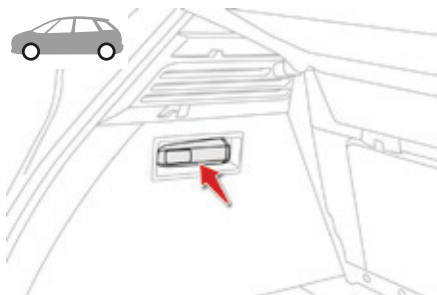

Werking

Deze lamp werkt op oplaadbare batterijen van het type NiMH.

De lamp kan ongeveer 45 minuten branden en wordt tijdens het rijden weer opgeladen.

! Let bij het aanbrengen van de oplaadbare batterijen op de plus- en de minpolen.

Gebruik nooit niet-oplaadbare batterijen in plaats van de oplaadbare batterijen.

Gebruik

- ☞ Verwijder de lamp door deze aan de bovenzijde uit de houder te trekken.
- ☞ Druk de schakelaar op de achterzijde in om de lamp in of uit te schakelen.
- ☞ Klap de steun aan de achterzijde uit om de lamp neer te zetten en de lichtbundel te richten, bijvoorbeeld tijdens het verwisselen van een wiel.

Opbergen

- ☞ Breng de lamp aan door eerst de onderzijde in de houder te steken. Hierdoor wordt de lamp automatisch uitgeschakeld als dat al niet het geval was.

i Als de lamp niet op de juiste wijze is aangebracht, wordt deze mogelijk niet opgeladen en gaat niet branden bij het openen van de achterklep.

Enkele rijadviezen

Houd u altijd aan de verkeersregels en let onder alle omstandigheden goed op.

Richt uw aandacht op het verkeer en houd uw handen op het stuurwiel, zodat u snel kunt reageren op onverwachte situaties.

Las tijdens een lange rit om de twee uur een pauze in.

Rijd bij slecht weer defensief, rem eerder af en houd meer afstand tot uw voorligger.

Rijden op een overstroomde weg

Probeer het rijden over overstroomde wegen zo veel mogelijk te vermijden, want het water kan de motor, versnellingsbak en het elektrische systeem van uw auto ernstig beschadigen.

Bent u genoodzaakt over een overstroomd weggedeelte te rijden, doe dan het volgende:



- kijk of het water niet meer dan 15 cm diep is, houd daarbij rekening met golven die door andere weggebruikers kunnen worden veroorzaakt,
- schakel het Stop & Start-systeem uit,
- rijd zo langzaam mogelijk zonder de motor te laten afslaan. Rijd in elk geval niet sneller dan 10 km/h,
- zet de auto niet stil en zet de motor niet af.

Als u het overstroomde weggedeelte achter u hebt gelaten, rem dan, zodra de verkeerssituatie dat toelaat, meerdere keren licht af om de remschijven en remblokken te drogen.

Als u twijfels hebt over de staat van uw auto, neem dan contact op met het CITROËN-netwerk of een gekwalificeerde werkplaats.

Belangrijk!

! Rijd nooit met aangetrokken handrem - Kans op oververhitting en beschadiging van het remsysteem!

Parkeer uw auto niet en zet uw auto niet met draaiende motor stil op een plaats waar brandbaar materiaal (droog gras, afgefallen blad, ...) in contact kan komen met het warme uitlaatsysteem - Kans op brand!

! Laat de auto nooit onbewaakt met draaiende motor achter. Als u uw auto met draaiende motor moet verlaten, trek dan de handrem aan en zet de versnellingsbak in de neutraalstand of in de stand **N** of **P**, afhankelijk van het type versnellingsbak.

Starten - afzetten van de motor met de elektronische sleutel

Starten van de motor

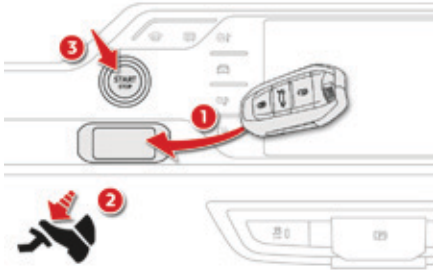

- ☞ Zet de selectiehandel in de stand **N** (auto's met elektronisch gestuurde versnellingsbak), in de stand **P** of **N** (auto's met automatische versnellingsbak) of de versnellingshendel in de neutraalstand (auto's met handgeschakelde versnellingsbak).
- ☞ Steek de elektronische sleutel in de lezer.
- ☞ Houd het rempedaal ingetrapt (auto's met elektronisch gestuurde versnellingsbak of automatische versnellingsbak) of houd het koppelingspedaal volledig ingetrapt (auto's met handgeschakelde versnellingsbak).



- ☞ Druk kort op de "**START/STOP**"-knop.
De stuurkolom wordt ontgrendeld en vrijwel direct daarna wordt de motor gestart (zie de waarschuwing met betrekking tot uitvoeringen met dieselmotor).

i Als aan een van de voorwaarden voor het starten niet wordt voldaan, wordt ter herinnering een melding op het instrumentenpaneel weergegeven. In sommige gevallen moet het stuurwiel heen en weer worden bewogen terwijl de "START/STOP"-knop wordt ingedrukt om het stuurslot te ontgrendelen; u wordt hiervan via een melding op de hoogte gebracht.

!  Bij temperaturen onder 0 graden wordt bij auto's met een **dieselmotor** de motor pas na het doven van het verklikkerlampje "Voorgloeien" gestart. Als dit lampje gaat branden nadat u op "START/STOP"-knop hebt gedrukt, moet u het rem- of koppelingspedaal ingetrapt houden tot dit lampje uitgaat en niet opnieuw op de "START/STOP"-knop drukken, tot de motor is aangeslagen.

Afzetten van de motor

- ☞ Zet de auto stil.
- ☞ Zet de selectiehandel in de stand **N** (auto's met elektronisch gestuurde versnellingsbak), in de stand **P** of **N** (auto's met automatische versnellingsbak) of de versnellingshendel in de neutraalstand (auto's met handgeschakelde versnellingsbak).



- ☞ Druk op de "**START/STOP**"-knop.
De motor wordt afgezet en het stuurslot wordt vergrendeld.

- ☞ Verwijder de elektronische sleutel uit de lezer.

i Als de auto niet stilstaat, wordt de motor niet afgezet.

! Bij het afzetten van de motor is de rembekrachtiging niet meer actief.

Noodprocedure voor het afzetten van de motor



Uitsluitend in geval van nood is het toegestaan om de motor af te zetten zonder dat aan bovenstaande voorwaarden wordt voldaan. Houd daarvoor ongeveer 3 seconden de "START/STOP"-knop ingedrukt. In dat geval wordt het stuurslot geactiveerd terwijl de auto tot stilstand komt.

i Als u de elektronische sleutel vergeet

Als u de elektronische sleutel in de lezer laat zitten, wordt u bij het openen van het bestuurdersportier gewaarschuwd door een melding.

Starten - afzetten van de motor met het "Keyless entry and start-systeem"

Starten van de motor



- ☞ Zet de selectiehandel in de stand **N** (auto's met elektronisch gestuurde versnellingsbak), in de stand **P** of **N** (auto's met automatische versnellingsbak) of de versnellingshendel in de neutraalstand (auto's met handgeschakelde versnellingsbak).
- ☞ Houd, als de elektronische sleutel zich in de auto bevindt (u hoeft hem niet in de lezer te steken), het rempedaal ingetrapt bij auto's met elektronisch gestuurde versnellingsbak of automatische versnellingsbak of houd het koppelingspedaal volledig ingetrapt bij auto's met handgeschakelde versnellingsbak.



- ☞ Druk kort op de "**START/STOP**"-knop.
De stuurkolom direct daarna wordt de motor gestart (zie de waarschuwing met betrekking tot uitvoeringen met dieselmotor).

- i** Als aan een van de voorwaarden voor het starten niet wordt voldaan, wordt ter herinnering een melding op het instrumentenpaneel weergegeven. In sommige gevallen moet het stuurwiel heen en weer worden bewogen terwijl de "START/STOP"-knop wordt ingedrukt om het stuurslot te ontgrendelen; u wordt hiervan via een melding op de hoogte gebracht.

De elektronische sleutel van het "Keyless entry and start-systeem" moet zich binnen de detectiezone bevinden. Verlaat om veiligheidsredenen deze zone niet terwijl de motor nog draait.



Als de elektronische sleutel niet in de zone wordt gedetecteerd, verschijnt een melding. Verplaats de elektronische sleutel naar de detectiezone zodat de motor kan worden gestart.



Bij temperaturen onder 0 graden wordt bij auto's met een **dieselmotor** de motor pas na het doven van het verklikkerlampje "Voorgloeien" gestart.

Als dit lampje gaat branden nadat u op "START/STOP"-knop hebt gedrukt, moet u het rem- of koppelingspedaal ingetrapt houden tot dit lampje uitgaat en niet opnieuw op de "START/STOP"-knop drukken, tot de motor is aangeslagen.

Afzetten van de motor

- ☞ Zet de auto stil.
- ☞ Zet de selectiehendel in de stand **N** (auto's met elektronisch gestuurde versnellingsbak), in de stand **P** of **N** (auto's met automatische versnellingsbak) of de versnellingshendel in de neutraalstand (auto's met handgeschakelde versnellingsbak).

**START
STOP**

- ☞ Druk terwijl de elektronische sleutel zich in de auto bevindt op de "**START/STOP**"-knop. De motor wordt afgezet en het stuurslot wordt vergrendeld.

i Als de auto niet stilstaat, wordt de motor niet afgezet.

! Laat nooit de elektronische sleutel in de auto achter als u de auto verlaat.

! Bij het afzetten van de motor is de rembekrachtiging niet meer actief.

Noodprocedure voor het starten



Als de elektronische sleutel zich in het detectiegebied bevindt en de motor niet start als u op de knop "START/STOP" drukt:

- ☞ Zet bij auto's met een elektronisch gestuurde versnellingsbak de selectiehendel in de stand **N**, bij auto's met een automatische versnellingsbak de selectiehendel in de stand **P** of **N** en bij auto's met een handgeschakelde versnellingsbak de versnellingshendel in de neutraalstand.

- ☞ Steek de elektronische sleutel in de lezer.
- ☞ Houd bij auto's met een elektronisch gestuurde versnellingsbak of een automatische versnellingsbak het rempedaal ingetrapt of houd bij auto's met een handgeschakelde versnellingsbak het koppelpedaal volledig ingetrapt.
- ☞ Druk op de knop "START/STOP". De motor wordt gestart.

Noodprocedure voor het afzetten van de motor



In noodgevallen kan de motor geforceerd worden afgezet door de knop "START/STOP" ongeveer drie seconden ingedrukt te houden.



In dat geval wordt het stuurslot ingeschakeld zodra de auto stilstaat.

Als de elektronische sleutel niet wordt herkend



Als de elektronische sleutel zich niet meer in het detectiegebied bevindt tijdens het rijden of wanneer u (op een later moment) de motor wilt afzetten, wordt een melding weergegeven op het display van het instrumentenpaneel.



- Houd de knop "START/STOP" ongeveer drie seconden ingedrukt als u de motor geforceerd wilt afzetten (**let op: zonder de sleutel kan de motor niet meer gestart worden**).

Aanzetten van het contact (zonder te starten)

Druk, met de elektronische sleutel van het keyless entry and start-systeem in de lezer of in het interieur van de auto, **zonder een pedaal in te trappen** op de "START/STOP"-knop om het contact aan te zetten.



☞ Druk op de "START/STOP"-knop: de verlichting en lampjes van het instrumentenpaneel gaan branden zonder dat de motor wordt gestart.

☞ Druk nogmaals op de knop om het contact af te zetten en de auto te kunnen vergrendelen.

i Als het contact is aangezet, gaat het systeem vanaf een bepaalde laadtoestand van de accu automatisch over op de eco-mode.

Diefstalbeveiliging

Elektronische startbeveiliging

In de sleutels is een chip aangebracht die over een geheime code beschikt. Om te kunnen starten, moet bij het aanzetten van het contact de code van de sleutel worden herkend door de startbeveiliging.

Deze elektronische startbeveiliging blokkeert het motormanagementsysteem zodra het contact wordt afgezet en voorkomt zo het starten van de motor bij een inbraak.

Bij een storing in het systeem wordt u gewaarschuwd door een melding op het display van het instrumentenpaneel.

De auto kan dan niet gestart worden.

Raadpleeg zo snel mogelijk het CITROËN-netwerk.

Elektrische parkeerrem



Wanneer de automatische werking is geactiveerd, zorgt dit systeem ervoor dat de parkeerrem automatisch wordt aangetrokken bij het afzetten van de motor en automatisch wordt vrijgezet bij het wegrijden.

De bestuurder kan op elk moment zelf de parkeerrem aantrekken of vrijzetten met de hendel:

- door kort aan de hendel te **trekken** om de parkeerrem aan te trekken,
- door de hendel kort **in te drukken** terwijl u het rempedaal ingetrapt houdt om de parkeerrem vrij te zetten.

Standaard is de automatische werking geactiveerd.

! Vanwege de voor de elektrische parkeerrem gebruikte technologie is de montage van velgen kleiner dan 16 inch niet mogelijk.

Verklikkerlampje werking



Dit verklikkerlampje gaat zowel op het instrumentenpaneel als op de hendel branden om te bevestigen dat de parkeerrem is aangetrokken.

Als de parkeerrem wordt vrijgezet, gaat dit verklikkerlampje uit om dit te bevestigen. Het verklikkerlampje op de hendel gaat knipperen als u de hendel bedient om de parkeerrem aan te trekken of vrij te zetten. Als na het aantrekken van de parkeerrem de verklikkerlampjes op het instrumentenpaneel en op de hendel gelijktijdig knipperen, dient u de auto tegen weggrollen te beveiligen door een versnelling in te schakelen (handgeschakelde of elektronisch gestuurde versnellingsbak), door de selectiehendel in de stand **P** te zetten (automatische versnellingsbak) of door een wielblok tegen een van de wielen te plaatsen (bijv. bij parkeren op een zeer steile helling of bij het parkeren op een helling terwijl de laadtoestand van de accu zwak is).



In het geval van een lege accu werkt de bediening van de elektrische parkeerrem niet. Beveilig als de parkeerrem niet is aangetrokken de auto tegen weggrollen door een versnelling in te schakelen en een wielblok voor een van de wielen te plaatsen. Neem contact op met het CITROËN-netwerk of een gekwalificeerde werkplaats.



Sticker op het portierpaneel

! Controleer voordat u de auto verlaat of de parkeerrem is aangetrokken: de verklikkerlampjes van de parkeerrem op het instrumentenpaneel en op de hendel moeten allebei permanent branden. Als de parkeerrem niet is aangetrokken, klinkt een geluidssignaal en wordt een melding weergegeven als het bestuurdersportier wordt geopend.

! Laat kinderen nooit alleen in de auto wanneer het contact is aangezet: ze zouden de parkeerrem kunnen vrijzetten.

! Als een aanhangwagen achter uw auto is gekoppeld, op een steile helling wordt geparkeerd of uw auto zwaar is beladen, dient u bij het parkeren de voorwielen naar het trottoir te sturen en een versnelling in te schakelen (handgeschakelde of elektronisch gestuurde versnellingsbak) of de selectiehendel in de stand P te zetten (automatische versnellingsbak). Als een aanhangwagen achter uw auto is gekoppeld, moet bij het parkeren het hellingspercentage lager zijn dan 12%.

Handbediende werking Handmatig vrijzetten

Om bij aangezet contact of draaiende motor de parkeerrem vrij te zetten:

- ☞ trap het rempedaal in,
- ☞ houd het rempedaal ingetrapt en druk de hendel kort in.

Als de parkeerrem volledig is vrijgezet, wordt dit bevestigd door het doven van het verklikkerlampje remsysteem en het verklikkerlampje **P** op de hendel in combinatie met de melding "Parkeerrem vrijgezet".

i Als u de hendel indrukt zonder het rempedaal in te trappen, wordt de parkeerrem niet vrijgezet en wordt een melding weergegeven.

Handmatig aantrekken

Wanneer de auto stilstaat: trek kort aan de hendel.

Als de parkeerrem wordt aangetrokken, wordt dit bevestigd door het knipperen van het verklikkerlampje van de hendel.



Als de parkeerrem is aangetrokken, wordt dit bevestigd door het verklikkerlampje remsysteem en het verklikkerlampje **P** op de hendel in combinatie met de melding "Parkeerrem aangetrokken".

Automatische werking

Automatisch vrijzetten

Controleer eerst of de motor is gestart en het bestuurdersportier goed is gesloten.

De elektrische parkeerrem wordt **automatisch geleidelijk vrijgezet bij het wegrijden**:

- ☞ Handgeschakelde versnellingsbak: trap het koppelingspedaal volledig in en schakel de 1^e versnelling of de achteruitversnelling in; geef gas en laat het koppelingspedaal opkomen.
- ☞ Elektronisch gestuurde versnellingsbak: selecteer de stand **A**, **M** of **R** en geef gas.
- ☞ Automatische versnellingsbak: selecteer de stand **D**, **M** of **R** en geef vervolgens gas.

i Als bij een auto met een elektronisch gestuurde of automatische versnellingsbak de parkeerrem niet automatisch wordt vrijgezet, controleer dan of de voorportieren correct zijn gesloten.



Als de parkeerrem volledig is vrijgezet, wordt dit bevestigd door het doven van het verklikkerlampje remsysteem en het verklikkerlampje **P** op de hendel in combinatie met de melding "Parkeerrem vrijgezet".



Trap bij stilstaande auto niet onnodig het gaspedaal in, omdat hierbij de parkeerrem kan worden vrijgezet.

Automatisch aantrekken

Wanneer de auto stilstaat, **wordt de parkeerrem automatisch aangetrokken** als u de motor afzet met de "START/STOP"-knop.



Als de parkeerrem is aangetrokken, wordt dit bevestigd door het verklikkerlampje remsysteem en het verklikkerlampje **P** op de hendel in combinatie met de melding "Parkeerrem aangetrokken".



Als de motor is afgeslagen of is afgezet door de STOP-stand van het Stop & Start-systeem, wordt de parkeerrem niet automatisch aangetrokken.



Als de automatische werking is geactiveerd, kunt u op elk moment zelf de parkeerrem aantrekken of vrijzetten met de hendel.

Bijzonderheden

Onder bepaalde omstandigheden kan het nodig zijn om de parkeerrem handmatig aan te trekken.

Stilzetten van de auto bij draaiende motor

Trek om de auto stil te zetten bij draaiende motor kort aan de hendel.



Als de parkeerrem is aangetrokken, wordt dit bevestigd door het verklikkerlampje remsysteem en het verklikkerlampje **P** op de hendel in combinatie met de melding "Parkeerrem aangetrokken".

Parkeren van de auto met vrijgezette parkeerrem



Onder zeer koude weersomstandigheden is het raadzaam de parkeerrem niet te gebruiken (kans op vastvriezen). Schakel om te voorkomen dat de auto wegrolt een versnelling in of plaats een wielblok voor een van de wielen.

Stilzetten van de auto zonder dat de parkeerrem wordt aangetrokken

- ☞ Zet de motor af.
Het branden van het verklikkerlampje op het instrumentenpaneel en op de hendel bevestigt dat de parkeerrem is aangetrokken,
- ☞ Zet het contact weer aan, zonder de motor te starten.
- ☞ Zet de parkeerrem handmatig vrij door op de hendel te drukken terwijl u het rempedaal ingetrapt houdt.



Als de parkeerrem volledig is vrijgezet, wordt dit bevestigd door het doven van het verklikkerlampje remsysteem en het verklikkerlampje **P** op de hendel in combinatie met de melding "Parkeerrem vrijgezet".

- ☞ Zet het contact af.

Uitschakelen van de automatische werking

Onder bepaalde omstandigheden, zoals bij zeer koud weer of het trekken van een aanhangwagen (bijv. caravan) of het slepen van een auto, kan het nodig zijn de automatische werking van het systeem uit te schakelen.

- ☞ Start de motor.
- ☞ Trek met de hendel de parkeerrem aan als deze is vrijgezet.
- ☞ Laat het rempedaal volledig los.
- ☞ Houd de hendel 10 tot 15 seconden in de stand voor het vrijzetten.
- ☞ Laat de hendel los.
- ☞ Trap het rempedaal in en houd dit ingetrapt.
- ☞ Houd de hendel gedurende 2 seconden in de stand voor het aantrekken.



Het uitschakelen van de automatische werking wordt bevestigd door het branden van dit verklikkerlampje op het instrumentenpaneel.

- ☞ Laat de hendel en het rempedaal los.

Vanaf dat moment kan de parkeerrem alleen handmatig met behulp van de hendel worden aangetrokken en vrijgezet.

Herhaal deze procedure om de automatische werking weer in te schakelen. Het inschakelen van de automatische werking wordt bevestigd door het doven van het verklikkerlampje op het instrumentenpaneel.

Noodremfunctie



De noodremfunctie mag uitsluitend in uitzonderlijke gevallen worden gebruikt.

Wanneer het rempedaal niet werkt of bij uitzonderlijke situaties (bijv. wanneer de bestuurder onwel wordt), kan de auto worden afgeremd door aan de hendel te trekken en deze vast te houden. De auto wordt afgeremd zolang aan de hendel wordt getrokken en het remmen stopt als de hendel wordt losgelaten. De systemen ABS en CDS zorgen ervoor dat de auto stabiel blijft wanneer de noodremfunctie actief is.

In geval van een storing aan het systeem van de noodremfunctie verschijnt de melding "Parkeerrem defect".







Bij een storing aan de systemen ABS en CDS, aangegeven door het branden van een van de twee verklikkerlampjes op het instrumentenpaneel, kan de stabiliteit van de auto niet meer worden gegarandeerd. In dat geval moet de bestuurder er zelf voor zorgen dat de auto stabiel blijft door afwisselend aan de hendel te trekken en deze weer los te laten tot de auto stilstaat.

Storingen

De verschillende mogelijke storingen zijn in onderstaande tabel beschreven.

Raadpleeg bij een storing in de elektrische parkeerrem zo snel mogelijk het CITROËN-netwerk of een gekwalificeerde werkplaats.

Situaties	Gevolgen
Weergave van de melding " Storing parkeerrem " en branden van het volgende verklikkerlampje: SERVICE	<ul style="list-style-type: none"> - Automatisch vrijzetten niet mogelijk. - Als u de parkeerrem automatisch probeert vrij te zetten, wordt, als de parkeerrem is aangetrokken, tijdens het wegrijden een melding weergegeven. Deze melding geeft aan dat u de parkeerrem handmatig moet vrijzetten.
Weergave van de melding " Storing parkeerrem " en branden van de volgende verklikkerlampjes: SERVICE 	<ul style="list-style-type: none"> - De noodremfunctie werkt niet optimaal. - Als het automatisch vrijzetten niet mogelijk is, wordt, als de parkeerrem is aangetrokken, tijdens het wegrijden een melding weergegeven. Deze melding geeft aan dat u de parkeerrem handmatig moet vrijzetten.
Weergave van de melding " Storing parkeerrem " en branden van de volgende verklikkerlampjes: SERVICE 	<ul style="list-style-type: none"> - Automatisch aantrekken niet mogelijk: gebruik de hendel. - De elektrische parkeerrem kan alleen handmatig worden bediend. - Als ook het automatisch vrijzetten niet mogelijk is, wordt, als de parkeerrem is aangetrokken, tijdens het wegrijden een melding weergegeven. Deze melding geeft aan dat u de parkeerrem handmatig moet vrijzetten.
Weergave van de melding " Storing parkeerrem " en branden van de volgende verklikkerlampjes: SERVICE 	<ul style="list-style-type: none"> - Als het handmatig aantrekken en vrijzetten niet mogelijk is, is de hendel defect. - De automatische functies moeten onder alle omstandigheden worden gebruikt: ze worden automatisch geactiveerd bij een storing in de hendel. - U kunt de auto niet meer met de parkeerrem op zijn plaats houden terwijl de motor draait.

Situaties	Gevolgen
<p>Weergave van de melding "Storing parkeerrem" en branden van de volgende verklikkerlampjes:</p> <p>SERVICE (P)! AUTO OFF</p>	<p>De parkeerrem is defect; de handmatige en elektrische bediening werken mogelijk niet meer.</p> <p>Om bij stilstand de auto op zijn plaats te houden:</p> <ul style="list-style-type: none"> - Trek aan de hendel en houd deze ongeveer 7 tot 15 seconden aangetrokken tot het verklikkerlampje op het instrumentenpaneel gaat branden. <p>Als deze procedure niet werkt, moet u op de volgende wijze voorkomen dat de auto kan weggrollen:</p> <ul style="list-style-type: none"> - Parkeer de auto op een vlakke ondergrond. - Schakel een versnelling in (handgeschakelde of elektronisch gestuurde versnellingsbak) of zet de selectiehendel in de stand P (automatische versnellingsbak). - Plaats indien mogelijk een wielblok. <p>Neem contact op met het CITROËN-netwerk of een gekwalificeerde werkplaats.</p>
<p>Weergave van de melding "Storing parkeerrem" en branden van de volgende verklikkerlampjes:</p> <p>SERVICE (P)! AUTO OFF (P)</p>	<ul style="list-style-type: none"> - De parkeerrem werkt niet optimaal; de auto kan niet onder alle omstandigheden door de parkeerrem tegen weggrollen worden beveiligd. <p>U moet voorkomen dat uw auto kan weggrollen:</p> <ul style="list-style-type: none"> - Parkeer de auto op een vlakke ondergrond. - Schakel een versnelling in (handgeschakelde of elektronisch gestuurde versnellingsbak) of zet de selectiehendel in de stand P (automatische versnellingsbak). - Plaats indien mogelijk een wielblok. <p>Neem contact op met het CITROËN-netwerk of een gekwalificeerde werkplaats.</p> <p>Als de verklikkerlampjes P na het weggrijden knipperen, is de parkeerrem niet goed vrijgezet. Zet de auto stil zodra dit mogelijk is en probeer de parkeerrem met de hendel volledig vrij te zetten. Trap daarbij het rempedaal in.</p>
<p>Weergave van de melding "Storing accu" en branden van het volgende verklikkerlampje:</p> <p></p>	<ul style="list-style-type: none"> - Het laadniveau van de accu is te laag, zet de auto op een veilige wijze stil: schakel een versnelling in (handgeschakelde versnellingsbak) of plaats een wielblok tegen een van de wielen. - Als de accu volledig ontladen is, kan de parkeerrem niet meer bediend worden: neem contact op met het CITROËN-netwerk of een gekwalificeerde werkplaats om de parkeerrem vrij te zetten.

Hill Start Assist

Dit systeem houdt bij het wegrijden op een helling uw auto ongeveer 2 seconden op zijn plaats. In die tijd kunt u uw voet van het rempedaal naar het gaspedaal verplaatsen.

Deze functie is alleen actief:

- als de auto volledig stilstaat met het rempedaal ingedrukt,
- bij bepaalde hellingcondities,
- als het bestuurdersportier is gesloten.

De Hill Start Assist kan niet worden uitgeschakeld.

Werking

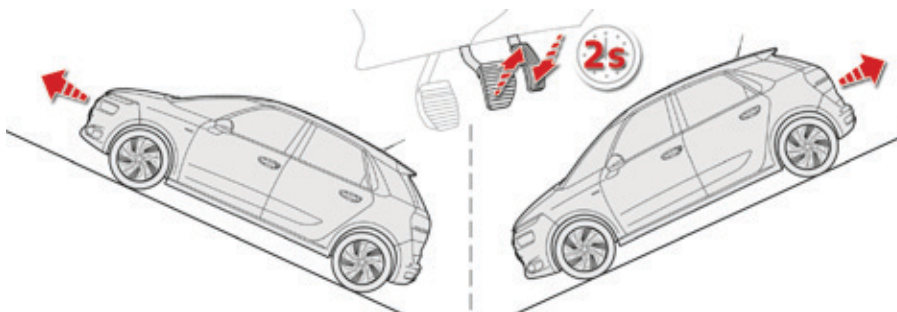

4

! Verlaat de auto niet in de korte periode dat u de Hill Start Assist gebruikt.

Als u de auto moet verlaten terwijl de motor draait, trek de parkeerrem dan handmatig aan en controleer of het verklikkerlampje van de parkeerrem en het lampje **P** op de hendel (elektrische parkeerrem) permanent branden.

Als de auto bergopwaarts stilstaat, wordt deze even op zijn plaats gehouden wanneer u het rempedaal loslaat:

- als bij de handgeschakelde versnellingsbak de eerste versnelling of de neutraalstand is ingeschakeld,
- als bij de elektronisch gestuurde versnellingsbak de stand **A** of **M** is ingeschakeld of bij de automatische versnellingsbak de stand **D** of **M** is ingeschakeld.

Als de auto bergafwaarts stilstaat en de achteruitversnelling ingeschakeld is, wordt de auto even op zijn plaats gehouden wanneer u het rempedaal loslaat.

Storing



SERVICE

Bij een storing in de Hill Start Assist gaan deze verklikkerlampjes branden in combinatie met een waarschuwingsmelding. Raadpleeg het CITROËN-netwerk of een gekwalificeerde werkplaats om het systeem te laten controleren.

Handgeschakelde 5-versnellingsbak

Inschakelen van de achteruitversnelling

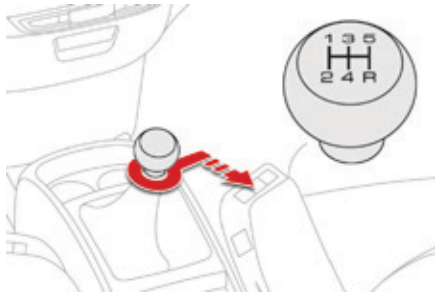

- ☞ Trap het koppelingspedaal volledig in en zet de versnellingshendel in de neutraalstand.
- ☞ Beweeg de versnellingshendel naar rechts en vervolgens naar achteren.

! Schakel de achteruitversnelling alleen in als de auto stilstaat en de motor stationair draait.

i Voor uw veiligheid en om het starten van de motor te vergemakkelijken:

- zet de versnellingshendel altijd in de neutraalstand,
- trap het koppelingspedaal in.

Handgeschakelde 6-versnellingsbak

Inschakelen van de 5^e of de 6^e versnelling

- ☞ Beweeg de versnellingshendel zo ver mogelijk naar rechts om de 5^e of de 6^e versnelling in te schakelen.

! Als u dit niet doet, kan de versnellingsbak onherstelbaar beschadigd raken (door per ongeluk inschakelen van de 3^e of 4^e versnelling).

Inschakelen van de achteruitversnelling

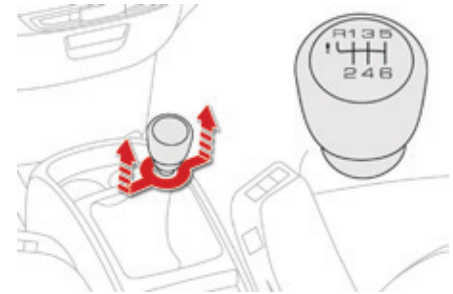

- ☞ Trek de ring onder de pookknop omhoog en beweeg de versnellingshendel eerst naar links en dan naar voren.

! Schakel de achteruitversnelling alleen in als de auto stilstaat en de motor stationair draait.

i Voor uw veiligheid en om het starten van de motor te vergemakkelijken:

- zet de versnellingshendel altijd in de neutraalstand,
- trap het koppelingspedaal in.

Elektronisch gestuurde versnellingsbak

Bij de elektronisch gestuurde versnellingsbak kunt u kiezen tussen het comfort van de automatische bediening en handmatig schakelen.

Deze transmissie heeft twee gebruiksmogelijkheden:

- **automatische** bediening, waarbij het op- en terugschakelen volledig automatisch wordt geregeld, zonder dat de bestuurder iets hoeft te doen,
- **handmatige** bediening, waarbij de bestuurder zelf sequentieel kan schakelen met de flippers aan het stuurwiel.

Tijdens de automatische bediening kunt u op elk gewenst moment tijdelijk zelf schakelen.

Selectiehendel



- R.** Achteruit.
 - ☞ Trap het rempedaal in en verplaats de selectiehendel.
- N.** Neutraalstand.
 - ☞ Trap het rempedaal in en selecteer deze stand om de motor te kunnen starten.
- A.** Automatische bediening.
 - ☞ Zet de selectiehendel in de stand **A**.
- M.** Sequentiële bediening om handmatig te schakelen.
 - ☞ Zet de selectiehendel in de stand **M** en schakel vervolgens met behulp van de flippers achter het stuurwiel.

Flippers achter het stuurwiel

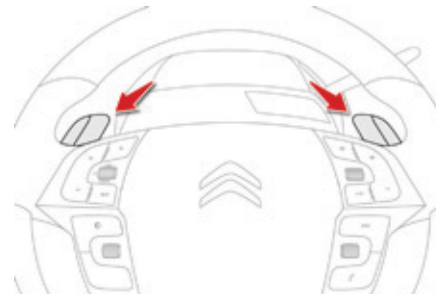

- +** Opschakelen (rechts van het stuurwiel).
 - ☞ Trek de flipper "+" aan de rechterzijde achter het stuurwiel een keer naar u toe om op te schakelen.
- Terugschakelen (links van het stuurwiel).
 - ☞ Trek de flipper "-" aan de linkerzijde achter het stuurwiel een keer naar u toe om terug te schakelen.

i Het is niet mogelijk om de neutraalstand of de achteruitversnelling met behulp van de flippers te selecteren.

Weergave op het instrumentenpaneel

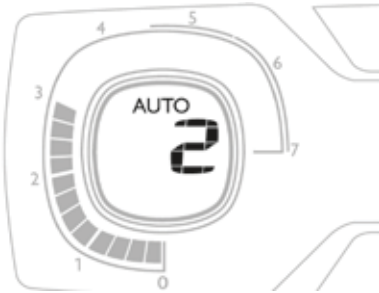

N. Neutral (neutraalstand).

R. Reverse (achteruitversnelling).

M. (gevolgd door het nummer van de ingeschakelde versnelling)
Handmatige bediening.

AUTO of A. Automatische bediening.

Starten van de auto

- ☞ Selecteer de stand **N**.
- ☞ Houd het rempedaal ingetrapt.
- ☞ Start de motor.

N Op het display van het instrumentenpaneel verschijnt de aanduiding **N**.

i **Als de motor niet kan worden gestart:**
Als de aanduiding **N** op het display knippert in combinatie met een geluidssignaal en een melding, verplaats de selectiehendel dan naar de stand **A** en zet hem vervolgens in de stand **N**.



Als op het instrumentenpaneel het pictogram **Voet op het rempedaal** brandt in combinatie met een geluidssignaal en de melding "Voet op rempedaal", houd het rempedaal dan stevig ingetrapt.

- ☞ Selecteer de automatische bediening (stand **A**), de sequentiële bediening (stand **M**) of de achteruitversnelling (stand **R**).
- ☞ Zet de parkeerrem met de hendel vrij als deze niet automatisch wordt bediend.
- ☞ Laat het rempedaal geleidelijk los.
- ☞ Als de parkeerrem is vrijgezet, zet de auto zich direct in beweging.

Als de parkeerrem is aangetrokken en de automatische bedieningsfunctie is geactiveerd, trap dan geleidelijk het gaspedaal in.

! Als de parkeerrem niet automatisch wordt vrijgezet, controleer dan of de voorportieren correct zijn gesloten.

AUTO Op het instrumentenpaneel worden de aanduidingen **A** of **AUTO** en **1**, **1** of **R** weergegeven.

Automatische bediening

☞ Selecteer de stand **A**.



Op het instrumentenpaneel worden de aanduiding **AUTO** of **A** en de ingeschakelde versnelling weergegeven.

De versnellingsbak werkt automatisch, zonder dat u zelf hoeft te schakelen. De versnellingsbak kiest voortdurend de meest geschikte versnelling, afhankelijk van de volgende parameters:

- optimaal brandstofverbruik,
- rijstijl,
- profiel van de weg,
- belading van de auto.

i Trap om krachtig te accelereren (bijvoorbeeld voor een inhaalmanoeuvre) het gaspedaal met kracht in, tot voorbij het zware punt.

Selecteer tijdens het rijden nooit de neutraalstand **N**.

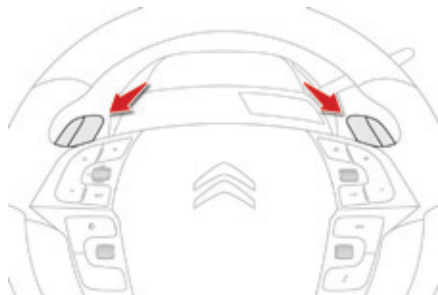

Tijdelijk zelf schakelen

U kunt tijdelijk zelf schakelen met de flippers "+" en "-". Als het motortoerental het toestaat, wordt de gevraagde versnelling ingeschakeld. Met deze functie kunt u anticiperen op bepaalde rij situaties, zoals het inhalen van een auto of een bocht in de weg. Als de flippers enige tijd niet meer gebruikt worden, gaat de versnellingsbak weer over op de automatische stand.

Handbediende stand

☞ Selecteer de stand **M**.

De ingeschakelde versnellingen worden achtereenvolgend op het instrumentenpaneel weergegeven.

Het schakelen naar een andere versnelling is alleen mogelijk als het motortoerental dit toestaat.

Het is niet noodzakelijk om bij het schakelen het gaspedaal los te laten.

Bij het remmen of het verminderen van de snelheid schakelt de versnellingsbak automatisch terug, zodat de juiste versnelling is geselecteerd op het moment dat u het gaspedaal weer intrapt.

Bij krachtig accelereren wordt de hoogste versnelling niet ingeschakeld als de bestuurder de flippers achter het stuur niet bedient.

De stand kan op elk gewenst moment worden veranderd door de selectiehendel in de stand **A** of juist in de stand **M** te zetten (al naar gelang welke stand is ingeschakeld).

Selecteer de neutraalstand **N** nooit tijdens het rijden.

Achteruitversnelling

Selecteer de achteruitversnelling (stand **R**) uitsluitend als de auto volledig stilstaat en de voet op het rempedaal wordt gehouden.

 Selecteer de stand **R**.

Bij het inschakelen van de achteruitversnelling klinkt een geluidssignaal.

Als op lage snelheid de achteruitversnelling wordt ingeschakeld, knippert het lampje **N** en wordt automatisch de neutraalstand ingeschakeld. Zet de selectiehendel in de stand **N** en vervolgens weer in de stand **R** om de achteruitversnelling in te schakelen.

Stilzetten van de auto

Voordat u de motor afzet, kunt u:

- de selectiehendel in de stand **N** zetten om de neutraalstand te selecteren, of
- een versnelling ingeschakeld laten. In dat geval kan de auto niet worden verplaatst.

Trek in beide gevallen altijd de parkeerrem aan met de hendel om de auto volledig stil te zetten (als de parkeerrem niet in de automatische stand staat ingesteld).

 Selecteer wanneer u de auto met draaiende motor stilzet altijd de neutraalstand **N**.
Controleer voordat u werkzaamheden onder de motorkap uitvoert altijd of de selectiehendel in de neutraalstand **N** staat en de parkeerrem is aangetrokken.
Trek de parkeerrem altijd aan om de auto volledig te blokkeren wanneer de parkeerrem niet in de automatische stand staat.

 Gebruik bij een lege of defecte accu het wielblok om de auto tegen weggrollen te beveiligen.

Storing

Als de aanduiding **A** of **AUTO** bij het aanzetten van het contact gaat knipperen, in combinatie met een geluidssignaal en een melding, duidt dit op een storing in de versnellingsbak.

Laat dit zo snel mogelijk controleren door het CITROËN-netwerk of door een gekwalificeerde werkplaats.

Automatische versnellingsbak

Deze automatische versnellingsbak heeft twee gebruiksmogelijkheden:

- een **geautomatiseerde** stand, waarbij het schakelen automatisch geregeld wordt door de versnellingsbak, zonder dat de bestuurder iets hoeft te doen.
- een **sequentiele** stand, waarbij de bestuurder zelf kan schakelen met behulp van de flippers achter het stuurwiel.

i U kunt op elk moment overschakelen van de ene naar de andere stand. Als de geautomatiseerde stand is geselecteerd, blijft het altijd mogelijk om zelf te schakelen als dit even nodig is.

Selectiehendel



- P.** Parkeren.
- Stilzetten van de auto, parkeerrem aangetrokken of vrijgezet.
 - Starten van de motor.
- R.** Achteruit.
- Achteruitrijden, selecteer deze stand alleen bij stilstaande auto en stationair draaiende motor.
- N.** Neutraal.
- Stilzetten van de auto, parkeerrem aangetrokken.
 - Starten van de motor.
- D.** Automatisch schakelen.
- M.** Handmatige bediening, waarbij de bestuurder zelf sequentieel kan schakelen tussen de zes versnellingen.

i Houd om de selectiehendel uit de stand **P** te halen het rempedaal stevig ingetrapt en beweeg de selectiehendel naar rechts tot hij in de gewenste stand staat.

i Beweeg om de stand **P** te selecteren de selectiehendel helemaal omhoog (naar **R**) en duw hem daarna achtereenvolgens naar voren en naar links. Selecteer deze stand alleen als de auto helemaal stilstaat. Als deze stand is geselecteerd, zijn de voorwielen geblokkeerd. Controleer of de selectiehendel in de juiste stand staat.

i Zet om de selectiehendel te bedienen het contact aan of start de motor. Als de laadtoestand van de accu te zwak is, is het bedienen van de selectiehendel niet mogelijk.

4

Flippers achter het stuurwiel

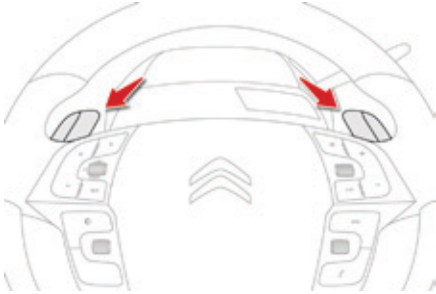

- + Flipper voor opschakelen, rechts van het stuurwiel.
- ☞ Trek de flipper "+" naar u toe om op te schakelen.
- Flipper voor terugschakelen, links van het stuurwiel.
- ☞ Trek de flipper "-" naar u toe om op te schakelen.

i Met de flippers achter het stuurwiel is het niet mogelijk om de neutraalstand of de achteruitversnelling te selecteren of uit de achteruitversnelling te schakelen.

Weergave op het instrumentenpaneel

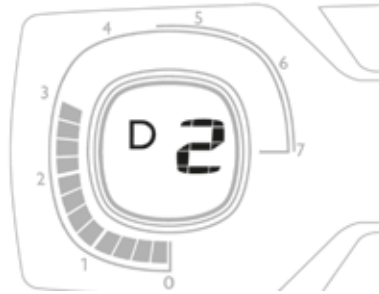

Als u de selectiehandel bedient, wordt de ingeschakelde stand met een verklikkerlampje weergegeven op het instrumentenpaneel.

P. Parking (parkeerstand).

R. Reverse (achteruitversnelling).

N. Neutral (neutraalstand).

D. Drive (automatisch schakelen).

1 t/m 6. Ingeschakelde versnelling bij handmatig schakelen.

- Ongeldige waarde bij handmatig schakelen.

Wegrijden

- ☞ Houd het rempedaal ingetrapt en selecteer de stand **P** of **N**.
- ☞ Start de motor.

i Als niet aan de bovenstaande voorwaarden wordt voldaan, klinkt een geluidssignaal in combinatie met een melding op het display.

i Als de aanduiding **P** wordt weergegeven op het instrumentenpaneel terwijl de selectiehandel in een andere stand staat, dient u de selectiehandel in de stand **P** te zetten om te kunnen starten.

- ☞ Trap bij draaiende motor het rempedaal in.
- ☞ Selecteer de geautomatiseerde stand (stand **D**), de sequentiële stand (stand **M**) of de achteruitversnelling (stand **R**).

i  Als u de selectiehandel uit de stand **P** zonder het rempedaal ingetrapt te

houden, zal op het instrumentenpaneel dit verklikkerlampje gaan branden of dit pictogram verschijnen in combinatie met de melding "Zet automaat in stand **P**", het knipperen van de **P** op het instrumentenpaneel en een geluidssignaal.

- ☞ Controleer of de selectiehendel in de door het instrumentenpaneel aangegeven stand staat.
- ☞ Neem uw voet geleidelijk van het rempedaal.
- ☞ Als de parkeerrem is vrijgezet, zet de auto zich direct in beweging.
Als de parkeerrem is aangetrokken en de automatische bedieningsfunctie is geactiveerd, trap dan geleidelijk het gaspedaal in.

! Als de parkeerrem niet automatisch wordt vrijgezet, controleer dan of de voorportieren correct zijn gesloten.

! Trap nooit gelijktijdig het rempedaal en het gaspedaal in. Bedien het rempedaal en het gaspedaal uitsluitend met uw rechtervoet. Het gelijktijdig intrappen van deze twee pedalen kan leiden tot beschadiging van de versnellingsbak.

i Als de motor stationair draait, het rempedaal is losgelaten en de stand **R**, **D** of **M** is geselecteerd, zet de auto zich zelfs al in beweging als het gaspedaal niet wordt ingetrapt.

! Laat bij draaiende motor daarom geen kinderen alleen in de auto achter. Trek de parkeerrem aan en selecteer de stand **P** indien er onderhoudswerkzaamheden moeten worden uitgevoerd bij draaiende motor.

i Selecteer de stand **N** nooit tijdens het rijden. Als de stand **N** tijdens het rijden per ongeluk wordt geselecteerd, laat het motortoerental dan terugzakken naar stationair, zet de selectiehendel in de stand **D** en geef weer gas.

i Selecteer de stand **P** of **R** nooit voordat de auto helemaal stilstaat. Wacht als u achteruit wilt rijden even met gasgeven nadat u de selectiehendel in de stand **R** hebt gezet, om te voorkomen dat de auto zich met een schok in beweging zet. Bij het selecteren van de stand **R** klinkt een geluidssignaal.

Geautomatiseerde stand



Selecteer de stand **D**.

Op het instrumentenpaneel worden de aanduiding **D** en de ingeschakelde versnelling weergegeven.

De versnellingsbak werkt dan automatisch, zonder dat u zelf hoeft te schakelen. De versnellingsbak kiest voortdurend de meest geschikte versnelling, afhankelijk van de volgende parameters:

- een zo laag mogelijk brandstofverbruik,
- de rijstijl,
- het profiel van de weg,
- de belading van de auto.

Trap, om krachtig te accelereren zonder de selectiehendel te bedienen, het gaspedaal volledig in (kickdown). De versnellingsbak schakelt automatisch terug of houdt de versnelling ingeschakeld tot het maximumtoerental van de motor.

Bij het remmen schakelt de versnellingsbak automatisch terug, zodat u maximaal profiteert van het afremmen op de motor.

Uit veiligheidsoverwegingen wordt niet opgeschakeld als u het gaspedaal in één keer loslaat.

Tijdelijk handmatig schakelen

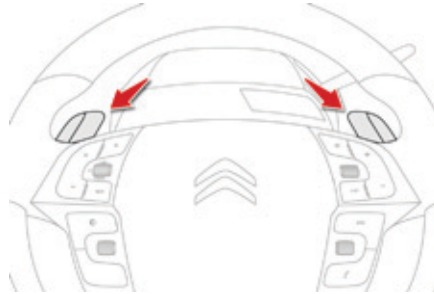

U kunt tijdelijk het schakelen van de versnellingsbak overnemen met de flippers **+** en **-** achter het stuurwiel. Als het motortoerental het toelaat, kunt u op deze manier op- of terugschakelen.

Deze functie biedt u de mogelijkheid te anticiperen op situaties zoals een inhaalmanoeuvre of het naderen van een bocht.

Als de flippers enige tijd niet meer zijn gebruikt, gaat de versnellingsbak weer over op de automatische stand.

Sequentiële stand

- ☞ Selecteer de stand **M**.
- ☞ Gebruik de flippers **+** en **-** achter het stuurwiel om te schakelen.

De achtereenvolgend ingeschakelde versnellingen worden weergegeven op het instrumentenpaneel.

Als de auto tot stilstand komt of met zeer lage snelheid rijdt, selecteert de versnellingsbak automatisch de **1e** versnelling.

In de sequentiële stand is het niet noodzakelijk om bij het schakelen het gaspedaal los te laten. Het schakelen naar een andere versnelling is alleen mogelijk als de snelheid van de auto en het motortoerental dit toelaten, anders wordt er tijdelijk overgegaan op de automatische bediening.

Als het motortoerental te laag of te hoog is, knippert de geselecteerde versnelling enkele seconden en vervolgens wordt de werkelijk ingeschakelde versnelling weergegeven.

Onjuiste waarde bij handmatige bediening



Dit symbool verschijnt als een versnelling niet goed is ingeschakeld (de selectiehendel bevindt zich tussen twee standen in).



Er kan elk moment van de stand **D** naar de stand **M** en omgekeerd worden geschakeld.

Stilzetten van de auto

Voordat u de motor afzet kunt u de selectiehandel in de stand **P** of **N** zetten om de versnellingsbak in de neutraalstand te zetten. Trek in beide gevallen de parkeerrem aan om de auto tegen weggrollen te beveiligen, behalve als de automatische werking van de parkeerrem is geactiveerd.

Als de selectiehandel niet in de stand **P** staat, klinkt bij het openen van het bestuurdersportier of ongeveer 45 seconden na het afzetten van het contact een geluidssignaal en verschijnt een melding:

☞ zet de selectiehandel alsnog in de stand **P**; het geluidssignaal stopt en de melding verdwijnt.

Trek als u de auto parkeert altijd de parkeerrem aan om de auto tegen weggrollen te beveiligen, als de automatische werking van de parkeerrem is uitgeschakeld.

i Controleer voordat u de auto verlaat altijd of de selectiehandel in de stand **P** staat.

i Gebruik als de accu leeg of defect is het wielblok om de auto tegen weggrollen te beveiligen.

Storing

SERVICE In het geval van een probleem met de versnellingsbak gaat op het instrumentenpaneel het verknipperlampje service branden, in combinatie met een melding en een geluidssignaal.

In dat geval werkt de versnellingsbak met een noodprogramma en blijft de 3^e versnelling ingeschakeld. U kunt dan een hevige schok waarnemen bij het selecteren van de stand **R** vanuit de stand **P** en de stand **R** vanuit de stand **N**.

Rijd niet harder dan 100 km/h (afhankelijk van de geldende snelheidslimiet).

Laat uw auto controleren door het CITROËN of door een gekwalificeerde werkplaats.

Opschakelindicator

Dit systeem adviseert de bestuurder op te schakelen om het brandstofverbruik te verminderen.

Bij een elektronisch gestuurde of automatische versnellingsbak is dit systeem uitsluitend actief in de handgeschakelde stand.

Werking

Afhankelijk van de rijomstandigheden en de uitrusting van uw auto kan het systeem u adviseren één of meer versnellingen op te schakelen.

U kunt deze aanwijzingen opvolgen zonder de tussenvliegende versnellingen in te hoeven schakelen.

Bij de uitvoeringen BlueHDi 135 en 150 met handgeschakelde versnellingsbak kan het systeem u onder bepaalde rijomstandigheden verzoeken om de versnellingsbak in de neutraalstand te zetten, om het tijdelijk afzetten van de motor mogelijk te maken (Stop-fase van het Stop & Start-systeem).

Het is niet verplicht om de aanbevolen versnellingen ook daadwerkelijk in te schakelen.

De keuze van de optimale versnelling hangt namelijk altijd af van de situatie op de weg, de verkeersdrukke en de veiligheid.

De bestuurder blijft derhalve altijd zelf verantwoordelijk voor het al dan niet opvolgen van een schakeladvies van het systeem.

Voorbeeld:

- U rijdt in de derde versnelling.
- U trapt het gaspedaal in.
- Het systeem kan u adviseren een hogere versnelling in te schakelen.

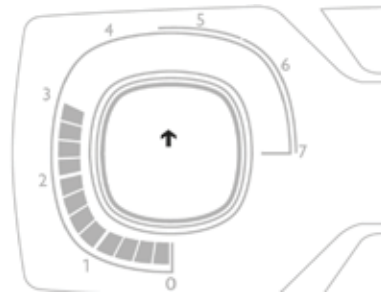

De informatie wordt in de vorm van een pijl op het instrumentenpaneel weergegeven. Bij auto's met een handgeschakelde versnellingsbak kan behalve de pijl ook het nummer van de aanbevolen versnelling worden weergegeven.

i Het systeem past het schakeladvies aan de rijomstandigheden (helling, belading van de auto, ...) en de rijstijl van de bestuurder (veel vermogen nodig, accelereren, remmen, ...) aan. Het systeem zal u nooit adviseren om:

- de eerste versnelling in te schakelen,
- de achteruitversnelling in te schakelen,

i De functie kan niet worden uitgeschakeld.

Stop & Start

Het Stop & Start-systeem is perfect afgestemd op stadsgebruik en zorgt voor een lager brandstofverbruik, minder uitstoot van schadelijke stoffen en een aangename rust in het interieur tijdens het wachten.

Het Stop & Start-systeem zet de motor tijdelijk af (STOP-stand) als u stopt (bij rood licht, opstoppingen enz.). De motor wordt automatisch gestart (START-stand) als u weer weg wilt rijden. Het starten gebeurt direct, snel en stil.

Werking

ECO Overgang naar de STOP-stand

Het verklikkerlampje "ECO" op het instrumentenpaneel gaat branden en de motor wordt automatisch in de STOP-stand gezet:

- als u, **bij een handgeschakelde versnellingsbak**, bij een snelheid lager dan 20 km/h, of als de auto stilstaat (bij de benzinemotoren e-THP 130 en 165 en de dieselmotoren BlueHDi 100, 115 en 120), de versnellingshendel in de neutraalstand zet en het koppelingspedaal loslaat,
- als u, **bij een elektronisch gestuurde versnellingsbak**, bij een snelheid lager dan 8 km/h het rempedaal intrapt of de selectiehandel in de stand **N** zet,
- als u, **bij een automatische versnellingsbak**, bij stilstaande auto het rempedaal intrapt of de selectiehandel in de stand **N** zet.

Als uw auto is uitgerust met een teller, wordt de duur van de momenten dat de motor afgezet is, opgeteld en weergegeven. Elke keer als u het contact opnieuw aanzet met de "START/STOP"-knop, wordt deze teller op 0 gezet.

i Het systeem werkt de eerste 10 seconden na het inschakelen van de achteruitversnelling niet. Als de motor door het systeem in de STOP-stand wordt gezet, blijven alle andere componenten zoals de remmen en de stuurbekrachtiging normaal functioneren.

! Tank nooit als de motor door het Stop & Start-systeem in de STOP-stand is gezet. Zet in dat geval altijd het contact af met de "START/STOP"-knop.

Bijzonderheden: STOP-stand niet beschikbaar

De STOP-stand wordt niet geactiveerd als:

- het bestuurderportier geopend is,
- de veiligheidsgordel van de bestuurder losgemaakt is,
- de auto sinds de laatste start met de "START/STOP"-knop niet sneller dan 10 km/h heeft gereden,
- de elektrische parkeerrem wordt/is aangetrokken,
- de klimaatregeling in het interieur dat niet toelaat,
- de voorruitontwaseming is ingeschakeld,
- er bepaalde bijzondere omstandigheden zijn (laadtoestand accu, motortemperatuur, rembekrachtiging, buitentemperatuur...).

ECO In dit geval knippert het verklikkerlampje "ECO" een paar seconden, waarna het uitgaat.

Deze werking van het systeem is volkomen normaal.

4

Overgang naar de START-stand

ECO Het verklikkerlampje "ECO" gaat uit en de motor wordt automatisch gestart:

- **bij een handgeschakelde versnellingsbak**, als u het koppelingspedaal **volledig** intrapt,
- **bij een elektronisch gestuurde versnellingsbak**:
 - als u, met de selectiehandel in de stand **A** of **M**, het rempedaal loslaat,
 - als u, met de selectiehandel in de stand **N** en het rempedaal niet ingetrapt, de selectiehandel in de stand **A** of **M** zet,
 - of als u de achteruitversnelling inschakelt.
- **bij een automatische versnellingsbak**:
 - als u, met de selectiehandel in de stand **D** of **M**, het rempedaal loslaat,
 - als u, met de selectiehandel in de stand **N** en het rempedaal niet ingetrapt, de selectiehandel in de stand **D** of **M** zet,
 - of als u de achteruitversnelling inschakelt.

Bijzonderheden: automatisch activeren van de START-stand

De START-stand wordt automatisch geactiveerd als:

- het bestuurderportier wordt geopend,
- de veiligheidsgordel van de bestuurder wordt losgemaakt,
- de snelheid van de auto hoger is dan 25 km/h (handgeschakelde versnellingsbak, 3 km/h bij de benzinemotoren e-THP 130 en 165 en de dieselmotoren BlueHDi 100, 115 en 120), 11 km/h (elektronisch gestuurde versnellingsbak) of 3 km/h (automatische versnellingsbak),
- de elektrische parkeerrem wordt aangetrokken,
- er bepaalde bijzondere omstandigheden zijn (laadtoestand accu, motortemperatuur, rembekrachtiging, instelling airconditioning...).

ECO Het verklikkerlampje "ECO" knippert een paar seconden en gaat dan uit.

Dat onder deze omstandigheden de START-stand wordt geactiveerd, is volkomen normaal.

Uitschakelen

U kunt het Stop & Start-systeem uitschakelen via het menu "Rijhulpsystemen".

**ECO
OFF**

Druk op deze toets om het systeem uit te schakelen.

**ECO
OFF**

Het lampje van de toets gaat branden in combinatie met dit verklikkerlampje.

i

Als het systeem in de STOP-stand wordt uitgeschakeld, dan wordt de motor direct weer gestart.

!

Bij het rijden op een overstroomde weg is het raadzaam de Stop & Start-functie uit te schakelen en stapvoets te rijden.

Inschakelen

ECO
OFF

Druk nogmaals op deze toets.

ECO

Het systeem is dan weer ingeschakeld; het lampje van de toets gaat uit en dit verklikkerlampje gaat branden.

i

Het systeem wordt automatisch ingeschakeld zodra u de motor opnieuw start.

Storing

—
ECO
OFF !

Bij een storing in het systeem schakelt het pictogram van de toets over op de waarschuwingsmodus en knippert het verklikkerlampje enige tijd waarna het permanent blijft branden.

Laat het systeem controleren door het CITROËN-netwerk of door een gekwalificeerde werkplaats. Als er in de STOP-stand een storing zou optreden, kan het zijn dat de motor niet meer wil aanslaan of direct afslaat. Alle verklikkerlampjes gaan branden. Afhankelijk van de uitvoering kan er daarnaast een waarschuwingsmelding verschijnen, waarbij verzocht wordt om de selectiehendel in de stand **N** te zetten en opnieuw het rempedaal in te trappen. In dat geval moet u het contact uitzetten en opnieuw starten door op de "START/STOP"-knop te drukken.

!

Schakel omwille van de veiligheid het Stop & Start-systeem altijd uit als u handelingen onder de motorkap wilt uitvoeren.

Onderhoud

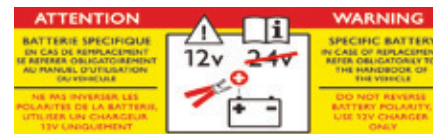

Dit systeem heeft specifieke kenmerken en maakt gebruik van een speciale 12V-accu (raadpleeg voor meer informatie het CITROËN-netwerk).

Het gebruik van een andere dan de door CITROËN voorgeschreven accu's kan leiden tot storingen in het systeem.

Maak voor het opladen van de 12V-accu gebruik van een 12V-acculader. De polariteiten mogen hierbij niet worden omgekeerd.

!

Het Stop & Start-systeem maakt gebruik van geavanceerde technologie. Laat eventuele werkzaamheden uitvoeren bij een gekwalificeerde werkplaats, bijvoorbeeld een servicepunt van het CITROËN-netwerk, die over alle deskundigheid en speciale gereedschappen beschikt.

4

Weergave van de afstand in tijd tot de voorligger

Met behulp van een radar aan de voorzijde van de auto helpt dit systeem de bestuurder bij het bewaren van een veilige afstand tot de voorligger door de actuele afstand in tijd tot de voorligger weer te geven op het instrumentenpaneel.

Dit betreft het tijdsinterval, uitgedrukt in seconden, tussen twee voertuigen die achter elkaar rijden. Aanbevolen wordt een afstand van ongeveer 2 seconden te bewaren: raadpleeg de verkeersregels van uw land.



- i** De functie werkt bij een snelheid van 70 tot 150 km/h. Stilstaande voertuigen en bepaalde objecten (bijvoorbeeld fietsen) worden niet gedetecteerd. De waarde van de afstand in tijd tot de voorligger die de functie kan weergeven, ligt tussen 3 en 0,5 seconden. Als de afstand korter wordt dan 0,5 seconden, blijft deze waarde weergegeven worden, zelfs als de werkelijke afstand korter is.



- !** De weergegeven afstand dient alleen ter informatie: het systeem grijpt op geen enkele wijze in. Deze functie is een hulpmiddel voor de bestuurder die echter te allen tijde zijn aandacht op het verkeer moet blijven vestigen en de controle over zijn auto moet bewaren. De functie is niet bedoeld voor gebruik in stadsverkeer of voor een sportieve rijstijl (snelle bochten, krachtig accelereren en remmen...), maar alleen voor constante rijomstandigheden.



Voorwaarden voor de weergave

- i** De functie is uitsluitend beschikbaar in de weergavemodus "RIJDEN" van het instrumentenpaneel type 2.
- i** De actieve snelheidsregelaar mag niet zijn geselecteerd (de gegevens van de actieve snelheidsregelaar worden weergegeven in plaats van de afstand in tijd tot de voorligger).

Weergaves

Zodra de wagensnelheid aan de voorwaarden voldoet, verschijnt een pictogram op het instrumentenpaneel:

Pictogram	Bijbehorende melding	Toelichting
		Geen voertuig gesignaleerd door de radar.
		Er wordt een voertuig gedetecteerd, maar de afstand tot dit voertuig is groter dan 3 seconden. Er wordt geen waarde weergegeven.
		Er wordt een voertuig gedetecteerd. De afstand tot dit voertuig is 3 seconden of kleiner. De laagste waarde die kan worden weergegeven is 0,5 seconden, ook al is de afstand in tijd tot de voorligger in werkelijkheid kleiner.

Pictogram	Bijbehorende melding	Toelichting
	<p>"SYSTEEM UITGESCHAKELD: Snelheid ongeschikt"</p>	<p>Als de snelheid van uw auto buiten het werkingbereik ligt. Als de snelheid niet geschikt is, wordt een melding weergegeven zolang de snelheid niet aan de voorwaarden voldoet (ongeveer lager dan 70 km/h of hoger dan 150 km/h. Bij het verminderen van snelheid wordt de functie echter uitgeschakeld zodra de snelheid lager is dan 45 km/h).</p>
	<p>SYSTEEM UITGESCHAKELD: Verminderd zicht</p>	<p>Het systeem wordt automatisch uitgeschakeld als de sensor het voertuig vóór u niet goed waarneemt (slechte weersomstandigheden, sensor slecht afgesteld, ...).</p>

Beperkingen van de werking

Onder bepaalde omstandigheden is het mogelijk dat de gevolgde auto niet kan worden gedetecteerd, bijvoorbeeld::

- als u in een bocht rijdt,
- als u van rijstrook wisselt,
- als de voorligger zich buiten het bereik van de sensor bevindt (maximaal bereik: ongeveer 100 m),

Storing

SERVICE

In het geval van een storing in het systeem wordt dit pictogram weergegeven in combinatie met een melding.

Laat het systeem controleren door het CITROËN-netwerk of door een gekwalificeerde werkplaats.



Als u het systeem na een reparatie voor het eerst gebruikt, kan een melding worden weergegeven die aangeeft dat het systeem bezig is met resetten. De functie is dan niet beschikbaar. Zodra deze melding is verdwenen, is het systeem weer klaar voor gebruik. Als de melding niet verdwijnt, raadpleeg dan het CITROËN-netwerk of een gekwalificeerde werkplaats.



De werking van de radar, die achter de voorbumper is gemonteerd, kan verstoord worden door bepaalde weersomstandigheden, die een opeenhoping van sneeuw, ijs, modder enz. veroorzaken. De melding " SYSTEEM UITGESCHAKELD: Verminderd zicht" wordt weergegeven om aan te geven dat de functie is uitgeschakeld. Reinig regelmatig de voorbumper.

Snelheden opslaan

Met behulp van deze functie kunt u snelheden opslaan die u vervolgens kunt gebruiken voor de configuratie van de twee functies snelheidsbegrenzer (maximumsnelheid) en snelheidsregelaar (kruissnelheid).

U kunt voor beide functies zes snelheden opslaan in het geheugen van het systeem. Er zijn standaard al snelheden opgeslagen.

Opslaan

Deze functie kan worden ingesteld via het touchscreen tablet.



Selecteer het menu "Rijhulpsysteem".

Druk op de secundaire pagina op "Inst. snelheden".



Selecteer de functie waarvoor u nieuwe snelheden wilt opslaan:



- snelheidsbegrenzer

of



- snelheidsregelaar.

Druk op de toets van de snelheid die u wilt wijzigen.



Voer de nieuwe waarde in met de nummertoeetsen en bevestig.

Bevestig om de wijzigingen op te slaan en sluit het menu af.

! Voer deze handelingen omwille van de veiligheid alleen uit als de auto stilstaat.

Snelheidsbegrenzer

De snelheidsbegrenzer voorkomt dat de auto de door de bestuurder ingestelde maximumsnelheid overschrijdt.

Als de ingestelde maximumsnelheid is bereikt, heeft het dieper intrappen van het gaspedaal geen effect.

Het **inschakelen** van de snelheidsbegrenzer geschiedt handmatig: de ingestelde snelheid dient minimaal 30 km/h te bedragen.

Het **onderbreken** van de snelheidsbegrenzer geschiedt eveneens via de toets.

Trap het gaspedaal voorbij de weerstand in om de ingestelde snelheid tijdelijk te overschrijden. Laat om terug te keren naar de ingestelde maximumsnelheid het gaspedaal los tot de wagensnelheid weer beneden de ingestelde snelheid ligt.

i De ingestelde maximumsnelheid blijft na het afzetten van het contact opgeslagen in het geheugen.

! Bij het gebruik van de snelheidsbegrenzer moet de bestuurder te allen tijde de snelheidslimiet in acht nemen en zijn aandacht op het verkeer blijven vestigen.

Bediening op het stuurwiel

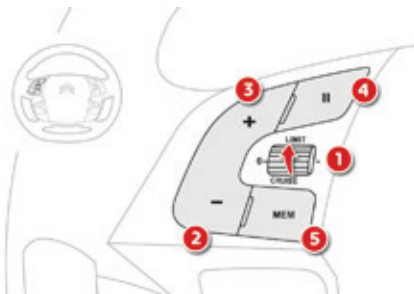

1. Knop voor het selecteren van de snelheidsbegrenzer.
2. Toets voor het verlagen van de waarde.
3. Toets voor het verhogen van de waarde.
4. Toets voor het inschakelen/onderbreken van de snelheidsbegrenzing.
5. Toets voor een overzicht van de opgeslagen snelheden.

Raadpleeg de rubriek "Opslaan van snelheden" voor meer informatie over het overzicht van de opgeslagen snelheden.

Weergave op het instrumentenpaneel

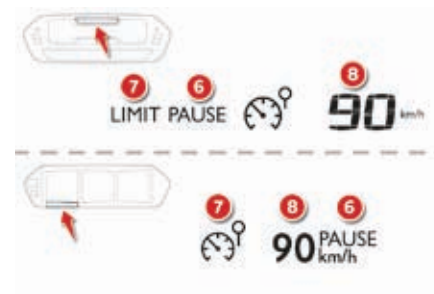

6. Snelheidsbegrenzer ingeschakeld/onderbroken.
7. Snelheidsbegrenzer geselecteerd.
8. Ingestelde snelheid.

Inschakelen / Pause



- ☞ Draai de rolnop **1** in de stand "**LIMIT**": de snelheidsbegrenzer is geselecteerd, maar nog niet ingeschakeld (Pause).
- ☞ Schakel de snelheidsbegrenzer in door op de toets **4** te drukken, als de gewenste snelheid wordt weergegeven (standaard de laatste geprogrammeerde snelheid).
- ☞ U kunt de werking van de snelheidsbegrenzer tijdelijk onderbreken door nogmaals op de toets **4** te drukken: het onderbreken wordt bevestigd op het display (Pause).

Instellen van de maximumsnelheid (instelling)



- Er kan een snelheid worden ingesteld zonder de begrenzer in te schakelen. Als de functie is geselecteerd, kunt u als volgt de waarde van de snelheid wijzigen:
- door op de toets **5** te drukken:
 - ☞ de zes opgeslagen snelheden worden weergegeven op het touchscreen,
 - ☞ druk op de toets van de door u gewenste snelheid.
- De waarde wordt direct weergegeven op het instrumentenpaneel. Het selectiescherm wordt na enkele seconden gesloten.

- druk op de toets **2** of **3** om de weergegeven snelheid te verhogen of te verlagen:
 - ☞ herhaaldelijk kort indrukken om te wijzigen in stappen van + of - 1 km/h,
 - ☞ ingedrukt houden om te wijzigen in stappen van + of - 5 km/h.

Tijdelijk overschrijden van de ingestelde snelheid

☞ Trap het gaspedaal **met kracht** in tot voorbij het **zware punt** om de ingestelde snelheid te overschrijden.

De werking van de snelheidsregelaar wordt tijdelijk onderbroken en de weergegeven ingestelde snelheid knippert.

Als de ingestelde snelheid zonder ingreep van de bestuurder wordt overschreden (bijvoorbeeld in een steile afdaling), knippert de snelheid in combinatie met een geluidssignaal. Zodra de wagensnelheid weer is gedaald tot beneden de ingestelde snelheid, werkt de snelheidsbegrenzer weer en stopt het knipperen van de snelheid.

Uitschakelen

☞ Draai de knop **1** in de stand "**0**".

De informatie van de snelheidsbegrenzer wordt niet meer weergegeven.

Storing

Het knipperen van streepjes wijst op een storing in de snelheidsbegrenzer. Laat het systeem controleren door het CITROËN-netwerk of een gekwalificeerde werkplaats.



! Bij snel accelereren, bijvoorbeeld in een steile afdaling, kan de snelheidsbegrenzer niet altijd voorkomen dat de ingestelde snelheid wordt overschreden.

De snelheidsbegrenzer wordt dan tijdelijk uitgeschakeld en de ingestelde snelheid knippert op het display. Als de ingestelde snelheid zonder ingreep van de bestuurder wordt overschreden, knippert de snelheid in combinatie met een geluidssignaal. Bij gebruik van matten die niet zijn goedgekeurd door CITROËN kan de werking van de snelheidsbegrenzer worden gehinderd.

Om te voorkomen dat de pedalen blijven hangen:

- controleer of de mat goed is bevestigd,
- gebruik nooit meer dan één mat per plaats.

Snelheidsregelaar

Met behulp van de snelheidsregelaar kan de bestuurder met een constante ingestelde snelheid rijden zonder gas te hoeven geven.

Het **inschakelen** van de snelheidsregelaar geschiedt handmatig; daarvoor moet de auto met een snelheid van minstens 40 km/h en in de volgende versnelling rijden:

- in minimaal de vierde versnelling bij auto's met een handgeschakelde versnellingsbak,
- in minimaal de tweede versnelling bij auto's met een elektronisch gestuurde of automatische versnellingsbak in de handmatige stand,
- in de stand **A** bij auto's met een elektronisch gestuurde versnellingsbak of de stand **D** bij auto's met een automatische versnellingsbak.

Het **onderbreken** van de snelheidsregelaar geschiedt handmatig met de toets, door het rem- of koppelingspedaal in te trappen of om veiligheidsredenen, door activering van het ESP. Door het gaspedaal in te trappen, kan de ingestelde snelheid tijdelijk worden overschreden.

Om weer terug te keren naar de ingestelde snelheid is het voldoende het gaspedaal los te laten tot de wagensnelheid weer gelijk is aan de geprogrammeerde snelheid.

i Na het afzetten van het contact worden alle ingestelde snelheden gewist.

! Bij het gebruik van de snelheidsregelaar moet de bestuurder te allen tijde de snelheidslimiet in acht nemen en zijn aandacht op het verkeer blijven vestigen. Houd uw voeten altijd in de buurt van de pedalen.

Bediening op het stuurwiel

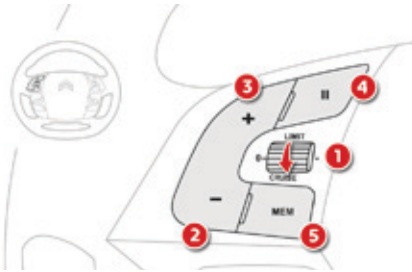

1. Knop voor het selecteren van de snelheidsregelaar.
2. Toets voor het verlagen van de ingestelde snelheid of het programmeren van de actuele wagensnelheid als aan te houden snelheid.
3. Toets voor het verhogen van de ingestelde snelheid of het programmeren van de actuele wagensnelheid als aan te houden snelheid.
4. Toets voor het onderbreken / hervatten van de snelheidsregeling.
5. Toets voor een overzicht van de opgeslagen snelheden.

Raadpleeg de rubriek "Opslaan van snelheden" voor meer informatie over het overzicht van de opgeslagen snelheden.

Weergave op het instrumentenpaneel

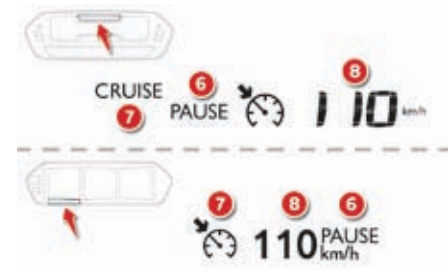

6. Snelheidsregeling onderbroken / hervat.
7. Snelheidsregelaar geselecteerd.
8. Ingestelde snelheid.

Inschakelen

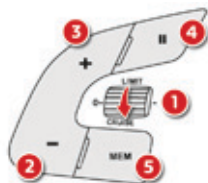

- ☞ Draai de rolknop **1** in de stand "**CRUISE**": de snelheidsregelaar is geselecteerd, maar nog niet ingeschakeld (Pause).
- ☞ Druk op de toets **2** of **3**: de actuele snelheid van uw auto wordt de ingestelde snelheid. De snelheidsregelaar is geactiveerd (ON).



Wijzigen van de kruissnelheid (instelling)

- Zodra de snelheidsregelaar is geactiveerd (ON), kunt u de kruissnelheid wijzigen:
- door op de toets **5** te drukken:
 - ☞ de zes opgeslagen snelheden worden weergegeven op het touchscreen,
 - ☞ druk op de toets van de door u gewenste snelheid.
- De waarde wordt direct op het instrumentenpaneel weergegeven. Het selectiescherm wordt na enkele seconden gesloten. De wijziging is opgeslagen.

- met behulp van de toetsen **2** of **3** :
 - ☞ herhaaldelijk kort indrukken om te wijzigen in stappen van + of - 1 km/h,
 - ☞ ingedrukt houden om te wijzigen in stappen van + of - 5 km/h.

Pause

U kunt de werking van de snelheidsregelaar tijdelijk onderbreken door op de toets **4** te drukken: op het display wordt de onderbreking aangegeven (Pause).

Overschrijden van de ingestelde snelheid

Als de ingestelde snelheid wordt overschreden, gaat de weergegeven snelheid knipperen. Het knipperen stopt als de snelheid weer is gedaald tot de ingestelde snelheid.

Uitschakelen

- ☞ Draai de knop **1** in de stand "**0**". De informatie van de snelheidsregelaar wordt niet meer weergegeven.

Storing

Als streepjes knipperen wijst dit op een storing in de snelheidsregelaar. Laat dit controleren door het CITROËN-netwerk of een gekwalificeerde werkplaats.



- !
- Let tijdens het gebruik van de snelheidsregelaar op wanneer u de snelheid met de toetsen instelt; dit kan een plotselinge verandering van de wagensnelheid veroorzaken. Gebruik de snelheidsregelaar niet op gladde wegen of bij zeer druk verkeer. Bij een steile afdaling kan de snelheidsregelaar niet voorkomen dat de ingestelde snelheid wordt overschreden. Op een steile helling of bij het trekken van een zware aanhanger kan het voorkomen dat de ingestelde snelheid niet wordt gehaald. Bij gebruik van matten die niet zijn goedgekeurd door CITROËN kan de werking van de snelheidsbegrenzer worden gehinderd. Om te voorkomen dat de pedalen blijven hangen:
- controleer of de mat goed bevestigd is,
 - gebruik nooit meer dan één mat per plaats.

Actieve snelheidsregelaar

Dit systeem handhaaft niet alleen de door de bestuurder ingestelde snelheid, maar helpt, als de omstandigheden het toelaten, ook een veilige afstand in tijd tussen uw auto en uw voorligger te bewaren.

Keuze van het type snelheidsregelaar

Als u de normale snelheidsregelaar wilt gebruiken, kunt u de **actieve** snelheidsregelaar **uitschakelen** via het menu " **Rijhulpsysteem** " van het touchscreen.



Als u op de toets drukt, gaat het groene verklikkerlampje uit.

De normale snelheidsregelaar is nu beschikbaar.



Dit wordt bevestigd door de weergave van dit pictogram in de toets.

i Raadpleeg de vorige rubriek voor meer informatie over de werking van de normale snelheidsregelaar.



U kunt op elk gewenst moment de **actieve** snelheidsregelaar inschakelen door nogmaals op deze toets te drukken.

Werkingsprincipes

Met behulp van een radar aan de voorzijde van de auto, die een bereik heeft van ongeveer 100 m, signaleert het systeem een voorligger. Het systeem past automatisch de snelheid van uw auto aan die van de voorligger aan.

Als uw voorligger langzamer rijdt, vermindert het systeem geleidelijk de snelheid van uw auto door alleen op de motor af te remmen (hetzelfde effect als bij het indrukken van de toets "-").

Als uw auto de voorligger te dicht of te snel nadert, wordt de actieve snelheidsregelaar automatisch gedeactiveerd. De bestuurder wordt dan gewaarschuwd door een geluidssignaal en een melding.

Als de voorligger versnelt of een andere rijstrook kiest, verhoogt de actieve snelheidsregelaar geleidelijk de wagensnelheid tot de ingestelde snelheid weer is bereikt.

Als de bestuurder de richtingaanwijzer naar links (linkse besturing) of naar rechts (rechtse besturing) inschakelt om aan te geven dat hij een langzamer voertuig gaat inhalen, staat de actieve snelheidsregelaar tijdelijk toe dat hij de voorligger dichter nadert om het inhalen gemakkelijker te maken, zonder dat de ingestelde snelheid wordt overschreden.

i De actieve snelheidsregelaar werkt zowel overdag als 's nachts, ook bij mist en matige regen.

i Als deze functie wordt geselecteerd, wordt de functie voor de weergave van de afstand in tijd tot de voorligger uitgeschakeld.

! De functie remt de auto niet af via het remsysteem, maar alleen op de motor. Het bereik van de actieve snelheidsregeling is beperkt: de snelheid wordt niet meer aangepast als het verschil tussen de ingestelde snelheid van uw auto en de snelheid van de voorligger te groot wordt (30 km/h).

! Als het verschil tussen de ingestelde snelheid van uw auto en de snelheid van uw voorligger te groot wordt, kan het systeem de snelheid van uw auto niet meer aanpassen: de regelaar wordt automatisch uitgeschakeld.

Algemeen

De actieve snelheidsregelaar moet handmatig worden **ingeschakeld**: daarbij moet de wagensnelheid tussen 40 km/h en 150 km/h liggen en:

- minimaal de vierde versnelling zijn ingeschakeld bij een handgeschakelde versnellingsbak,
- in de handbediende stand van de elektronisch gestuurde of automatische versnellingsbak de tweede versnelling zijn ingeschakeld,
- of de stand **A** bij een elektronisch gestuurde versnellingsbak of de stand **D** bij een automatische versnellingsbak zijn ingeschakeld.

! Als de ingestelde snelheid hoger is dan 150 km/h, gaat het systeem over op de werking van de normale snelheidsregelaar (er verschijnt een melding op het instrumentenpaneel).

De werking van de actieve snelheidsregelaar kan met de toets of automatisch worden **onderbroken**:

- door het rem- of koppelingspedaal in te trappen,
- om veiligheidsredenen bij een ingreep van het ESC-systeem,
- als de elektrische parkeerrem wordt bediend,
- als een grenswaarde voor de afstand in tijd tot de voorligger wordt bereikt (berekend op basis van het snelheidsverschil tussen uw auto en uw voorligger en de ingestelde afstand in tijd tot de voorligger),
- als de afstand tussen uw auto en uw voorligger te klein wordt,
- als de snelheid van uw voorligger te laag is,
- als de snelheid van uw auto te laag wordt.

i Als het contact wordt afgezet, wordt de ingestelde waarde voor de afstand in tijd tot de voorligger in het geheugen opgeslagen.

! Bij het gebruik van de actieve snelheidsregelaar moet de bestuurder te allen tijde de snelheidslimiet in acht nemen en zijn aandacht op het verkeer blijven vestigen. Houd uw voeten altijd in de buurt van de pedalen.

Bediening op het stuurwiel

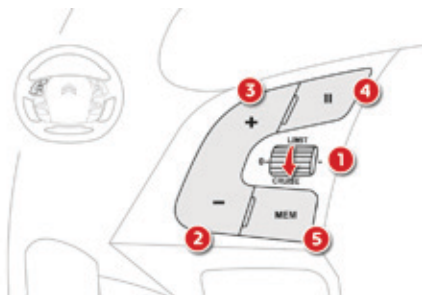

1. Rolknop voor het selecteren van de snelheidsregelaar.
2. Toets voor het verlagen van de ingestelde snelheid of het programmeren van de actuele wagensnelheid als de aan te houden snelheid.
3. Toets voor het verhogen van de ingestelde snelheid of het programmeren van de actuele wagensnelheid als de aan te houden snelheid.
4. Toets voor het onderbreken / hervatten van de snelheidsregeling.
5. Toets voor een overzicht van de opgeslagen snelheden en de ingestelde afstand in tijd tot de voorligger.

Raadpleeg "Opslaan van snelheden" voor meer informatie over het overzicht van de opgeslagen snelheden.

Werking

Inschakelen

De **actieve** snelheidsregelaar moet worden geselecteerd in het menu " **Rijhulpsysteem** ".

- ☞ Draai de rolknop 1 in de stand "**CRUISE**": de snelheidsregelaar is geselecteerd, maar nog niet ingeschakeld (Pause).
- ☞ Druk op een van de toetsen 2 of 3: de actuele snelheid van uw auto wordt de ingestelde snelheid.

De snelheidsregelaar is geactiveerd (ON). Standaard is de afstand in tijd tot de voorligger ingesteld op 2 seconden. Zo niet, dan wordt de laatst ingestelde waarde gebruikt bij het inschakelen van de functie.

Wijzigen van alleen de kruissnelheid

Toetsen 2 en 3

- ☞ herhaaldelijk kort indrukken om te wijzigen in stappen van + of - 1 km/h,
- ☞ ingedrukt houden om te wijzigen in stappen van + of - 5 km/h.

i Om veiligheidsredenen is het raadzaam een snelheid te selecteren die dicht bij de actuele snelheid van uw auto ligt.



Wijzigen van de kruissnelheid en/of de afstand in tijd tot de voorligger

Toets 5 (MEM)

Druk op de toets **5** om de zes opgeslagen snelheden en de ingestelde afstand in tijd tot de voorligger op het touchscreen weer te geven.

- ☞ Kies een snelheid: deze wordt op het instrumentenpaneel weergegeven,
- ☞ druk op de toets "+" of "-" om een nieuwe ingestelde afstand in tijd tot de voorligger te selecteren die ligt tussen 2,5 en 1 seconden.

Deze waarde blijft in het geheugen opgeslagen, ongeacht de status van de functie.

Het selectiescherm wordt na enkele seconden gesloten. De wijzigingen zijn op dat moment opgeslagen.

i Als de actieve snelheidsregelaar niet is ingeschakeld, heeft het indrukken van de toets 5 (MEM) geen effect.

i Als de radar een voorligger signaleert en de geselecteerde snelheid veel hoger ligt dan die van deze voorligger, wordt het systeem niet geactiveerd en wordt de waarschuwingsmelding "Inschakelen geweigerd, omstandigheden ongeschikt" weergegeven tot de omstandigheden voldoende veilig zijn voor de activering van het systeem.

Overschrijden van de ingestelde snelheid



De ingestelde snelheid kan tijdelijk worden overschreden door het gaspedaal in te trappen. Het loslaten van het gaspedaal is voldoende om weer terug te keren naar de ingestelde snelheid.

Als de ingestelde snelheid wordt overschreden zonder dat u het gaspedaal intrapt, bijvoorbeeld tijdens een steile afdaling, wordt u gewaarschuwd door het knipperen van de snelheid op het instrumentenpaneel.

Weergave op het instrumentenpaneel









De informatie wordt weergegeven op het instrumentenpaneel.



6. Snelheidsregeling onderbroken / hervat.
7. Snelheidsregelaar geselecteerd of bijstelfase van de wagensnelheid.
8. Ingestelde snelheid of bijgestelde snelheid lager dan de ingestelde snelheid.

Rijomstandigheden en bijbehorende waarschuwingen

In de onderstaande tabel worden de bij bepaalde rijomstandigheden weergegeven waarschuwingen en meldingen beschreven.

Deze waarschuwingen worden niet opeenvolgend weergegeven.

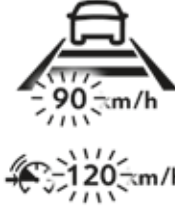
Pictogram	Weergave op het instrumentenpaneel	Bijbehorende melding	Toelichting
			Geen voertuig gesignaleerd: het systeem werkt als een conventionele snelheidsregelaar.
			Signalering van een voertuig binnen het bereik van de radar: het systeem werkt als een conventionele snelheidsregelaar.
	<i>uitsluitend afgestelde</i>  97 km/h	"BIJGESTELDE SNELHEID"	Signalering van een voertuig dat zich te dicht vóór de auto bevindt of waarvan de snelheid lager ligt dan de ingestelde snelheid. Het systeem remt de auto af op de motor en houdt de wagensnelheid gelijk aan die van de voorligger om de ingestelde afstand in tijd tot de voorligger te bewaren. Het bereik van de snelheidsregelaar is beperkt tot een verschil van maximaal 30 km/h tussen de ingestelde snelheid en de snelheid van uw voorligger.

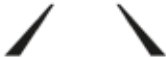
Pictogram	Weergave op het instrumentenpaneel	Bijbehorende melding	Toelichting
	<p>wisselen afdrukken</p> 	"BIJGESTELDE SNELHEID"	Als het systeem de grens voor het bijstellen van de snelheid bereikt (ingestelde snelheid - 30 km/h), knipperen de bijgestelde snelheid en de waarde van de ingestelde snelheid om aan te geven dat de functie op elk ogenblik automatisch kan worden uitgeschakeld.
		"Snelheidsregelaar op pauze".	Als het systeem de grens voor het bijstellen van de snelheid overschrijdt en als de bestuurder niet ingrijpt (inschakelen van de richtingaanwijzer, wisselen van rijstrook, snelheid minderen), wordt de werking van het systeem automatisch onderbroken. Deze melding verschijnt in combinatie met een geluidssignaal.

- !** Als de actieve snelheidsregelaar automatisch wordt onderbroken, kan deze pas weer worden geactiveerd als weer aan alle veiligheidsvoorwaarden wordt voldaan. De melding "Inschakelen geweigerd, omstandigheden ongeschikt" wordt weergegeven zolang het niet mogelijk is om de actieve snelheidsregelaar weer te activeren. Als het activeren weer mogelijk is, is het raadzaam de functie te activeren door de toets **2** of **3** in te drukken waarbij uw actuele snelheid als nieuwe ingestelde snelheid wordt opgeslagen. Het indrukken van de toets **4** (inschakelen/pauze) om de functie te activeren met de laatste ingestelde snelheid is ook mogelijk, maar daarbij kan deze snelheid sterk afwijken van uw actuele snelheid.

Beperkingen van de werking

De actieve snelheidsregelaar vermindert de wagensnelheid uitsluitend door af te remmen op de motor. Daardoor neemt de snelheid langzaam af, zoals dat ook gebeurt bij het loslaten van het gaspedaal.

De werking van het systeem wordt automatisch onderbroken:

- als de voorligger te sterk of te plotseling afremt en u zelf niet remt,
- als een voertuig invoegt tussen uw auto en uw voorligger,
- als het systeem de snelheid niet voldoende kan verminderen om een veilige afstand te bewaren, zoals tijdens een steile afdaling.

Het bereik van de snelheidsregelaar is beperkt tot een verschil van maximaal 30 km/h tussen de ingestelde snelheid en de snelheid van uw voorligger. Als het verschil groter is, wordt de werking van het systeem onderbroken als de afstand tot de voorligger te klein wordt.

i Slechte weersomstandigheden (zware regenval, opgehoopte sneeuw voor de radar) kunnen de werking van het systeem verstoren. In dat geval wordt de waarschuwingsmelding "SYSTEEM UITGESCHAKELD: Verminderd zicht" weergegeven. De functie is niet beschikbaar zolang deze melding wordt weergegeven.

Omdat het gezichtsveld van de radar relatief smal is, is het mogelijk dat het systeem het volgende niet detecteert:

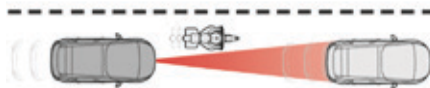

- smalle voertuigen, bijvoorbeeld motorfietsen,



- voertuigen die niet in het midden van de rijstrook rijden,

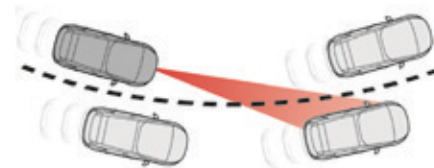

- voertuigen die een bocht in rijden,
- voertuigen die plotseling van rijstrook wisselen.

De snelheidsregelaar houdt geen rekening met:

- stilstaande voertuigen,
- tegemoetkomende voertuigen.

Storing

In het geval van een storing van de actieve snelheidsregelaar wordt u gewaarschuwd door een geluidssignaal en de weergave van de melding "Storing functies hulp bij het rijden". Laat het systeem controleren door het CITROËN-netwerk of door een gekwalificeerde werkplaats.

! Let tijdens het gebruik van de actieve snelheidsregelaar op wanneer u de snelheid met de toetsen instelt; dit kan een plotselinge verandering van de wagensnelheid veroorzaken. Gebruik de actieve snelheidsregelaar niet op gladde wegen of bij zeer druk verkeer. Bij een steile afdaling kan de snelheidsregelaar niet voorkomen dat de ingestelde snelheid wordt overschreden. Op een steile helling of bij het trekken van een zware aanhanger kan het voorkomen dat de ingestelde snelheid niet wordt gehaald of niet kan worden vastgehouden. Bij gebruik van matten die niet zijn goedgekeurd door CITROËN kan de werking van de snelheidsregelaar worden gehinderd. Om te voorkomen dat de pedalen blijven hangen:

- controleer of de mat goed is bevestigd,
- gebruik nooit meer dan één mat per plaats.

! De werking van de radar, die achter de voorbumper is gemonteerd, kan verstoord worden door bepaalde weersomstandigheden, die een opeenhoping van sneeuw, ijs, modder enz. veroorzaken. De melding " SYSTEEM UITGESCHAKELD: Verminderd zicht" wordt weergegeven om aan te geven dat de functie is uitgeschakeld. Reinig regelmatig de voorbumper.

Waarschuwing kans op aanrijding

Dit systeem waarschuwt de bestuurder als er kans is op een aanrijding met de voorligger.



i Dit systeem werkt vanaf 30 km/h en alleen bij detectie van een object dat in dezelfde richting als uw auto rijdt. Stilstaande objecten worden niet gedetecteerd. De radar van het systeem bevindt zich aan de voorzijde van de auto.

! Dit systeem is ontworpen om de veiligheid tijdens het rijden te vergroten. Het is de taak van de bestuurder constant alert te zijn op de verkeerssituatie en de afstand en snelheid ten opzichte van andere voertuigen in te schatten. Het waarschuwingssysteem kans op aanrijding is een hulpmiddel voor de bestuurder die echter te allen tijde zijn aandacht op het verkeer moet blijven vestigen.

Het waarschuwingssysteem kans op aanrijding kan door de bestuurder worden in- en uitgeschakeld.

Op de secundaire pagina van het menu "**Rijhulpsystemen**":

- ☞ selecteer het menu "**Configuratie auto**",
- ☞ vink de regel "**Waarschuwing kans op aanrijding**" aan en bevestig.

i Deze functie kan permanent worden uitgeschakeld door het CITROËN-netwerk of door een gekwalificeerde werkplaats.

Instellen van de activering van de waarschuwing

Het moment dat de waarschuwing wordt geactiveerd, bepaalt de manier waarop u wordt gewaarschuwd voor een voorligger.

U kunt kiezen uit een van de drie volgende standen:

- 1 : "Ver", wanneer u vroeg voor een voorligger wilt worden gewaarschuwd (rustige rijstijl).
- 2 : "Normaal".
- 3 : "Dichtbij", wanneer u later wilt worden gewaarschuwd (sportieve rijstijl).

Op de secundaire pagina van het menu "**Rijhulpsystemen**":

- ☞ selecteer het menu "**Configuratie auto**",
- ☞ vink de regel "**Waarschuwing kans op aanrijding**" aan,
- ☞ druk op het vergrootglas,
- ☞ wijzig het moment dat de waarschuwing wordt geactiveerd en druk op "**Afsluiten**" om deze stand op te slaan en sluit het menu af.

Waarschuwingen

Afhankelijk van de door het systeem gesignaleerde kans op een aanrijding en het geselecteerde moment van waarschuwen zijn er drie niveaus voor de waarschuwing.



Niveau 1: alleen een visuele waarschuwing (oranje) die aangeeft dat u uw voorligger zeer dicht bent genaderd. De melding "**Auto dichtbij**" wordt weergegeven.

Dit waarschuwingsniveau is gebaseerd op de afstand in tijd tussen uw auto en uw voorligger.



Niveau 2: visuele waarschuwing (rood) met geluidssignaal, die u waarschuwt dat een aanrijding dreigt. De melding "**Remmen!**" wordt weergegeven.

Dit waarschuwingsniveau is gebaseerd op de tijd vóór een aanrijding. Daarbij wordt rekening gehouden met de richting van de auto, de snelheid van uw auto en die van uw voorligger, de weersomstandigheden, de rijomstandigheden (in een bocht, intrappen van pedalen, enz.) zodat de waarschuwing op het meest geschikte moment wordt geactiveerd.



Niveau 3: de veiligheidsgordel van de bestuurder wordt aangetrokken zodat hij tijdelijk tegen de rugleuning van de stoel gedrukt wordt gehouden.



Niveau 3 van de waarschuwing wordt niet geactiveerd of wordt onderbroken als er een aanrijding plaatsvindt tussen de twee voertuigen.

Het aantrekken van de veiligheidsgordel is uitsluitend bedoeld om de bestuurder te waarschuwen en niet om de veiligheid van de bestuurder te vergroten.

Het activeren van deze waarschuwing heeft geen invloed op de werking van de veiligheidsfuncties van de veiligheidsgordel.



De overgang naar een volgend waarschuwingsniveau vindt plaats als de rij situatie ongewijzigd blijft (ongewijzigde snelheden, geen wisseling van rijstrook...)



Als uw auto een voorligger te snel nadert, wordt het eerste waarschuwingsniveau mogelijk niet weergegeven: waarschuwingsniveau 2 wordt direct weergegeven. Bovendien wordt waarschuwingsniveau 1 nooit weergegeven als stand 3 van de configuratie (Dichtb.) is geselecteerd.



Slechte weersomstandigheden (zware regenval, opgehoopte sneeuw voor de radar) kunnen de werking van het systeem verstoren. In dat geval wordt de waarschuwingsmelding "**SYSTEEM UITGESCHAKELD: Verminderd zicht**" weergegeven. De functie is niet beschikbaar zolang deze melding wordt weergegeven.

Storing

SERVICE

In het geval van een storing wordt u gewaarschuwd door het branden van het verklikkerlampje Service in combinatie met een melding. Raadpleeg het CITROËN-netwerk of een gekwalificeerde werkplaats.



De werking van de radar, die achter de voorbumper is gemonteerd, kan verstoord worden door bepaalde weersomstandigheden, die een opeenhoping van sneeuw, ijs, modder enz. veroorzaken.
De melding "SYSTEEM UITGESCHAKELD: Verminderd zicht" wordt weergegeven om aan te geven dat de functie is uitgeschakeld.
Reinig regelmatig de voorbumper.

Lane Departure Warning System (LDWS)



Dit systeem signaleert, met behulp van een camera die doorgetrokken of onderbroken strepen herkent, het onvrijwillig overschrijden van een rijstrookmarkering.

Om de actieve veiligheid te verhogen analyseert de camera de beelden en activeert een waarschuwing wanneer de aandacht van de bestuurder verslapt en de auto de markering overschrijdt (bij een wagensnelheid hoger dan 80 km/h).

Dit systeem werkt optimaal op snelwegen en autowegen.

! Het Lane Departure Warning System is een hulpmiddel voor de bestuurder, die desondanks waakzaam moet blijven en verantwoordelijk is.

Zorg ervoor dat u de verkeersregels in acht neemt en iedere twee uur een pauze neemt.

Inschakelen/uitschakelen

Deze functie kan worden ingeschakeld en uitgeschakeld via het menu "**Rijhulpsystemen**" van het touchscreen.



- ☞ Druk op deze toets: het lampje gaat branden. De functie is nu ingeschakeld.
- ☞ Druk opnieuw op deze toets: het lampje gaat uit. De functie is nu uitgeschakeld.

De status van het systeem blijft na het afzetten van het contact in het geheugen opgeslagen.

Signalering - waarschuwing

De bestuurder wordt gewaarschuwd door het trillen van de veiligheidsgordel (ter hoogte van het oprolmechanisme).

Als de richtingaanwijzer is ingeschakeld, en ongeveer 20 seconden nadat deze is uitgeschakeld, wordt er geen enkele waarschuwing gegeven.

Storing



In het geval van een storing schakelt het pictogram van de toets over op de waarschuwingsmodus en knippert het verklikkerlampje enige tijd waarna het dooft.

Raadpleeg het CITROËN-netwerk of een gekwalificeerde werkplaats.

i Er kunnen storingen in de signalering optreden:

- als de rijstrookmarkeringen weggesleten zijn,
- als er weinig contrast is tussen het wegdek en de markeringen,
- als de voorruit vuil is,
- onder bepaalde extreme weersomstandigheden: mist, zware neerslag, sneeuw, sterke zonnestraling of bij direct zonlicht (zeer laagstaande zon, uitrijden van een tunnel, ...) en schaduw.

Dodehoekbewaking

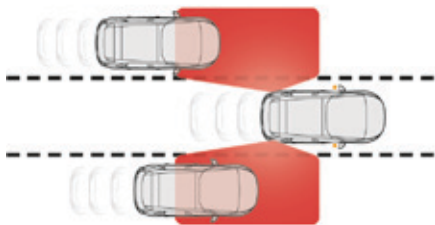

Deze rijhulp waarschuwt de bestuurder wanneer zich een ander voertuig in de dode hoek van zijn auto bevindt, dat een potentieel gevaar betekent.



In de buitenspiegel aan de zijde waar zich dat voertuig bevindt, brandt dan permanent een lampje:

- direct, wanneer u wordt ingehaald,
- na circa een seconde, wanneer u langzaam een andere auto inhaalt.

Werking

De functie kan worden geactiveerd via het menu " **Rijhulpsysteem** " van het touchscreen.



Druk op deze toets: het bijbehorende lampje gaat branden.



Op het instrumentenpaneel gaat dit verknipperlampje branden.

Sensoren in de voor- en achterbumper controleren de dode hoek van de auto.

4



Het systeem dient als hulp voor de bestuurder maar kan nooit een vervanging zijn voor de spiegels. De bestuurder blijft te allen tijde verantwoordelijk voor het op tijd waarnemen wat er zich achter hem bevindt, het inschatten van de snelheid en afstand van achteropkomend verkeer en de beslissing of hij al dan niet veilig van rijstrook kan wisselen.

Het systeem dient als een hulp voor de bestuurder en kan alleen waarschuwen; de bestuurder blijft zelf te allen tijde verantwoordelijk voor een veilig weggedrag.

Indien een voertuig - een (motor)fiets, een auto of een vrachtwagen - zich in de dode hoek van de auto bevindt, zal er een waarschuwingslampje gaan branden in de linker- of rechterbuitenspiegel (afhankelijk van de situatie) onder de volgende voorwaarden:

- de voertuigen rijden in dezelfde richting op aangrenzende rijstroken,
- de snelheid van uw auto ligt tussen 12 km/h en 140 km/h,
- u haalt een voertuig in waarbij het snelheidsverschil met het andere voertuig kleiner is dan 10 km/h,
- u wordt ingehaald door een voertuig waarbij het snelheidsverschil met het andere voertuig kleiner is dan 25 km/h,
- het verkeer stroomt vloeiend door,
- de inhaalmanoeuvre duurt langer dan normaal, doordat het ingehaalde voertuig zich blijft ophouden in de dode hoek,
- u rijdt in een rechte lijn of in een flauwe bocht,
- uw auto trekt geen aanhanger of caravan enz.

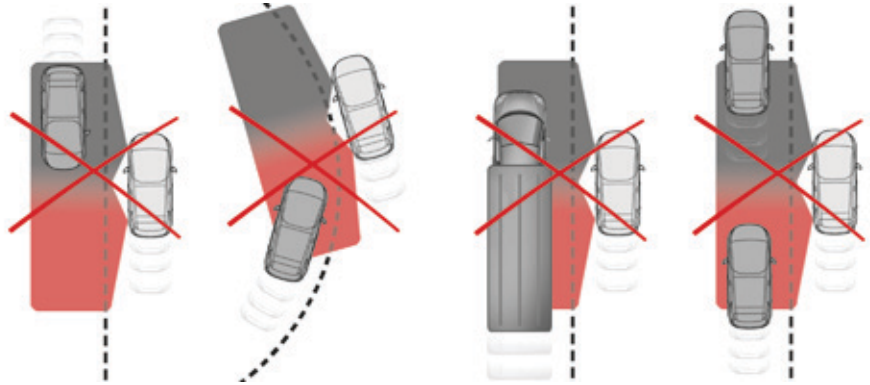

Er wordt geen waarschuwingssignaal afgegeven in de volgende situaties:

- voor stilstaande objecten (geparkeerde auto's, vangrails, lantaarnpalen, borden...),
- bij tegemoetkomende voertuigen,
- bij rijden over bochtige wegen of in zeer scherpe bochten,

- bij het inhalen van of ingehaald worden door een zeer lang voertuig (vrachtwagen, autobus...) die én in de dode hoek achter wordt gedetecteerd én zich in het gezichtsveld van de bestuurder bevindt,
- bij erg druk verkeer: de voertuigen die voor en achter worden gedetecteerd worden aangezien voor een vrachtwagen of een stilstaand object,
- bij snelle inhaalmanoeuvres.



Om deze functie uit te schakelen drukt u nog een keer op deze toets: het lampje van de toets en het bijbehorende verklikkerlampje op het instrumentenpaneel gaan uit.

Bij het afzetten van het contact wordt de status van het systeem opgeslagen.

i De dodehoekbewaking wordt automatisch uitgeschakeld als u een aanhanger trekt met een door het CITROËN-netwerk gehomologeerde trekhaak.

Storing



Bij een storing in het systeem schakelt het pictogram van de toets over op de waarschuwingsmodus en knippert het verklikkerlampje enkele ogenblikken waarna het dooft.

Raadpleeg het CITROËN-netwerk of een gekwalificeerde werkplaats.

i Bij slechte weersomstandigheden (zware regen, hagel enz.) kan het systeem tijdelijk minder nauwkeurig werken.

Vooral het rijden op een nat wegdek of van een droog wegdek op een nat wegdek terechtkomen kan tot een vals alarm leiden (zo kan een wolk waterdruppels in de dode hoek worden aangezien voor een voertuig).

Let er bij slecht weer en in de winter altijd op dat de sensoren niet met modder, sneeuw of ijs bedekt zijn. Plak geen stickers of andere zaken op het gedeelte onder de buitenspiegels waar de waarschuwingslampjes zitten, omdat de de dodehoekbewaking dan mogelijk niet goed werkt. Dit geldt ook voor de detectiezones op de voor- en achterbumper.

! Wassen met hogedrukspuit

Houd tijdens het wassen van de auto het uiteinde van de hogedrukspuit op minimaal 30 centimeter van de sensoren.

Parkeerhulp

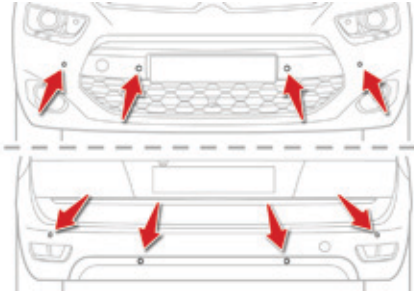

Deze functie signaleert met behulp van sensoren in de bumper obstakels in de nabijheid van de auto (personen, auto's, bomen, slagbomen, enz.) die binnen het detectiebereik vallen.

Bepaalde obstakels (paaltjes, pionnen, enz.) die aanvankelijk wel worden gedetecteerd, worden door dode hoeken in het detectiebereik mogelijk niet meer gedetecteerd als ze zich vlak bij de auto bevinden.

! Deze functie is een hulpsysteem: de bestuurder dient altijd alert te blijven.

Parkeerhulp achter

De functie wordt geactiveerd zodra de achteruitversnelling wordt ingeschakeld. Hierbij klinkt een geluidssignaal.

Zodra de achteruitversnelling wordt uitgeschakeld, is de functie niet meer actief.

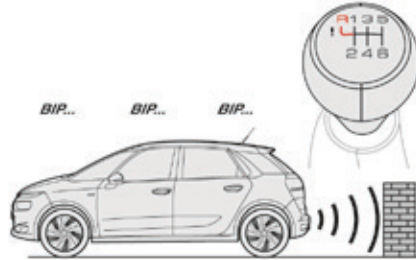

Geluidssignalen

De bestuurder wordt via een onderbroken geluidssignaal gewaarschuwd bij het naderen van obstakels. De frequentie van het geluidssignaal neemt toe naarmate de auto het obstakel nadert. Aan de weergave van het geluidssignaal via de luidspreker (rechts of links) is te herkennen aan welke zijde van de auto het obstakel zich bevindt. Zodra de afstand tussen de auto en het obstakel kleiner wordt dan dertig centimeter, klinkt het geluidssignaal ononderbroken.



Grafische weergave

De grafische weergave is een aanvulling op het geluidssignaal. Op het display of op het instrumentenpaneel worden blokjes weergegeven die het pictogram van de auto steeds dichter naderen. Als de auto het obstakel zeer dicht genaderd is, verschijnt het symbool "Gevaar".

Parkeerhulp vóór

De parkeerhulp vóór is een aanvulling op de parkeerhulp achter en wordt geactiveerd zodra er bij een wagensnelheid van maximaal 10 km/h vóór de auto een obstakel wordt gedetecteerd.

De parkeerhulp vóór wordt uitgeschakeld zodra de auto langer dan drie seconden stilstaat met een ingeschakelde versnelling vooruit, als er geen obstakel meer wordt gedetecteerd of wanneer de wagensnelheid hoger wordt dan 10 km/h.

i Aan de hand van het geluid dat via de luidspreker (voor of achter) wordt weergegeven, is te herkennen of het obstakel zich voor of achter de auto bevindt.

Uitschakelen/activeren van de parkeerhulp vóór en achter

Het uitschakelen van de parkeerhulp kan worden geconfigureerd via het touchscreen tablet.

☞ Selecteer het menu " **Rijhulpsysteem** ".



☞ Druk op " **Parkeerhulp** ".
Het lampje van deze toets gaat branden.

Door deze toets opnieuw in te drukken wordt de functie weer geactiveerd. Het lampje dooft.

i De functie wordt automatisch uitgeschakeld zodra een aanhanger wordt aangekoppeld of een fietsendrager op de trekhaak wordt gemonteerd (auto's voorzien van een trekhaak die volgens de voorschriften van de fabrikant is gemonteerd).

i De parkeerhulp is uitgeschakeld wanneer de functie Park Assist bezig is de beschikbare ruimte van een parkeerplaats te meten. Zie de rubriek "Park Assist".

Storing



Als er een storing optreedt bij het inschakelen van de achteruitversnelling schakelt het pictogram van de toets over op de waarschuwingsmodus en knippert het verklikkerlampje enige tijd waarna het permanent blijft branden.

Er wordt een melding weergegeven in combinatie met een geluidssignaal (kort piepsignaal). Raadpleeg het CITROËN-netwerk of een gekwalificeerde werkplaats.

i Controleer bij slecht weer of in winterse omstandigheden of de sensoren soms bedekt zijn met modder, ijs of sneeuw. Bij het inschakelen van de achteruitversnelling geeft een geluidssignaal (lange pieptoon) aan dat de sensoren vuil kunnen zijn. De parkeerhulp kan geluidsignalen geven als reactie op bepaalde omgevingsgeluiden (motoren, vrachtwagens, drillboren, enz.).

! **Wassen met hogedrukspuit**
Houd tijdens het wassen van de auto het uiteinde van de hogedrukspuit op minimaal 30 centimeter van de sensoren.

Achteruitrijcamera

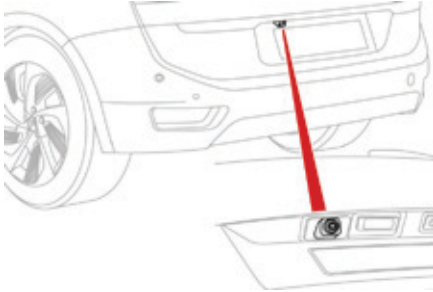

De achteruitrijcamera wordt automatisch geactiveerd wanneer de versnellingsbak in de achteruit staat.

Afhankelijk van de uitvoering van uw auto worden de beelden op het touchscreen of in het instrumentenpaneel weergegeven.

i De achteruitrijcamera is gecombineerd met het parkeerhulpsysteem.

! De achteruitrijcamera is een hulpmiddel voor de bestuurder die desondanks waakzaam moet blijven.

! **Wassen met een hogedrukspuit**
Bewaars een afstand van minimaal 30 cm tussen de lens van de hogedrukreiniger en de lens van de camera.



De op de beelden weergegeven strepen kunnen u helpen bij de manoeuvre.

i Ze worden weergegeven als strepen "op de weg" en geven geen indicatie van de positie van de auto ten opzichte van hoge obstakels (bijvoorbeeld andere auto's). Het is normaal als de afbeelding een vertekend beeld geeft.

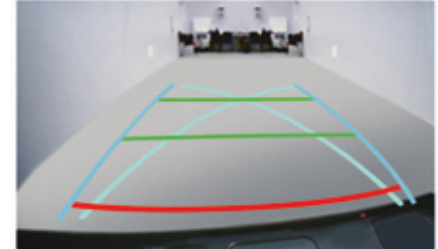

De blauwe strepen geven de rijrichting van de auto weer (de afstand tussen de strepen komt overeen met de breedte van uw auto zonder de buitenspiegels).

De rode streep geeft een ruimte van 30 cm direct achter de achterbumper van uw auto weer. De groene strepen geven een afstand van circa 1 en 2 meter weer achter de achterbumper van uw auto.

De turquoise gebogen lijnen geven de maximale draaicirkels weer.

! Als de achterklep wordt geopend, verdwijnen de beelden van de camera.

i Maak de achteruitrijcamera regelmatig schoon met een zachte, droge doek.

360°-camera

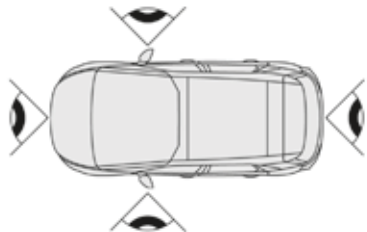

Dit systeem geeft op het instrumentenpaneel de beelden van de directe omgeving van de auto weer met behulp van de camera's voor, achter en onder de buitenspiegels. Afhankelijk van de geselecteerde gezichtshoek (voor, achter of 360° panoramisch), komt de 360°-camera vooral van pas in bepaalde rijomstandigheden met een beperkt zicht, zoals het naderen van een onoverzichtelijk kruispunt of het manoeuvreren in een onoverzichtelijke situatie.

Als deze functie is geactiveerd, werkt deze tot een snelheid van 15 km/h. Boven de 30 km/h wordt de functie automatisch gedeactiveerd.



Dit systeem is een hulpmiddel voor de bestuurder die echter te allen tijde zijn aandacht op het verkeer moet blijven vestigen.

De camerabeelden kunnen door reliëf vertekend zijn. Door schaduw bij zonlicht of onvoldoende licht in de omgeving kan het beeld donker en het contrast verminderd zijn.

Beelden camera vóór

De camera op de voorbumper is geactiveerd en de zone links voor de auto en de zone rechts voor de auto worden gelijktijdig op het instrumentenpaneel weergegeven.

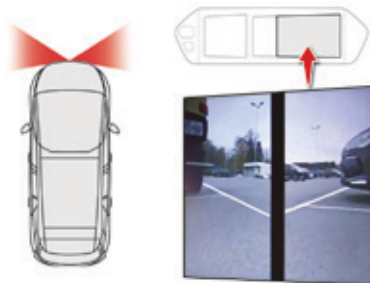

Beelden camera achter

De camera op de achterklep is geactiveerd en de zone achter de auto wordt net als bij een achteruitrijcamera weergegeven op het instrumentenpaneel, ongeacht de stand van de selectiehandel.

De blauwe breedtelijnen geven de breedte van de auto weer (uitgezonderd de buitenspiegels): de richting van deze lijnen is afhankelijk van de positie van het stuurwiel.

De rode lijn geeft de positie op 30 cm achter de achterbumper aan en de twee groene lijnen geven de positie van respectievelijk 1 m en 2 m achter de achterbumper aan.



De beelden van de camera achter worden automatisch weergegeven als de achteruitversnelling wordt ingeschakeld, ongeacht de status van de functie.

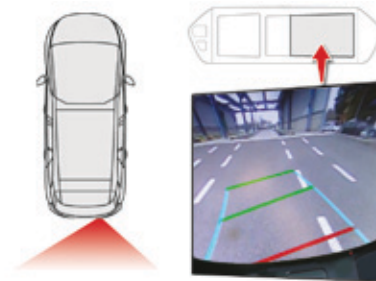

360°-camera

De camera's op de voorbumper en de achterklep en de camera's onder de buitenspiegels worden gelijktijdig geactiveerd en vormen op het instrumentenpaneel een beeld van de bovenzijde van uw auto in zijn directe omgeving.

- i** Als een portier of de achterklep is geopend, worden de beelden van de 360°-camera en de camera achter verstoord.
De door de camera vóór doorgegeven beelden kunnen enigszins worden verstoord als het sneeuwscherm is aangebracht.

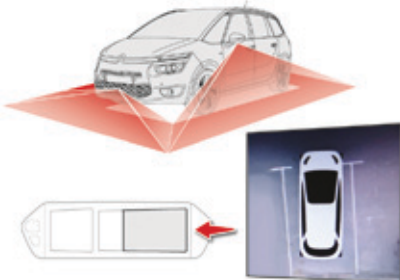

- i** De door de camera doorgegeven beelden kunnen enigszins worden verstoord als het sneeuwscherm is aangebracht.

Werking





Activeren van de functie

Draaiende motor:

- ☞ Selecteer het menu "**Rijhulpsystemen**" van het touchscreen.
- ☞ Druk op deze toets om het submenu "**Vision 360**" te openen.

Selecteer vanuit dit menu een van de drie volgende beelden:

-  "Camera voor".
-  "360°-camera".

-  "Camera achter".

Het geselecteerde beeld wordt weergegeven op het instrumentenpaneel.

- i** De weergave op het instrumentenpaneel verdwijnt zodra de wagensnelheid hoger is dan 15 km/h.

Deactiveren van de functie

- ☞ Accelereer tot een snelheid hoger dan 30 km/h.
- of
- ☞ Selecteer het menu "**Rijhulpsystemen**" van het touchscreen.
- ☞ Druk op deze toets om het submenu "**Vision 360**" te openen.
- ☞ Selecteer "Zonder camera".



- !** Controleer regelmatig of de lenzen van de camera's nog schoon zijn.
Wassen met een hogedrukspuit
Bewaar een afstand van minimaal 30 cm tussen de lans van de hogedrukspuit en de lens van de camera.

Park Assist

Dit systeem assisteert u actief bij het parkeren door een parkeerplek te detecteren en vervolgens het sturen van u over te nemen bij het inparkeren. Het systeem bedient de stuurinrichting terwijl de bestuurder het gaspedaal, het rempedaal, de versnellingsbak en de koppeling (handgeschakelde versnellingsbak) bedient. Tijdens het in- en uitparkeren informeert het systeem de bestuurder met beelden op het scherm en geluidssignalen, zodat hij erop kan toezien dat de manoeuvres veilig worden uitgevoerd. Bij het parkeren kan het noodzakelijk zijn dat u enkele keren moet steken.

De bestuurder kan op elk gewenst moment het stuur zelf weer overnemen.

! Het Park Assist-systeem is een hulpmiddel voor de bestuurder die desondanks waakzaam moet blijven. De bestuurder moet ervoor zorgen dat de auto tijdens de gehele manoeuvre onder controle blijft en geen obstakels kan raken. Onder bepaalde omstandigheden detecteren de sensoren mogelijk geen kleine obstakels die zich in hun dode hoeken bevinden.

i De functie Park Assist werkt niet als de motor is afgezet.

De Park Assist assisteert u bij de volgende parkeer manoeuvres:



- fileparkeren



- uitparkeren na fileparkeren

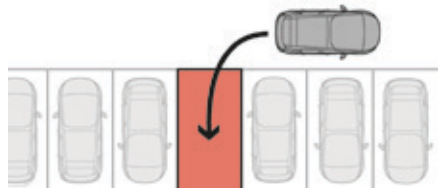

- haaks inparkeren

! Tijdens de manoeuvres draait het stuurwiel snel rond: houd daarom het stuurwiel niet tegen, steek niet uw handen tussen de spaken en zorg dat ook uw kleding, uw sjaal, een handtas en dergelijke niet tussen de spaken terecht komen. U zou hierdoor letsel kunnen oplopen.

i Als de Park Assist is geactiveerd, gaat het Stop & Start-systeem niet over op de STOP-stand. In de STOP-stand wordt bij het activeren van de Park Assist de motor weer gestart.

i De Park Assist kan maximaal 4 parkeercycli achter elkaar uitvoeren. Na deze 4 cycli wordt de functie gedeactiveerd. Als u vindt dat uw auto op dat moment niet goed geparkeerd staat, moet u zelf het stuur weer ter hand nemen om de manoeuvre te voltooien.

! Het verloop van de manoeuvres en de rijinstructies worden op het instrumentenpaneel weergegeven.



De assistentie is geactiveerd: als dit pictogram wordt weergegeven in combinatie met een maximumsnelheid, geeft dit aan dat het sturen wordt overgenomen door het systeem: raak het stuurwiel niet aan.



De assistentie is gedeactiveerd: als dit pictogram wordt weergegeven, geeft dit aan dat het sturen niet meer door het systeem wordt uitgevoerd: u moet het stuur zelf weer ter hand nemen.

! Controleer altijd de directe omgeving van uw auto voordat u met een parkeer manoeuvre begint.

i De functie parkeerhulp is niet beschikbaar tijdens de meting van de beschikbare ruimte. Na deze meting waarschuwt de functie u tijdens de manoeuvre als uw auto een obstakel nadert: het geluidssignaal klinkt ononderbroken als de ruimte tussen de auto en het obstakel minder dan 30 cm bedraagt. Als u de functie parkeerhulp hebt gedeactiveerd, wordt deze automatisch weer geactiveerd bij de geassisteerde manoeuvres.

! Als de Park Assist is ingeschakeld, is de dodehoekbewaking niet actief.

Werking



Hulp bij fileparkeren

- ☞ Zodra u een vrij parkeervak hebt gevonden,



- ☞ Druk op deze toets.

of



- ☞ Selecteer "**Park Assist**" in het menu "**Rijhulpsysteem**" van het touchscreen om de functie te activeren.



- ☞ Op het instrumentenpaneel gaat dit verklikkerlampje branden om te bevestigen dat de functie is geactiveerd.



- ☞ Rijd niet sneller dan 20 km/h en selecteer "**Inparkeren**" op het touchscreen.



Bij het fileparkeren herkent het systeem geen parkeervakken die aanzienlijk korter of langer zijn dan de auto.

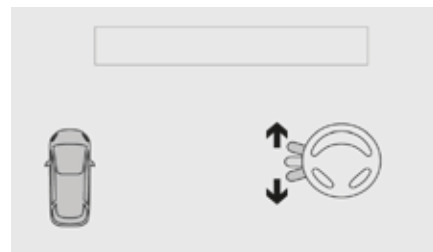

- ☞ Schakel de richtingaanwijzer in aan de zijde waar u wilt parkeren om de meetfunctie te activeren. Zorg er daarbij voor dat u een afstand van 0,5 tot 1,5 meter tussen de geparkeerde auto's en uw auto aanhoudt.

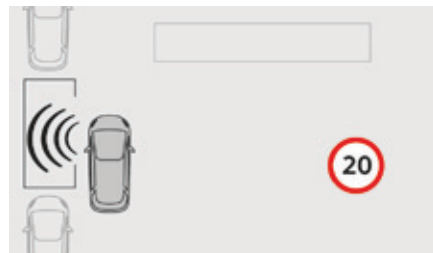

- ☞ Rijd langzaam en volg de instructies tot het systeem een vrij parkeervak vindt.

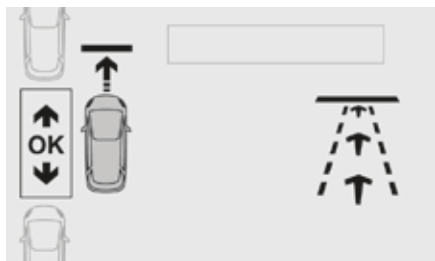

- ☞ Rijd langzaam vooruit tot er in combinatie met een geluidssignaal een melding verschijnt die u verzoekt de achteruitversnelling in te schakelen.



- ☞ Schakel de achteruitversnelling in, laat het stuurwiel los en laat de auto rijden met een snelheid van maximaal 8 km/h.



- ☞ De geassisteerde parkeermanoeuvre is bezig. Rijd niet sneller dan 8 km/h voor of achteruit en volg de waarschuwingen van de "Parkeerhulp" tot wordt aangegeven dat de manoeuvre is voltooid.



- ☞ Als de manoeuvre is voltooid, gaat het verklikkerlampje van de functie op het instrumentenpaneel uit en wordt een melding weergegeven in combinatie met een geluidssignaal. De assistentie wordt gedeactiveerd: u kunt het stuur weer overnemen.

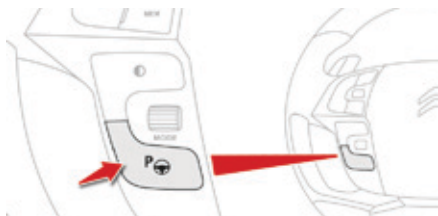

Hulp bij uitparkeren na fileparkeren

- ☞ Start als u vanuit een fileparkeervak wilt wegrijden eerst de motor.



of



- ☞ Druk bij stilstaande auto op deze toets.

- ☞ Selecteer "**Park Assist**" in het menu "**Rijhulpsysteem**" van het touchscreen om de functie te activeren.



Op het instrumentenpaneel gaat dit verklikkerlampje branden om te bevestigen dat de functie is geactiveerd.



- ☞ Druk op "**Uitparkeren**" op het touchscreen.



- ☞ Schakel de richtingaanwijzer in aan de zijde van de rijbaan.
- ☞ Schakel de achteruit- of vooruitversnelling in en laat het stuurwiel los.



- ☞ De geassisteerde parkeer manoeuvre is bezig. Rijd niet sneller dan 5 km/h vooruit of achteruit en volg de waarschuwingen van de "Parkeerhulp" tot wordt aangegeven dat de manoeuvre is voltooid.



De manoeuvre is voltooid zodra beide voorwielen van de auto zich buiten het parkeervak bevinden.

Als de manoeuvre is voltooid, gaat het verklikkerlampje van de functie op het instrumentenpaneel uit en wordt een melding weergegeven in combinatie met een geluidssignaal.

De assistentie wordt gedeactiveerd: u kunt het stuur weer overnemen.

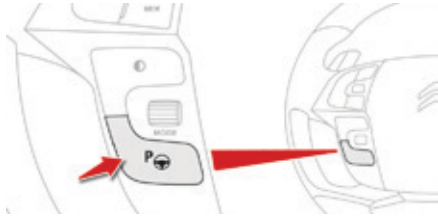

Hulp bij haaks inparkeren



- ☞ Druk zodra u een vrij parkeervak hebt gevonden op deze toets op het stuurwiel,

of



- ☞ Selecteer " **Park Assist** " in het menu " **Rijhulpsysteem** " de touchscreen om de functie te activeren.



Op het instrumentenpaneel gaat dit verlichterlampje branden om te bevestigen dat de functie is geactiveerd.



- ☞ Rijd niet sneller dan 20 km/h en selecteer " **Vakparkeren** " op het touchscreen.



- ☞ Schakel de richtingaanwijzer in aan de zijde van het gekozen parkeervak om de meetfunctie te activeren. Zorg er daarbij voor dat u een afstand van 0,5 tot 1,5 meter tussen de geparkeerde auto's en uw auto aanhoudt.



- ☞ Rijd langzaam en volg de instructies tot het systeem een vrij parkeervak vindt.

i Als er meerdere parkeervakken naast elkaar worden gedetecteerd, wordt uw auto naar het laatste parkeervak geleid.

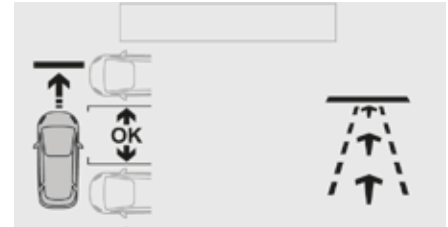

- ☞ Rijd langzaam vooruit tot er in combinatie met een geluidssignaal een melding verschijnt die u verzoekt de achteruitversnelling in te schakelen.

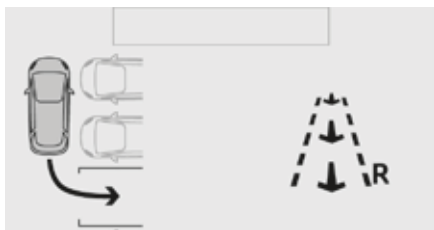

- ☞ Schakel de achteruitversnelling in, laat het stuurwiel los en laat de auto rijden met een snelheid van maximaal 8 km/h.



- ☞ De geassisteerde parkeer manoeuvre is bezig. Rijd niet sneller dan 8 km/h en volg de instructies op het instrumentenpaneel en de waarschuwingen van de "Parkeerhulp" tot wordt aangegeven dat de manoeuvre is voltooid.



- Als de manoeuvre is voltooid, gaat het verklikkerlampje van de functie op het instrumentenpaneel uit en wordt een melding weergegeven in combinatie met een geluidssignaal. De assistentie wordt gedeactiveerd: u kunt het stuur weer overnemen.

- i** Tijdens het haaks inparkeren wordt de functie Park Assist automatisch gedeactiveerd zodra de achterzijde van de auto een obstakel tot minder dan 50 cm is genaderd.

- i** Tijdens het inparkeren of het uitrijden van een parkeervak kan de functie achteruitrijcamera in werking treden. Deze functie zorgt ervoor dat u een beter overzicht hebt van de directe omgeving van de auto door aanvullende informatie op het instrumentenpaneel weer te geven (zie de desbetreffende rubriek).

Deactiveren

Het systeem kan worden gedeactiveerd door op de toets te drukken.

Het systeem wordt automatisch gedeactiveerd:

- als het contact wordt afgezet,
- als de motor afslaat,
- als er binnen 5 minuten na het selecteren van het type manoeuvre niet wordt gestart met een manoeuvre,
- als de auto tijdens de manoeuvre langdurig blijft stilstaan,
- als de antispinregeling (ASR) in werking treedt,
- als de maximale wagensnelheid wordt overschreden,
- als de bestuurder het stuurwiel tegenhoudt, na meer dan 4 parkeercycli,
- als het bestuurdersportier wordt geopend,
- als één van de voorwielen op een obstakel stuit.

Het verklikkerlampje van de functie op het instrumentenpaneel gaat uit en er wordt een melding weergegeven in combinatie met een geluidssignaal.

De bestuurder moet nu het stuur weer overnemen.

i Als het systeem tijdens een manoeuvre wordt gedeactiveerd, moet de bestuurder het systeem weer activeren om de meting voort te zetten.

Uitschakelen

Het systeem wordt automatisch uitgeschakeld:

- bij het trekken van een aanhangwagen,
- als het bestuurdersportier wordt geopend,
- bij een wagensnelheid van meer dan 70 km/h.

Raadpleeg om het systeem voor langere duur te laten uitschakelen het CITROËN-netwerk of een gekwalificeerde werkplaats.

Storing



In het geval van een storing schakelt het pictogram van de toets over op de waarschuwingsmodus en knippert het verklikkerlampje enige tijd waarna het dooft.



Het pictogram van de functie knippert enkele seconden.

Als de storing optreedt tijdens het gebruik van het systeem, verdwijnt het pictogram.

STOP

In het geval van een storing in de stuurbevoegdheid wordt dit pictogram weergegeven op het instrumentenpaneel in combinatie met een waarschuwingsmelding.

Raadpleeg het CITROËN-netwerk of een gekwalificeerde werkplaats.

! Als de ruimte tussen uw auto en de parkeerplek te groot is, kan het systeem mogelijk de beschikbare ruimte niet meten. Objecten die groter zijn dan de afmetingen van de auto, worden bij een manoeuvre niet gedetecteerd door het Park Assist-systeem.

i Controleer bij slecht weer en bij winterse omstandigheden of de sensoren niet worden bedekt met vuil, rijp of sneeuw. Laat in het geval van een storing het systeem controleren door het CITROËN-netwerk of door een gekwalificeerde werkplaats.

Lichtschakelaar

Met de lichtschakelaar kunt u de verlichting van de auto selecteren en inschakelen.

Hoofdverlichting

De lichtschakelaar heeft verschillende standen om de zichtbaarheid van de auto en het zicht van de bestuurder aan te passen aan de omgeving:

- parkeerlicht: om gezien te worden,
- dimlicht: voor een optimaal zicht zonder medeweggebruikers te verblinden,
- grootlicht: voor een optimaal zicht op wegen waar het omgevingslicht onvoldoende is.

i Onder bepaalde weersomstandigheden (lage temperatuur, vochtigheid) kan zich een laagje condens aan de binnenzijde van de koplampen en de achterlichten vormen; dit verdwijnt enkele minuten na het ontsteken van de koplampen.

Aanvullende verlichting

Uw auto is voorzien van aanvullende verlichting voor specifieke rijomstandigheden:

- mistachterlichten,
- mistlampen vóór met statische bochtverlichting,
- meedraaiende koplampen voor een optimaal zicht in bochten,
- dagrijverlichting: voor een betere zichtbaarheid van uw auto overdag,
- follow me home- / instapverlichting voor een beter zicht bij het in- en uitstappen,
- parkeerlichten om de zijkant van de auto te markeren als u in het donker parkeert.

i Als één of meer lampen defect zijn, geeft een melding aan dat u de desbetreffende lamp(en) moet controleren.

Instellingen

U kunt bepaalde functies afzonderlijk instellen:

- automatische verlichting,
- Automatische schakeling grootlicht/dimlicht,
- follow me home-verlichting,
- instapverlichting,
- statische bochtverlichting,
- meedraaiende koplampen.

i Reizen naar het buitenland

Halogeenkoplampen

Als u de auto gaat gebruiken in een land waarin het verkeer aan de andere kant van de weg rijdt, moet u de afstelling van de dimlichten van uw auto laten aanpassen om te voorkomen dat tegenliggers verblind worden. Raadpleeg hiervoor het CITROËN-netwerk of een gekwalificeerde werkplaats.

Xenonkoplampen

De dimlichten van uw auto zijn zo ontworpen dat de afstelling niet gewijzigd hoeft te worden als u de auto gaat gebruiken in een land waarin het verkeer aan de andere kant van de weg rijdt.

Hoofdverlichting

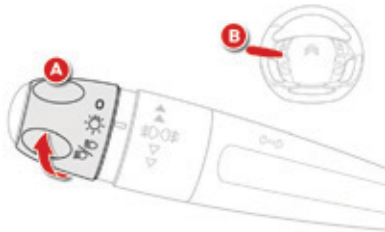

Uitvoering zonder automatische inschakeling

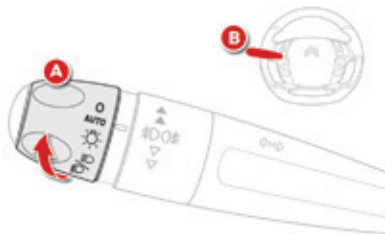

Uitvoering met automatische inschakeling

Selecteren van de stand van de hoofdverlichting

Draai aan de ring **A** om het symbool van de gewenste stand tegenover het merkteken te zetten.

- O** Lichten uit/verlichting overdag.
- AUTO** Automatische verlichting.
Verlichting overdag / Dimlicht / Grootlicht.
-  Parkeerlicht.
-  Dimlicht of grootlicht.

Overschakelen van dim- naar grootlicht

Trek de hendel **B** naar u toe om over te schakelen van dim- naar grootlicht en terug of om de grootlichtassistent te activeren.

Als de verlichting is uitgeschakeld of wanneer alleen de parkeerlichten zijn ingeschakeld, kunt u een lichtsignaal geven door de hendel naar u toe te trekken.

Verklikkerlampjes

Een verklikkerlampje op het instrumentenpaneel geeft aan dat de geselecteerde verlichting is ingeschakeld.

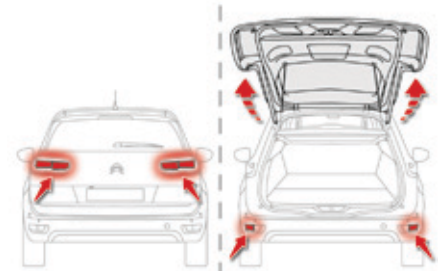

i De parkeerlichten en richtingaanwijzers achter zijn ingebouwd in de achterklep. Als deze verlichting is ingeschakeld en de achterklep wordt geopend, worden deze verlichtingsfuncties automatisch overgenomen door de in de achterbumper ingebouwde lichtunits, zodat de veiligheid van de auto gewaarborgd blijft.

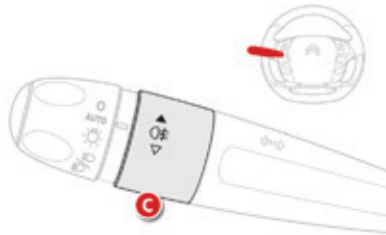

Uitvoering met alleen mistachterlicht

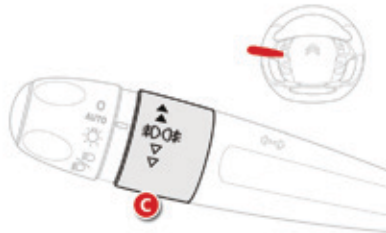

Uitvoering met mistlampen vóór en mistachterlichten

Mistlampen

De mistlampen werken in combinatie met dimlicht en grootlicht.



Mistachterlicht

- ☞ Draai de ring **C** naar voren om het mistachterlicht in te schakelen.
- ☞ Draai de ring **C** naar achteren om het mistachterlicht volledig uit te schakelen.



Als het dimlicht handmatig wordt uitgeschakeld, wordt ook het mistachterlicht uitgeschakeld.



Mistlampen vóór en mistachterlichten

Verdraai ring **C**:

- ☞ één stand naar voren om de mistlampen vóór in te schakelen,
- ☞ twee standen naar voren om de mistachterlichten in te schakelen,
- ☞ één stand naar achteren om de mistachterlichten uit te schakelen.
- ☞ twee standen naar achteren om de mistlampen vóór uit te schakelen.

Als de verlichting automatisch wordt uitgeschakeld of als het dimlicht handmatig wordt uitgeschakeld, blijven de mistverlichting en de parkeerlichten branden.

- ☞ Draai de ring naar achteren om de mistverlichting uit te schakelen. De parkeerlichten worden dan ook uitgeschakeld.

! Als de achterklep geopend is, werken de mistachterlichten niet. Als de mistachterlichten zijn ingeschakeld en de achterklep wordt geopend, dan doven de mistachterlichten en het desbetreffende verklikkerlampje op het instrumentenpaneel. Bij het sluiten van de achterklep worden de mistachterlichten niet automatisch weer ingeschakeld: u moet ze weer inschakelen met de lichtschaakelaar.

! Bij helder of regenachtig weer, zowel overdag als 's nachts, zijn de mistlampen vóór en de mistachterlichten verblindend voor medeweggebruikers en daarom niet toegestaan. U moet zelf inschatten wanneer u de mistlampen moet inschakelen, omdat mogelijk de lichtsterktesensor van de automatische verlichting ondanks eventueel aanwezige mist toch voldoende licht kan constateren. Vergeet niet de mistlampen uit te zetten zodra ze niet meer nodig zijn.

i Uitschakelen van de verlichting bij afzetten van het contact

Als u het contact afzet, worden alle lichten automatisch uitgeschakeld, behalve als de automatische "follow me home"-verlichting is geactiveerd.

i Aanzetten van de verlichting na afzetten van het contact

Om de verlichting weer aan te zetten, draait u de ring **A** in de stand "**0**"-lichten gedoofd, en kiest u vervolgens de door u gewenste stand. Als het bestuurdersportier wordt geopend, klinkt er een geluidssignaal om aan te geven dat de verlichting nog brandt. De verlichting gaat vanzelf na enige tijd uit; hoe lang dit duurt is afhankelijk van de laadtoestand van de accu (overgang naar eco-modus).

Parkeerlichten

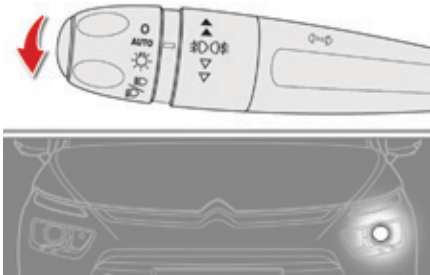

De zijkant van de auto wordt gemarkeerd door het inschakelen van de parkeerlichten aan de kant van het verkeer.

- ☞ Duw de lichtschakelaar binnen één minuut na het afzetten van het contact omhoog of omlaag om de parkeerlichten aan de kant van het verkeer in te schakelen (voorbeeld: rechts van de weg parkeren: lichtschakelaar omlaag duwen; parkeerlichten links gaan branden).

Het inschakelen wordt bevestigd door een geluidssignaal en het branden van het verklikkerlampje van de desbetreffende richtingaanwijzer op het instrumentenpaneel. Zet om de parkeerlichten uit te schakelen de lichtschakelaar in de middelste stand.

Handbediende follow me home-verlichting

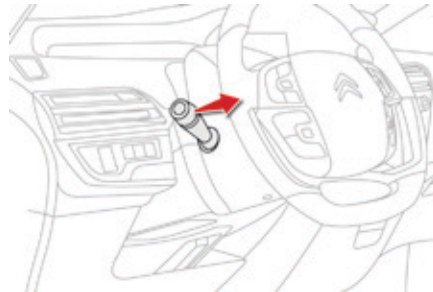

Deze functie zorgt ervoor dat na het afzetten van het contact de dimlichten nog even blijven branden om het uitstappen in het donker te vergemakkelijken.

Inschakelen

- ☞ Geef bij afgezet contact een "lichtsignaal" met de lichtschakelaar.
- ☞ Geef nogmaals een "lichtsignaal" om de functie uit te schakelen.

Uitschakelen

Na het vergrendelen van de auto wordt de handbediende follow me home-verlichting na een bepaalde tijd automatisch uitgeschakeld.

Automatische verlichting

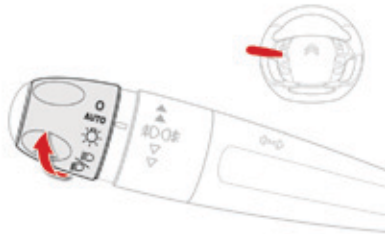

Met behulp van een lichtsensor worden de kentekenplaatverlichting, het achterlicht en het dimlicht automatisch ingeschakeld als de lichtsterkte van de omgeving onvoldoende is. De verlichting kan ook, in geval van neerslag, gelijktijdig met het automatisch inschakelen van de ruitenwissers vóór worden ingeschakeld. De verlichting wordt uitgeschakeld als de lichtsterkte van de omgeving weer voldoende is of nadat het wassen is gestopt.

Inschakelen

- ☞ Draai de ring in de stand **"AUTO"**. Het activeren van de functie wordt bevestigd door een melding.

Uitschakelen

- ☞ Draai de ring in een andere stand. Het uitschakelen van de functie wordt bevestigd door een melding.

Storing

SERVICE Bij een storing in de lichtsensor gaat de verlichting branden, wordt dit pictogram weergegeven op het instrumentenpaneel in combinatie met een geluidssignaal en/of een melding. Raadpleeg het CITROËN-netwerk of een gekwalificeerde werkplaats.

! Bij mist of sneeuw kan de lichtsensor ten onrechte voldoende licht waarnemen; de verlichting wordt dan niet automatisch ingeschakeld. Dek de met de regensensor gecombineerde lichtsensor, die zich in het midden van de voorruit achter de binnenspiegel bevindt, niet af. De aan de sensor gekoppelde functies worden dan niet meer bediend.

Automatische follow me home-verlichting

Als de functie automatische verlichting is geactiveerd, wordt onder donkere omstandigheden het dimlicht automatisch ingeschakeld bij het afzetten van het contact.

Programmeren

Het in- of uitschakelen van de functie en de tijdsduur van de follow me home-verlichting zijn in te stellen via de menu's **"Rijhulpsystemen"** en **"Configuratie auto"**.

Automatische schakeling grootlicht/dimlicht

Dit systeem schakelt automatisch om tussen dim- en grootlicht, afhankelijk van de lichtsterkte van de omgeving en de aanwezigheid van overig verkeer op de weg die worden geregistreerd door een camera op de binnenspiegel.

! Het automatische omschakelsysteem is een hulpsysteem bij het rijden. De bestuurder blijft zelf verantwoordelijk voor de verlichting van zijn auto, voor de aanpassing van de verlichting aan de lichtsterkte van de omgeving, het zicht en het verkeer en voor het naleven van de verkeersregels.

i Het systeem wordt geactiveerd vanaf 25 km/h. Als de snelheid lager dan 15 km/h wordt, werkt de functie niet meer.

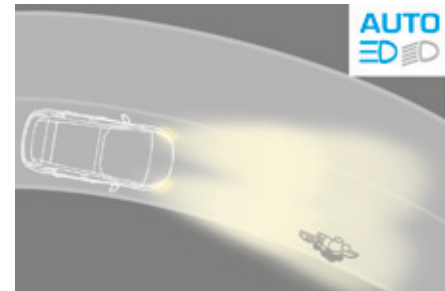
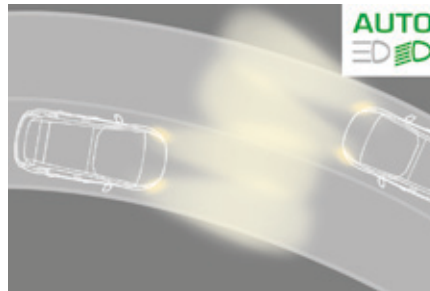
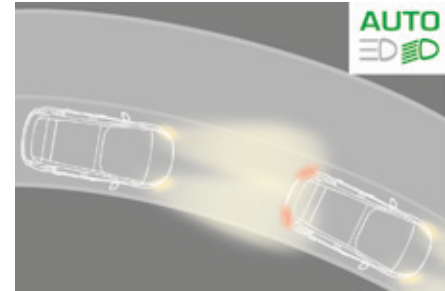
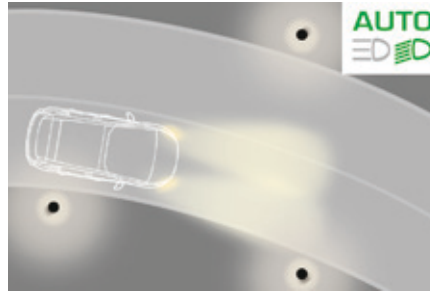

Inschakelen



☞ Zet de ring van de lichtschakelaar in de stand "AUTO".

AUTO
ED ED

☞ Druk in het menu "Rijhulpsystemen" op deze toets; het lampje van de toets gaat branden.



☞ Geef een lichtsignaal (door de schakelaar voorbij het zware punt te bewegen) om de functie te activeren.

Werking

Als de functie is geactiveerd, werkt het systeem als volgt:

Als de omgeving voldoende is verlicht en/of als de verkeerssituatie het gebruik van het grootlicht niet toelaat:



- de dimlichten blijven ingeschakeld: op het instrumentenpaneel gaat dit verklikkerlampje branden.

In een zeer donkere omgeving en als de verkeerssituatie het toelaat:



- het grootlicht wordt automatisch ingeschakeld: op het instrumentenpaneel gaat dit verklikkerlampje branden.

Onderbreken

De bestuurder kan indien nodig op elk moment zelf de verlichting omschakelen.



☞ Geef nogmaals een lichtsignaal om de werking van de functie te onderbreken; het verlichtingssysteem wordt overgeschakeld op de stand "automatische verlichting":

- als het verklikkerlampje "AUTO" groen brandde, zal het systeem overschakelen op het grootlicht,
- als het verklikkerlampje "AUTO" blauw brandde, zal het systeem overschakelen op het dimlicht.

Geef nogmaals een lichtsignaal om de functie weer te activeren.



Afhankelijk van de situatie gaat één van deze twee verklikkerlampjes branden.

Uitschakelen



☞ Druk in het menu "Rijhulpsystemen" op deze toets; het lampje van de toets gaat uit en het verlichtingssysteem wordt overgeschakeld op de stand "automatische verlichting".

i Er kunnen storingen in de werking van het systeem optreden:

- als het zicht slecht is (bijvoorbeeld bij sneeuwval, zware regenval of dichte mist, ...),
- als het gedeelte van de voorruit voor de camera vuil, beslagen of bedekt is (bijvoorbeeld met een sticker),
- als de verlichting van uw auto wordt weerkaatst door spiegelende of reflecterende panelen (bijvoorbeeld verkeersborden).

Het systeem signaleert geen:

- weggebruikers die geen verlichting voeren, zoals voetgangers,
- weggebruikers van wie de verlichting wordt afgeschermd (bijvoorbeeld door een vangrail op de snelweg),
- weggebruikers die zich aan de top of de voet van een steile helling, in een bocht of op een zijweg bevinden.

Dagrijsverlichting (LED-verlichting)

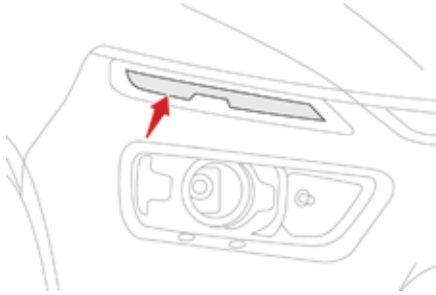

Bij het starten van de motor wordt deze verlichting automatisch ingeschakeld als de lichtschakelaar in de stand "0" of "AUTO" staat.

i Onder bepaalde weersomstandigheden (lage temperatuur, vochtigheid) kan zich een laagje condens aan de binnenzijde van de koplampen en de achterlichten vormen; dit verdwijnt enkele minuten na het ontsteken van de koplampen.

Verlichting buitenspiegels



Om de toegang tot de auto te vergemakkelijken, worden de volgende delen verlicht:

- het oppervlak naast het bestuurders- en het passagiersportier,
- het oppervlak voor de buitenspiegels en achter de voorportieren.

Inschakelen

De instapverlichting wordt automatisch ingeschakeld:

- bij het ontgrendelen van de auto,
- bij het verwijderen van de elektronische sleutel uit de lezer,
- bij het openen van een portier,
- bij het lokaliseren van de auto via de afstandsbediening.

Uitschakelen

De verlichting dooft na 30 seconden automatisch.

Instapverlichting buitenzijde

De instapverlichting is bedoeld om op donkere plaatsen het lokaliseren van de auto en het instappen te vergemakkelijken. De instapverlichting is actief als de lichtschakelaar in de stand "AUTO" staat en de lichtsensor weinig omgevingslicht detecteert.

Inschakelen



Druk op het geopende hangslot van de afstandsbediening of op de portiergreep van een van de voorportieren met het "Keyless entry and start"-systeem. Het dimlicht en het parkeerlicht gaan branden en uw auto wordt gelijktijdig ontgrendeld.

Uitschakelen

De instapverlichting buitenzijde gaat na een bepaalde tijd automatisch uit of gaat uit na het afzetten van het contact of het vergrendelen van de auto.

Programmeren

Het in- en uitschakelen van de functie instapverlichting en de duur van het branden van de instapverlichting kan worden ingesteld via de menu's "Rijhulpsystemen" en "Configuratie auto".

Koplampen handmatig verstellen

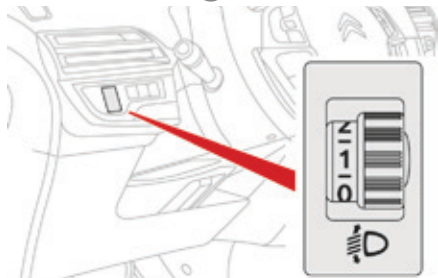

Verstel de koplampen afhankelijk van de belading van uw auto om verblinding van medeweggebruikers te voorkomen.

- 0.** 1 of 2 personen op de voorstoelen.
- Tussenstand.
- 1.** 5 personen + maximaal toegestane belading.
- Tussenstand.
- 2.** Bestuurder + maximaal toegestane belading.
- Tussenstand.
- 3.** 5 personen + maximaal toegestane belading in de koffer.

i Stand "0": basisinstelling.

Statische bochtverlichting

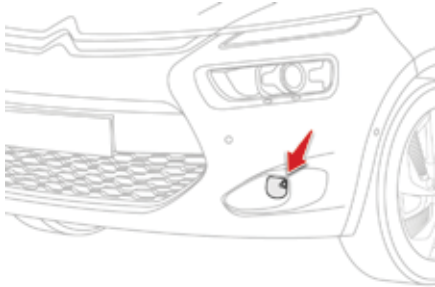

Als uw auto van deze functie is voorzien, wordt tijdens het rijden met dim- of grootlicht de mistlamp vóór ingeschakeld om de binnenkant van de bocht extra te verlichten bij snelheden tot 40 km/h (handig in de stad, op bochtige wegen, kruispunten, parkeergarages enz.).

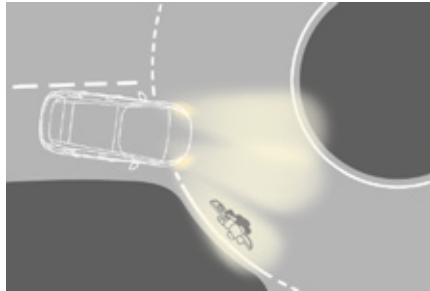

met statische bochtverlichting

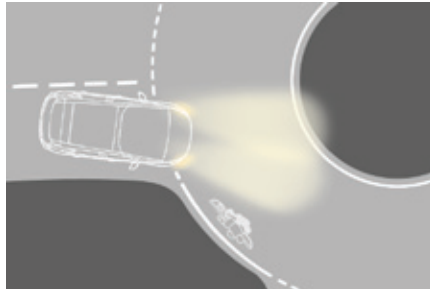

zonder statische bochtverlichting

Statische bochtverlichting ingeschakeld

De bochtverlichting wordt in de volgende gevallen ingeschakeld:

- bij het inschakelen van een richtingaanwijzer,

of

- als het stuurwiel ver genoeg wordt verdraaid.

Statische bochtverlichting werkt niet

De verlichting werkt in de volgende gevallen niet:

- bij een geringe stuuruitslag,
- bij snelheden boven 40 km/h,
- als de achteruit is ingeschakeld.

De statische bochtverlichting kan worden in- en uitgeschakeld via de menu's " **Rijhulpsysteem** " en " **Configuratie auto** ".

Meedraaiende koplampen

Als het dimlicht of grootlicht is ingeschakeld, volgen de lichtbundels van de meedraaiende koplampen de richting van de weg.

In combinatie met xenonlampen zorgt deze functie voor een beter zicht in bochten.

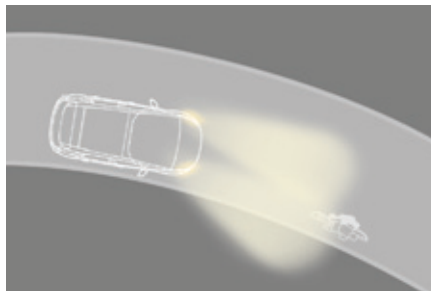

met meedraaiende koplampen

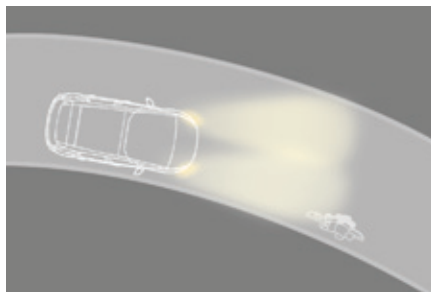

zonder meedraaiende koplampen



Deze functie werkt niet:

- bij stilstand of zeer lage snelheden,
- als de achteruitversnelling is ingeschakeld.

Storing



In het geval van een storing knippert dit verklikkerlampje op het instrumentenpaneel in combinatie met een melding.

Raadpleeg het CITROËN-netwerk of een gekwalificeerde werkplaats.

De functie meedraaiende koplampen kan worden in- en uitgeschakeld via de menu's "Rijhulpsystemen" en "Configuratie auto".

Ruitenwisserschakelaar

Instellen

Afhankelijk van de uitvoering van uw auto zijn verschillende instellingen mogelijk:

- automatische werking van de ruitenwissers vóór,
- automatisch inschakelen van de ruitenwisser achter bij het inschakelen van de achteruitversnelling.

i Verwijder onder winterse omstandigheden sneeuw, ijs of rijp van de voorruit, van het gebied rondom de ruitenwisserarmen en de ruitenwisserbladen en van het voorruitrubber alvorens de ruitenwissers in te schakelen.

! Schakel de ruitenwissers niet in als de voorruit droog is. Controleer voordat u bij extreem koud of warm weer de ruitenwissers inschakelt of de ruitenwisserbladen niet vastzitten aan de voorruit.

Handmatige functies

De bestuurder schakelt de ruitenwissers handmatig in.

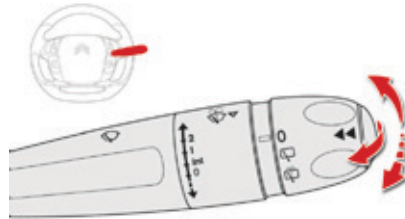

Uitvoering zonder automatisch wissen

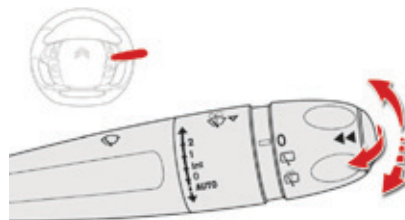

Uitvoering met automatische ruitenwissers

Ruitenwissers vóór

i De ruitenwissers vóór zijn voorzien van een beveiliging: als obstakels zoals sneeuw of ijs worden gedetecteerd, worden de ruitenwissers tijdelijk uitgeschakeld.

Selectiehendel wisselheid: zet de hendel in de gewenste stand.

2

Hoge snelheid (hevige neerslag).

1

Normale snelheid (matige regenval).

Int

Interval (wisselheid aangepast aan de wagensnelheid).

0

Uit.



Eén keer wissen (de hendel omlaag duwen of kort naar u toe trekken en vervolgens loslaten).

of

AUTO ↓

Automatisch wissen (omlaag duwen en vervolgens loslaten).
Eén keer wissen (de hendel even naar u toe trekken).

5

Ruitenwischer achter

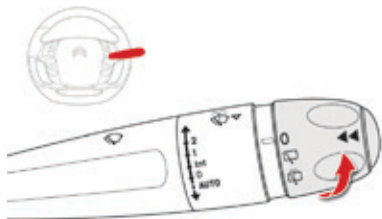

! Schakel de automatische werking van de ruitenwischer achter uit bij sneeuwval of strenge vorst. Dit kan worden uitgevoerd via het menu "**Hulp bij het rijden**" en vervolgens "**Configuratie auto**".

Ring voor de selectie van de ruitenwischer achter:



uit,



interval,



wissen en sproeien
(gedurende enige tijd).

Achteruitversnelling

Als de ruitenwissers vóór zijn ingeschakeld op het moment dat u de achteruitversnelling inschakelt, wordt automatisch de ruitenwischer achter ingeschakeld.

Deze functie kan worden uitgeschakeld via de menu's "**Rijhulpsystemen**" en "**Configuratie auto**".

Ruitensproeiers vóór en koplampsproeiers

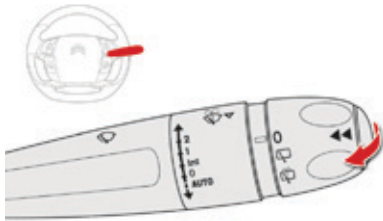

Ruitensproeiers vóór

Trek de ruitensproeierschakelaar naar u toe. De ruitensproeiers treden in werking, waarna enige tijd de ruitwissers worden ingeschakeld om de ruit schoon te wissen. Nadat u de ruitensproeierschakelaar hebt losgelaten, maken de ruitwissers nog één slag om de laatste druppels van de ruit te wissen.



Afstellen van de sproeierkoppen

De ruitensproeiers vóór zijn voorzien van een systeem waarmee de hoogte van de straal van de sproeierkoppen kan worden afgesteld. Draai wanneer u de afstelling wilt wijzigen de bout van de sproeierkoppen linksom (naar de "+") om de straal hoger te richten of rechtsom (naar de "-") om de straal lager te richten.



Koplampsproeiers

De koplampsproeiers worden geactiveerd tijdens het rijden en als de dimlichten branden. Om het verbruik van ruitensproeiervloeistof te beperken worden de koplampsproeiers slechts één op de zeven keer dat de ruitensproeiers worden bediend geactiveerd, of eens in de 40 km bij een langere rit.

Automatische ruitenwissers vóór

De ruitenwissers worden automatisch ingeschakeld als de sensor achter de binnenspiegel regen detecteert. De snelheid van de ruitenwissers wordt aangepast aan de hoeveelheid neerslag.

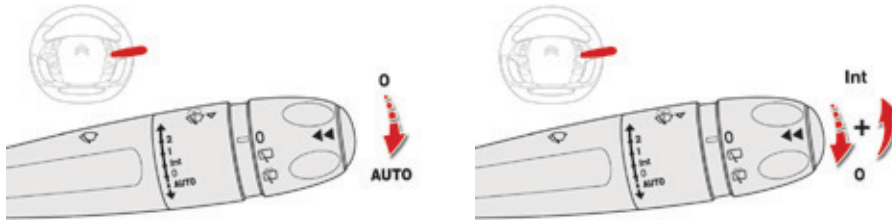

Inschakelen



Duw de hendel één keer omlaag. De ruitenwissers maken één slag om het inschakelen te bevestigen. Dit verklikkerlampje op het instrumentenpaneel gaat branden en er verschijnt een melding.

Uitschakelen



Duw de hendel nog een keer omlaag of zet de hendel in een andere stand (Int., 1 of 2).

Dit verklikkerlampje op het instrumentenpaneel gaat uit en er verschijnt een melding.

i Elke keer als het contact meer dan 1 minuut is afgezet, moet u de automatische werking van de ruitenwissers opnieuw activeren door de hendel één keer omlaag te duwen.

Storing

In het geval van een storing in de automatische werking van de ruitenwissers werken deze in de intervalstand.

Laat het systeem controleren door het CITROËN-netwerk of een gekwalificeerde werkplaats.

- ! Dek de regensensor, die zich gecombineerd met de lichtsensor in het midden van de voorruit achter de binnenspiegel bevindt, niet af. Schakel de automatische werking van de ruitenwissers uit als de auto wordt gewassen in een wasstraat. Wacht 's winters met het inschakelen van de automatische ruitenwissers tot de voorruit ontdooid is.

Speciale stand van de ruitenwissers voor

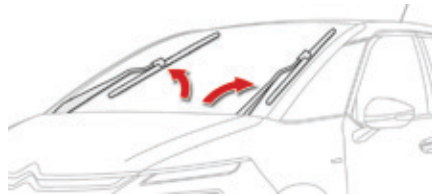

Deze stand maakt het mogelijk de ruitenwissers los te zetten van de voorruit. In deze stand kunnen de ruitenwischerbladen worden gereinigd of de ruitenwissers worden vervangen. In de winter kan deze stand tevens worden gebruikt om de ruitenwissers los te zetten van de voorruit.

Bij het afzetten van het contact:

- ☞ als de ruitenwisserschakelaar binnen een minuut nadat het contact is afgezet wordt bediend, worden de ruitenwissers in de verticale stand gezet.

Als het ruitenwissersysteem niet meer van stroom wordt voorzien - minimaal één minuut na het afzetten van het contact - kunnen de ruitenwischerarmen handmatig worden verplaatst.

- ☞ Zet het contact aan en bedien de ruitenwisserschakelaar om de ruitenwissers na de werkzaamheden weer in de normale stand te zetten.

- i** Om een goede werking van de flat-blade ruitenwissers te behouden, adviseren wij u:
- voorzichtig met de ruitenwissers om te gaan,
 - de ruitenwissers regelmatig te reinigen met zeepsop,
 - de ruitenwissers niet te gebruiken om een stuk karton tegen de voorruit te houden,
 - de ruitenwissers te vervangen zodra ze tekenen van slijtage vertonen.

- !** De ruitenwischerarmen mogen alleen worden vervangen door het CITROËN-netwerk of een gekwalificeerde werkplaats.

Plafonniers

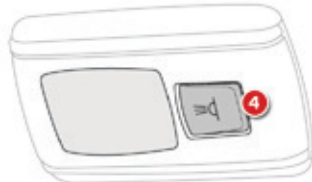
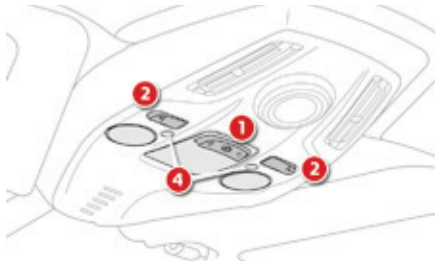

1. Plafonnier vóór
2. Kaartleeslampjes vóór
3. Plafonnier achter
4. Kaartleeslampjes achter

Plafonnier vóór - achter



In deze stand gaat de interieurverlichting geleidelijk branden:

- als de auto wordt ontgrendeld,
- als de elektronische sleutel uit de lezer wordt verwijderd,
- als een portier wordt geopend,
- als op de vergrendelingsknop van de afstandsbediening wordt gedrukt om de auto te lokaliseren.

De interieurverlichting gaat geleidelijk uit:

- als de auto wordt vergrendeld,
- als het contact wordt aangezet,
- 30 seconden na het sluiten van het laatste portier.



Permanent uit.



Permanent aan.

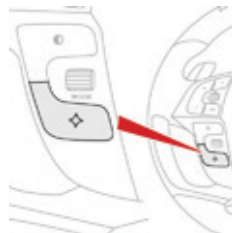

Afhankelijk van de uitvoering van uw auto kunt u de plafonnier ook in- of uitschakelen door op deze toets te drukken.

Kaartleeslampjes vóór - achter

☞ Druk bij aangezet contact op de desbetreffende schakelaar.



Zorg ervoor dat er geen voorwerpen in contact zijn met de plafonniers.



In de stand "interieurverlichting permanent ingeschakeld", blijft de interieurverlichting afhankelijk van de omstandigheden gedurende een bepaalde tijd branden:

- bij afgezet contact: ongeveer 10 minuten,
- in de eco-mode: ongeveer 30 seconden,
- bij draaiende motor: onbeperkt.

Glazen panoramadak

Dit dak is voorzien van een elektrisch bediend zonneschermb.

Openen van het zonneschermb

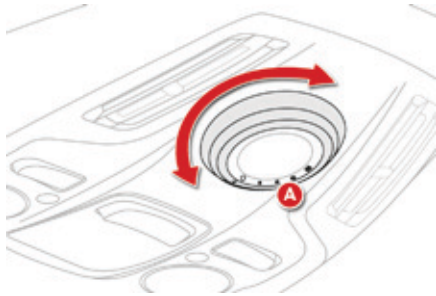

- ☞ Draai aan de knop **A** om het zonneschermb in de gewenste stand te zetten (stand 1 t/m 4).

Sluiten van het zonneschermb

- ☞ Draai de knop **A** naar stand **0** om het zonneschermb te sluiten.

Antiklemfunctie

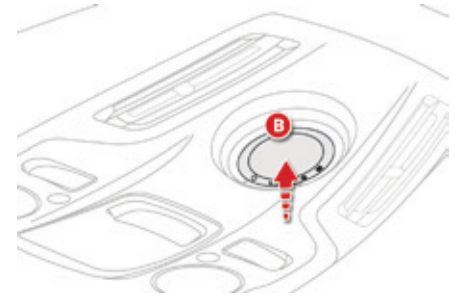

Dit zonneschermb is uitgerust met een antiklemfunctie.

De antiklemfunctie onderbreekt het sluiten van het zonneschermb zodra een obstakel wordt herkend. De beweging van het zonneschermb wordt stopgezet waarna het iets verder open zal gaan.

Na een storing of het loskoppelen van de accu tijdens of direct na het bedienen van het zonneschermb moet u de antiklemfunctie initialiseren:

- ☞ sluit het zonneschermb,
- ☞ druk ongeveer twee seconden op de knop **B**.

Sfeerverlichting

De gedempte interieurverlichting verbetert het zicht in de auto als deze zich in een donkere omgeving bevindt.

Inschakelen

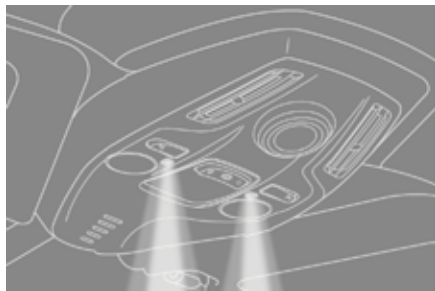

Als het buiten donker is, gaat de verlichting van het dashboard, de middenconsole, de plafonnier, enzovoort automatisch branden als de parkeerlichten worden ingeschakeld. De sfeerverlichting gaat automatisch uit als de parkeerlichten worden uitgeschakeld.

De functie sfeerverlichting kan worden in- en uitgeschakeld via de menu's "**Rijhulpsystemen**" en vervolgens "**Configuratie auto**".

Verlichting beenruimte



De gedempte verlichting van de beenruimte verbetert het zicht in de auto als deze zich in een donkere omgeving bevindt.

Inschakelen

De werking is gelijk aan die van de plafonniers. De lampen gaan branden zodra één van de portieren wordt geopend.

Richtingaanwijzers

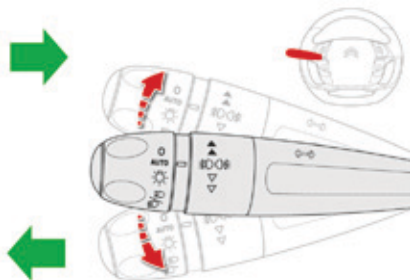

- ☞ Links: beweeg de verlichtingsschakelaar omlaag voorbij het zware punt.
- ☞ Rechts: beweeg de verlichtingsschakelaar omhoog voorbij het zware punt.

Drie keer knipperen

- ☞ Beweeg de schakelaar kort omhoog of omlaag, zonder deze door de weerstand te drukken. De desbetreffende richtingaanwijzers zullen drie keer knipperen.

Alarmknipperlichten

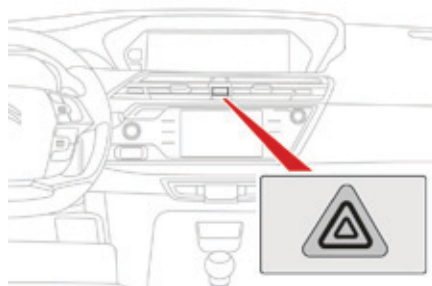

Gebruik de alarmknipperlichten om het overige verkeer te waarschuwen in het geval van file, pech, slepen of een ongeval.

- ☞ Druk deze knop in: de richtingaanwijzers knipperen tegelijkertijd.
- De alarmknipperlichten werken ook als het contact is afgezet.

Automatisch inschakelen van de alarmknipperlichten

Bij een noodstop worden de alarmknipperlichten, afhankelijk van de mate van remvertraging, automatisch ingeschakeld. Zodra er weer gas wordt gegeven gaan de alarmknipperlichten uit.

- ☞ U kunt de alarmknipperlichten echter ook uitschakelen door de knop in te drukken.

Claxon

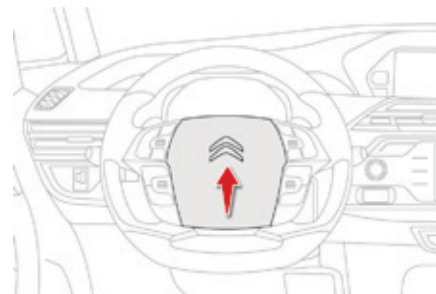

- ☞ Druk op het middelste gedeelte van het stuurwiel.

Urgence-oproep of Assistance-oproep



Hiermee kunt u een noodoproep of hulpoproep doen naar de hulpdiensten of de desbetreffende CITROËN-hulpdesk.

Raadpleeg de rubriek "Audio en datacommunicatie" voor meer informatie over het gebruik van deze voorziening.

Gevarendriehoek

Deze veiligheidsuitrusting vormt een aanvulling op de alarmknipperlichten.

Elke auto moet zijn voorzien van een gevarendriehoek.

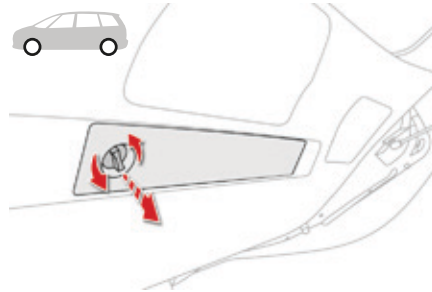

U kunt de gevarendriehoek opbergen in de bekleding van de achterklep.

! Voordat u uit de auto stapt om de gevarendriehoek uit te vouwen en te plaatsen moet u de alarmknipperlichten inschakelen en uw reflecterende veiligheidsvest aantrekken.

i Raadpleeg voor het uit- en invouwen van de gevarendriehoek de gebruiksaanwijzing van de fabrikant.

Op de weg plaatsen van de gevarendriehoek

☞ Plaats de gevarendriehoek achter de auto, houd u daarbij aan de ter plaatse geldende regels.

Bandenspanningscontrolesysteem

Dit systeem controleert automatisch de bandenspanning tijdens het rijden.

Het systeem bewaakt de spanning van de vier banden zodra de auto begint te rijden.

Het systeem vergelijkt de signalen van de snelheidssensoren van de wielen met **de referentiewaarden die elke keer nadat de banden op spanning zijn gebracht of na het verwisselen van een wiel moeten worden gereset.**

Het systeem geeft een waarschuwing zodra wordt gesignaleerd dat de spanning van een of meer banden te laag is.

 Het bandenspanningscontrolesysteem is niet meer dan een hulpmiddel, hetgeen inhoudt dat de waakzaamheid en verantwoordelijkheid van de bestuurder niet door het systeem kunnen worden vervangen. Het systeem onthoudt u niet van de verantwoordelijkheid om elke maand de bandenspanning te controleren (ook die van het reservewiel). Doe dit ook voordat u een lange rit gaat maken. Het rijden met een te lage bandenspanning heeft een nadelige invloed op het weggedrag en de remweg van de auto en veroorzaakt vroegtijdige bandenslijtage, vooral onder zware omstandigheden (zware belading, hoge snelheden, een lange rit).



Het rijden met een te lage bandenspanning veroorzaakt bovendien een hoger brandstofverbruik.

 De voor uw auto voorgeschreven bandenspanning vindt u op de sticker met de bandenspanningen. Zie de rubriek "Identificatie". De bandenspanning moet worden gecontroleerd als de banden "koud" zijn (de auto staat langer dan een uur stil of er is minder dan 10 km gereden met een beperkte snelheid). Onder andere omstandigheden (bij warme banden) moet de bandenspanning ten opzichte van de op de sticker vermelde spanning met 0,3 bar worden verhoogd.

Waarschuwing te lage bandenspanning



U krijgt deze waarschuwing als dit lampje blijft branden in combinatie met een geluidssignaal en, volgens uitvoering, een melding.

- ☞ Verminder onmiddellijk uw snelheid en vermijd plotselinge stuurbewegingen en krachtig remmen.
- ☞ Stop zodra dit mogelijk is op een veilige plaats.

! Een te lage bandenspanning is niet altijd aan de band te zien. Een visuele controle is dus niet voldoende.

- ☞ Gebruik in het geval van een lekke band de bandenreparatieset of het reservewiel (volgens uitvoering),
- of
- ☞ controleer als u een compressor in de auto hebt, bijvoorbeeld die van de set voor tijdelijke bandenreparatie, de spanning van de vier banden als deze zijn afgekoeld,
- of
- ☞ rijd voorzichtig verder als het niet mogelijk is om deze controle onmiddellijk uit te voeren.

i De waarschuwing blijft actief tot het systeem is gereset.

Resetten

Elke keer nadat u een of meer banden op spanning hebt gebracht en na het verwisselen van een of meer wielen, moet u het systeem resetten. Er is een sticker op de middenstijl aan de bestuurderszijde aangebracht om u hierop attent te maken.

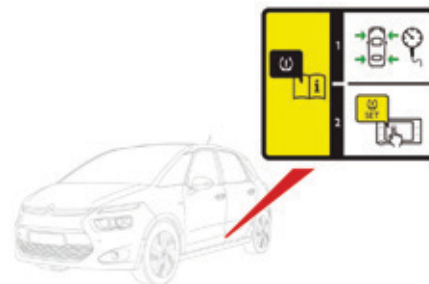

! Controleer voordat u het systeem gaat resetten of de spanning van de vier banden overeenkomstig de gebruiksomstandigheden van de auto en de voorschriften op de sticker met de bandenspanningen is. Het bandenspanningscontrolesysteem geeft geen meldingen als de bandenspanning bij het resetten onjuist is.

i Sneeuwkettingen

Het systeem mag niet worden gereset na het aanbrengen of verwijderen van sneeuwkettingen.

Het resetten van het systeem moet gebeuren via het touchscreen tablet bij afgezet contact en stilstaande auto.

☞ Selecteer het menu "**Rijhulpsysteem**".



☞ Druk op de secundaire pagina op "**Initialisatie bandensp. controle**".

☞ Bevestig het resetten door op de toets "**Ja**" te drukken. Als het resetten is voltooid, klinkt een geluidssignaal en wordt een melding weergegeven.

De nieuw opgeslagen drukwaarden worden door het systeem beschouwd als referentiewaarden.

! Het waarschuwingssysteem voor te lage bandenspanning is alleen betrouwbaar als de vier banden tijdens het resetten de juiste spanning hebben.

Storing



SERVICE

Als het waarschuwinglampje te lage bandenspanning gaat knipperen en vervolgens blijft branden in combinatie met het lampje "service", wijst dit op een storing in het systeem.

In dat geval werkt de bandenspanningscontrole mogelijk niet goed.

Laat het systeem controleren door het CITROËN-netwerk of door een gekwalificeerde werkplaats.



Controleer na werkzaamheden aan het systeem altijd de spanning van de vier banden en reset het systeem vervolgens.

Elektronische stabiliteitscontrole (ESP)

Elektronisch stabiliteitsprogramma (ESP: Electronic Stability Control) dat de volgende systemen omvat:

- het antiblokkeersysteem (ABS) en de elektronische remdrukregelaar (REF),
- de noodremassistentie (AFU),
- de antispinregeling (ASR),
- de dynamische stabiliteitscontrole (CDS).

Begrippen

Antiblokkeersysteem (ABS) en elektronische remdrukregelaar (REF)

Deze systemen zorgen tijdens het remmen voor een betere stabiliteit en bestuurbaarheid van uw auto en dragen bij tot een betere controle in bochten, vooral op een slecht of glad wegdek.

Het ABS voorkomt het blokkeren van de wielen in het geval van een noodstop.

De elektronische remdrukregelaar verdeelt de remdruk over de wielen.

Noodremassistentie (AFU)

Dit systeem zorgt ervoor dat in noodgevallen de optimale remdruk sneller wordt bereikt, zodat de remafstand kleiner wordt.

Het systeem wordt ingeschakeld als het rempedaal snel wordt ingetrapt en zorgt ervoor dat de benodigde bedieningskracht wordt verminderd en de effectiviteit van het remmen wordt vergroot.

Antispinregeling (ASR)

De ASR past de aandrijfkracht aan om het doorspinnen van de wielen te beperken via de remmen van de aangedreven wielen en de motor. De ASR zorgt ook voor meer koersstabiliteit bij het accelereren.

Dynamische stabiliteitscontrole (CDS)

Het CDS houdt de vier wielen in de gaten en grijpt, als de koers van de auto afwijkt van de door de bestuurder gewenste richting, automatisch in via de remmen van een of meerdere wielen en het motorkoppel om de auto voor zover mogelijk weer in de juiste koers te brengen.

Werking

Antiblokkeersysteem (ABS) en elektronische remdrukregelaar (REF)



Als dit lampje gaat branden in combinatie met een geluidssignaal en een melding op het display, duidt dit op een storing in het ABS-systeem, waardoor u tijdens het remmen de controle over uw auto zou kunnen verliezen.



Als dit lampje gaat branden in combinatie met het lampje **STOP**, een geluidssignaal en een melding op het display, duidt dit op een storing in de elektronische remdrukregelaar waardoor u tijdens het remmen de controle over uw auto zou kunnen verliezen.

Stop onmiddellijk.

Raadpleeg in beide gevallen het CITROËN-netwerk of een gekwalificeerde werkplaats.



Zorg er bij vervanging van de wielen (banden en velgen) voor dat wielen worden gemonteerd die voor uw auto zijn gehomologeerd. De normale werking van het antiblokkeersysteem kan merkbaar zijn door het trillen van het rempedaal.



Trap het rempedaal bij een noodstop krachtig en volledig in en laat het niet los.

Intelligente Tractiecontrole ("Snow motion")

Afhankelijk van de uitvoering is uw auto uitgerust met een systeem dat zorgt voor extra tractie op besneeuwde wegen: **intelligente tractiecontrole**.

Deze functie signaleert situaties met weinig grip, zoals wegrijden en voortbewegen van de auto in verse en diepe sneeuw of over platgereden sneeuw.

In dergelijke omstandigheden regelt de **intelligente tractiecontrole** het doorslippen van de voorwielen om voor een optimale grip te zorgen. Zo wordt de aandrijving en de bestuurbaarheid verbeterd.

Onder gladde omstandigheden is het raadzaam te rijden op winterbanden.

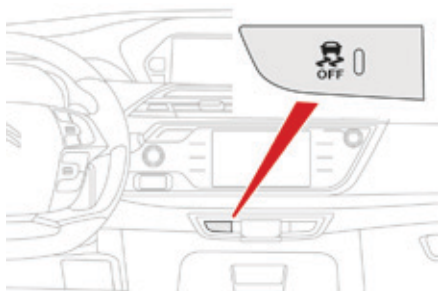

Dynamische stabiliteitscontrole (CDS) en antispinregeling (ASR)

CDS/ASR

De systemen CDS en ASR zorgen voor meer veiligheid tijdens het rijden. De bestuurder mag zich echter nooit laten verleiden tot het nemen van meer risico's of te hard rijden.

In situaties die tot gladheid kunnen leiden (regen, sneeuw, ijsel) wordt de kans dat de wielen hun grip verliezen groter. Het is voor uw veiligheid dus van het grootste belang dat de systemen CDS en ASR altijd ingeschakeld zijn, zeker als de omstandigheden gevaarlijker worden.

De goede werking van deze systemen wordt verzekerd door de naleving van de voorschriften van de fabrikant met betrekking tot de wielen (banden en velgen), onderdelen van het remsysteem, elektronische onderdelen alsmede de montageprocedure en het uitvoeren van werkzaamheden door het CITROËN-netwerk.

Voor een doeltreffende werking van de systemen CDS en ASR onder winterse omstandigheden is het noodzakelijk de auto te voorzien van winterbanden voor en achter die ervoor zorgen dat de wegligging zo neutraal mogelijk is.

Inschakelen

Deze systemen worden automatisch ingeschakeld zodra de motor wordt gestart. Zodra deze systemen signaleren dat de wielen te weinig grip hebben of de koers van de auto afwijkt van de door de bestuurder gewenste richting, grijpen ze in op de werking van de motor en het remsysteem.



In dat geval gaat dit verklikkerlampje op het instrumentenpaneel knipperen.

Uitschakelen

In bijzondere omstandigheden (als de auto vastzit in de modder, sneeuw, in mulle grond,...) kan het nuttig zijn de systemen CDS en ASR uit te schakelen, zodat de wielen kunnen spinnen en weer grip kunnen krijgen.

Schakel deze systemen weer in zodra er weer voldoende grip is.



 Druk op deze knop.



Dit verklikkerlampje en het lampje van de knop gaan branden.

De systemen CDS en ASR grijpen niet meer in op de werking van de motor en het remsysteem als de auto uit de koers raakt.

Opnieuw inschakelen

Deze systemen worden automatisch weer ingeschakeld als het contact opnieuw wordt aangezet of vanaf snelheden boven 50 km/h. Bij snelheden tot 50 km/h kunt u de systemen handmatig weer inschakelen:



☞ Druk nogmaals op deze knop.

! Laat het systeem na een aanrijding controleren door het CITROËN-netwerk of door een gekwalificeerde werkplaats.

Storing



Als dit verklikkerlampje gaat branden in combinatie met een geluidssignaal en een melding, duidt dit op een storing in het systeem.

Raadpleeg het CITROËN-netwerk of een gekwalificeerde werkplaats om het systeem te laten controleren.

Veiligheidsgordels

Veiligheidsgordels vóór



De veiligheidsgordels vóór zijn voorzien van een pyrotechnische gordelspanner en een spankrachtbegrenzer. Deze systemen zorgen voor extra bescherming van de bestuurder en passagier bij frontale en zijdelingse aanrijdingen. Bij een krachtige aanrijding zorgen de pyrotechnische gordelspanners ervoor dat de veiligheidsgordels stevig tegen de lichamen van de inzittenden worden getrokken. De pyrotechnische gordelspanners zijn actief zodra het contact wordt aangezet. De spankrachtbegrenzer beperkt de kracht waarmee de gordel tegen het lichaam van de inzittenden getrokken wordt en bevordert daarmee de veiligheid.

Veiligheidsgordels met omkeerbaar oprolmechanisme

Dit systeem regelt automatisch de spanning van de veiligheidsgordels van de bestuurder en voorpassagier als de veiligheidsgordels zijn omgedaan en de auto sneller rijdt dan 10 km/h. Bovendien reageert het systeem bij dreigend gevaar onmiddellijk door de veiligheidsgordels aan te trekken (bijvoorbeeld bij krachtig of plotseling remmen of een uitwijkmanoeuvre). Door in dergelijke situaties automatisch de spanning van de veiligheidsgordels te verhogen, trekt het systeem de bestuurder en voorpassagier stevig tegen de rugleuning. Zodra de rijomstandigheden weer normaal zijn, ontspant het oprolmechanisme zich zodat de spanning van de veiligheidsgordels weer het normale comfortniveau heeft.

i Door de passagiersairbag uit te schakelen wordt ook het omkeerbare oprolmechanisme van de veiligheidsgordel aan passagierszijde uitgeschakeld.

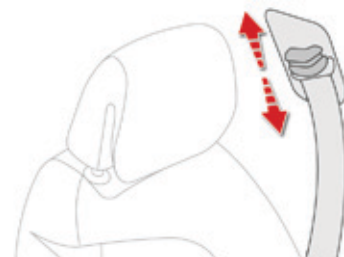

Hoogteverstelling van het bevestigingspunt van de veiligheidsgordel vóór

- Knijp, om de hoogte van het bevestigingspunt te wijzigen, de knop in en schuif deze omhoog of omlaag naar de gewenste stand.

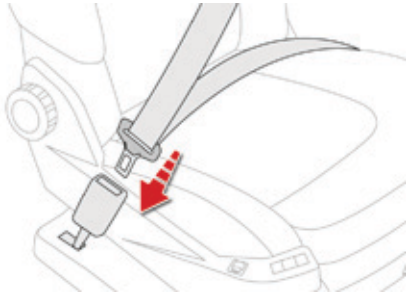

Omdoen

- ☞ Trek aan de gordel en steek de gesp in de gordelsluiting.
- ☞ Controleer of de gordel goed is vastgemaakt door even aan de riem te trekken.

Losmaken

- ☞ Druk op de rode knop van de gordelsluiting.
- ☞ Houd de gordel vast terwijl deze zich oprolt.

Veiligheidsgordels 2^e zitrij achter

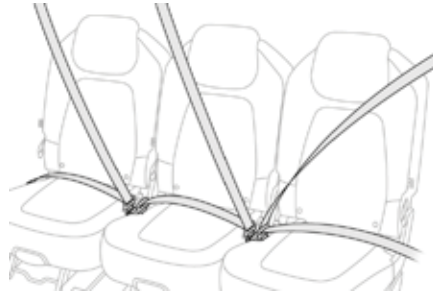

De achterzitplaatsen zijn voorzien van een driepuntsveiligheidsgordel met oprolautomaat en spankrachtbegrenzer (met uitzondering van de middelste zitplaats achter).

Buitenste veiligheidsgordels 2^e zitrij (opbergen)



Houd de riem tijdens het oprollen vast en breng de gesp aan op de magneet van het bevestigingspunt aan de zijkant.

Middelste veiligheidsgordel 2^e zitrij

De veiligheidsgordel van de middelste zitplaats achter is in de hemelbekleding geïntegreerd.

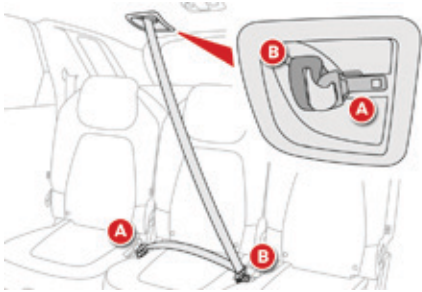

Vastmaken

- ☞ Trek aan de gordel en steek de gesp **A** in de gordelsluiting rechts.
- ☞ Steek de gesp **B** in de gordelsluiting links.
- ☞ Controleer of beide gespen goed zijn vergrendeld door even aan de riem te trekken.

Losmaken en opbergen

- ☞ Druk op de rode knop van de gordelsluiting **B** en vervolgens op die van gordelsluiting **A**.
- ☞ Geleid de gordel bij het oprollen en geleid de gesp **B** en vervolgens de gesp **A** naar de magneet bij het bevestigingspunt op de hemelbekleding.

! Controleer, om beschadiging van de veiligheidsgordels te voorkomen, voordat u de achterstoelen neerklaapt of de buitenste gordels goed zijn gespannen en bevestig de gespen van deze gordels aan het desbetreffende bevestigingspunt. De middelste veiligheidsgordel moet volledig zijn opgerold.

Veiligheidsgordel 3^e zitrij achter

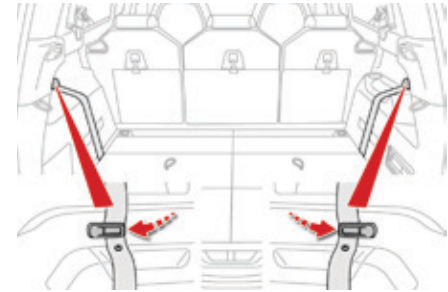

Vastmaken

- ☞ Haal de gordel uit de geleider in de zijbekleding van de bagageruimte.
- ☞ Trek aan de gordel en steek de gesp in de gordelsluiting.
- ☞ Controleer of de gesp goed is vergrendeld door even aan de gordel te trekken.

Losmaken en opbergen

- ☞ Druk op de rode knop van de gordelsluiting.
- ☞ Geleid de gordel bij het oprollen.
- ☞ Bevestig de gordel op zo'n manier aan de geleider dat de gordel niet uitsteekt.

! Bevestig de gordels altijd aan de geleiders als ze niet gebruikt worden.

Waarschuwingen voor niet-vastgemaakte en losgemaakte veiligheidsgordels



Het instrumentenpaneel bevat een waarschuwingslampje niet-vastgemaakte veiligheidsgordels **A** en een display voor de lokalisatie van de niet-vastgemaakte veiligheidsgordels **B**.

Zodra het systeem een niet-vastgemaakte of losgemaakte veiligheidsgordel detecteert, gaat het waarschuwingslampje **A** branden in combinatie met een of meer punten op het display **B** om de plaats van de desbetreffende gordel(s) aan te geven.

Waarschuwing niet-vastgemaakte veiligheidsgordels vóór



Bij het aanzetten van het contact gaan het waarschuwingslampje **A** en de desbetreffende punten op het display **B** branden als de bestuurder en/of de voorpassagier de veiligheidsgordel niet hebben vastgemaakt.

Bij een snelheid van meer dan 20 km/h knipperen deze lampjes, gedurende twee minuten in combinatie met een geluidssignaal. Na deze periode van twee minuten blijven de waarschuwingslampjes permanent branden zolang de veiligheidsgordels vóór niet zijn vastgemaakt.

Waarschuwing niet-vastgemaakte veiligheidsgordels achter



Bij het aanzetten van het contact, bij draaiende motor of als de auto met een snelheid van minder dan 20 km/h rijdt, gaan het waarschuwingslampje **A** en de desbetreffende punten op het display **B** gedurende ongeveer 30 seconden branden als een of meer achterpassagiers de veiligheidsgordel niet hebben vastgemaakt.

Waarschuwing losgemaakte veiligheidsgordels



Na het aanzetten van het contact gaan het waarschuwingslampje **A** en de desbetreffende punten op het display **B** branden zodra de bestuurder en/of een of meer passagiers de veiligheidsgordel losmaken.

Bij een snelheid van meer dan 20 km/h knipperen deze lampjes, gedurende twee minuten in combinatie met een geluidssignaal. Na deze periode van twee minuten blijven de waarschuwingslampjes permanent branden zolang de gordels niet zijn vastgemaakt.

i Alvorens te gaan rijden dient de bestuurder te controleren of alle passagiers hun veiligheidsgordel goed hebben omgedaan en vastgemaakt. Zorg ervoor dat alle inzittenden tijdens het rijden hun veiligheidsgordel dragen, ook al betreft het een korte rit. Draai de gespen van de veiligheidsgordels niet om; de gordels zijn dan niet voldoende effectief. De veiligheidsgordels zijn voorzien van een oprolautomaat die ervoor zorgt dat de lengte van de gordel automatisch wordt aangepast aan de lichaamsbouw van de gebruiker. De gordel wordt automatisch opgerold als deze niet wordt gebruikt. Controleer zowel voor en na het gebruik van de gordel of deze goed is opgerold. De heupgordel moet zo laag mogelijk op het bekken worden geplaatst. De schoudergordel moet langs het holle gedeelte van de schouder worden geplaatst. De oprolautomaten zijn voorzien van een automatische blokkeerinrichting die in werking treedt bij een aanrijding, een noodstop of het over de kop slaan van de auto. U kunt de blokkeerinrichting deblokkeren door stevig aan de riem te trekken en deze weer los te laten, zodat de riem weer een stukje wordt opgerold.

Voor een effectieve werking van de veiligheidsgordel:

- dient deze strak om het lichaam te worden gedragen,
- moet deze in een vloeiende beweging naar voren worden getrokken, zonder dat de gordel gedraaid raakt,
- mag deze door niet meer dan één persoon worden gedragen,
- mag deze geen beschadigingen of rafels vertonen,
- mag er om te voorkomen dat de gordel niet goed werkt, niets aan worden gewijzigd.

Vanwege de wettelijke veiligheidsvoorschriften moeten werkzaamheden en controles aan de veiligheidsgordels worden uitgevoerd door het CITROËN-netwerk of een gekwalificeerde werkplaats, die tevens voor de garantie zorgt en de werkzaamheden volgens de voorschriften uitvoert.

Laat de veiligheidsgordels van uw auto regelmatig controleren door het CITROËN-netwerk of een gekwalificeerde werkplaats, vooral als de gordels beschadigingen vertonen. Reinig de veiligheidsgordels met zeepsop of een reinigingsmiddel voor textiel, verkrijgbaar bij het CITROËN-netwerk.

Controleer na het neerklappen of verstellen van een stoel of de achterbank of de gordel zich op de juiste plaats bevindt en goed is opgerold.

Voorschriften voor kinderen

Maak voor kinderen tot 12 jaar of kleiner dan 1,50 m gebruik van een geschikt kinderzitje. De veiligheidsgordel mag door niet meer dan één persoon gedragen worden.

Laat nooit een kind op schoot zitten tijdens het rijden.

Raadpleeg voor meer informatie de rubriek "Kinderzitjes".

Bij aanrijdingen

De gordelspanners kunnen, **afhankelijk van de aard en de kracht van de aanrijding**, vóór en onafhankelijk van de airbags afgaan.

Het activeren van de gordelspanners gaat gepaard met wat onschadelijke rook en een knal, als gevolg van de activering van de pyrotechnische lading die in het systeem is geïntegreerd.

In alle gevallen gaat het verklikkerlampje van de airbag branden.

Laat het systeem na een aanrijding controleren en eventueel vervangen door het CITROËN-netwerk of een gekwalificeerde werkplaats.

Airbags

De airbags zijn speciaal ontworpen om de veiligheid van de inzittenden (uitgezonderd de middelste passagier achter) bij ernstige aanrijdingen te verbeteren. De airbags vormen een aanvulling op de werking van de veiligheidsgordels met spanbegrenzers (behalve bij de middelste passagier achter). De elektronische schoksensoren registreren de frontale en zijdelingse aanrijdingen waaraan de registratiezones voor een aanrijding worden blootgesteld:

- bij een ernstige aanrijding gaan de airbags onmiddellijk af om de inzittenden van de auto (uitgezonderd de middelste passagier achter) te helpen beschermen. Direct na de aanrijding ontsnapt het gas snel uit de airbags, zodat het zicht niet wordt belemmerd en de inzittenden de auto eventueel kunnen verlaten,
- bij een minder ernstige aanrijding of een aanrijding van achteren en in bepaalde gevallen waarbij de auto over de kop slaat, treden de airbags niet in werking. De veiligheidsgordels helpen u in deze situaties voldoende te beschermen.

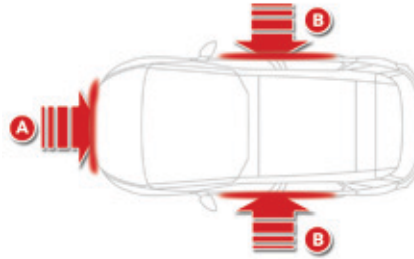

Registratiezones voor een aanrijding

- A. Impactzone vóór.
- B. Impactzone opzij.

i Het activeren van (een van) de airbags gaat gepaard met wat rook en een knal, als gevolg van de activering van de pyrotechnische lading die in het systeem is geïntegreerd. De rook is niet schadelijk, maar kan voor personen die hier gevoelig voor zijn, irriterend zijn. De knal die bij het afgaan wordt geproduceerd, kan het gehoor gedurende een korte periode enigszins verminderen.

6

! **De airbags werken alleen als het contact aan is.**

De airbags werken slechts eenmaal. Als er een tweede aanrijding plaatsvindt (tijdens hetzelfde of een volgend ongeval), worden de airbags niet meer opgeblazen.

Frontairbags

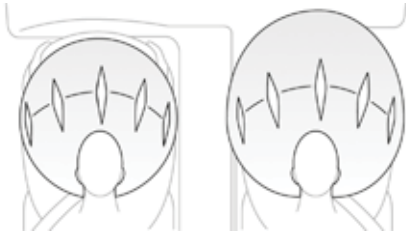

De frontairbags beschermen de bestuurder en voorpassagier bij een ernstige frontale aanrijding, om de kans op hoofd- en borstletsel te verkleinen.

De bestuurdersairbag is geïntegreerd in het stuurwiel en de passagiersairbag in het dashboard boven het dashboardkastje.

Activering

De airbags worden opgeblazen, behalve de airbag aan passagierszijde wanneer deze is uitgeschakeld, bij een ernstige frontale aanrijding binnen (een gedeelte van) de impactzone vóór (A), in de lengterichting van de auto en vanaf de voorzijde richting de achterzijde van de auto, die zich op een horizontale ondergrond moet bevinden. De frontairbag wordt opgeblazen tussen de bestuurder en het stuur of tussen de passagier voorin en het dashboard om te verhinderen dat deze naar voren wordt geslingerd.

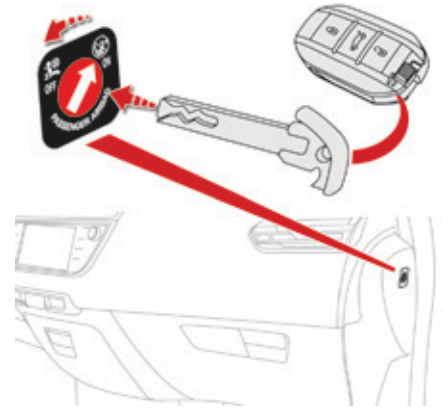

Uitschakelen

Alleen de airbag aan passagierszijde kan worden uitgeschakeld.

- ☞ **Zet het contact af** en steek de sleutel in de schakelaar voor het uitschakelen van de airbag aan passagierszijde.
- ☞ Draai deze in de stand "OFF".
- ☞ Verwijder de sleutel zonder de stand van de schakelaar te veranderen.



Bij het aanzetten van het contact brandt dit waarschuwingslampje op het instrumentenpaneel. Het blijft branden zolang de airbag is uitgeschakeld.

! Schakel voor de veiligheid van uw kind de airbag aan passagierszijde altijd uit als u een kinderzitje met de rug in de rijrichting op de voorstoel plaatst. Anders kan een kind bij het afgaan van de airbag levensgevaarlijk gewond raken.

Opnieuw inschakelen

Als u het met de rug in de rijrichting geplaatste kinderzitje hebt verwijderd, zet dan **met afgezet contact** de schakelaar weer op "ON" om de airbag opnieuw in te schakelen en zo de veiligheid van uw voorpassagier te garanderen.



Bij het aanzetten van het contact gaat dit waarschuwingslampje op het instrumentenpaneel gedurende ongeveer één minuut branden om aan te geven dat de airbag aan passagierszijde weer is ingeschakeld.

Storing



Als dit lampje op het instrumentenpaneel gaat branden in combinatie met een geluidssignaal en een melding, laat het systeem dan zo snel mogelijk controleren door het CITROËN-netwerk of een gekwalificeerde werkplaats. De kans bestaat dat de airbags bij een ernstige aanrijding niet worden geactiveerd.

Zijairbags



De zijairbags beschermen de bestuurder en de voorpassagier bij een ernstige zijdelingse aanrijding om de kans op letsel te verkleinen. De zijairbags zijn aangebracht in het frame van de rugleuning, aan de portierzijde.

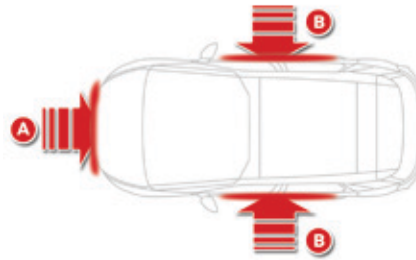

Detectiezones voor een aanrijding

- A. Impactzone vóór.
- B. Impactzone opzij.

Activering

De zijairbags worden aan de desbetreffende zijde opgeblazen bij een ernstige zijdelingse aanrijding binnen (een gedeelte van) de impactzone opzij (B), loodrecht op de lengteas van de auto en vanaf de buitenzijde richting de binnenzijde van de auto.

De zijairbag wordt opgeblazen tussen de inzittende voorin en het desbetreffende portierpaneel.

Window-airbags

De window-airbags helpen de bestuurder en passagiers (uitgezonderd de middelste passagier achter) te beschermen bij een ernstige zijdelingse aanrijding, om de kans op letsel aan de zijkant van het hoofd te verkleinen.

De window-airbags zijn aangebracht in de stijlen en in de hemelbekleding.

Activering

De window-airbag wordt gelijktijdig met de zijairbag aan de desbetreffende zijde opgeblazen bij een ernstige zijdelingse aanrijding binnen (een gedeelte van) de impactzone opzij (**B**), waarbij de krachten loodrecht op de lengterichting van de auto en vanaf de buitenzijde richting de binnenzijde van de auto worden uitgeoefend.

De window-airbag wordt opgeblazen tussen de inzittenden voor en achter en de ruiten.

Storing



Als dit waarschuwingslampje gaat branden in combinatie met een geluidssignaal en een melding, raadpleeg dan het CITROËN-netwerk of een gekwalificeerde werkplaats om het systeem te laten controleren. De kans bestaat dat de airbags bij een ernstige aanrijding niet worden geactiveerd.



Bij een lichte zijdelingse aanrijding of bij over de kop slaan kan het zijn dat de airbags niet worden geactiveerd. Bij een aanrijding van achteren of een frontale aanrijding worden de zij- en window-airbags niet geactiveerd.

! Houd u aan de volgende veiligheidsvoorschriften voor een maximale effectiviteit van de airbags:

Maak er een gewoonte van om normaal rechtop in de voorstoelen te zitten. Draag altijd een correct afgestelde veiligheidsgordel. Zorg dat er zich niets bevindt tussen de airbag en de inzittenden (kinderen, huisdieren, objecten...). Dit kan de goede werking van de airbag belemmeren en/of de inzittende bij het opblazen van de airbag verwonden. Laat na een aanrijding of diefstal van uw auto de airbagsystemen controleren. Werkzaamheden aan airbagsystemen mogen uitsluitend door het CITROËN-netwerk of door een gekwalificeerde werkplaats worden uitgevoerd. Zelfs als alle bovenstaande voorschriften worden nageleefd, blijft de kans bestaan op letsel of lichte brandwonden aan het hoofd, de borst of de armen als de airbag wordt geactiveerd. De airbag wordt namelijk zeer snel opgeblazen (binnen enkele milliseconden) en loopt vervolgens even snel leeg, waarbij de warme gassen via de daarvoor bestemde openingen naar buiten stromen.

Airbags vóór

Houd het stuurwiel niet aan de spaken vast en laat uw handen niet op het stuurwielkussen rusten. De voorpassagier mag zijn voeten niet op het dashboard laten rusten. Rook niet in de auto. Als de airbag wordt opgeblazen, kunnen brandende sigaretten of een pijp brandwonden of ander letsel veroorzaken. Verwijder het stuurwiel nooit, maak geen gaten in de stuurwielbekleding en sla er niet op. Bevestig geen voorwerpen of stickers op het stuurwiel of op het dashboard. Deze kunnen bij het afgaan van de airbags letsel veroorzaken.

Zijairbags

Bedek de stoelen uitsluitend met daarvoor goedgekeurde stoelhoezen, die in combinatie met actieve zijairbags gebruikt kunnen worden. Voor informatie over de stoelhoezen die geschikt zijn voor uw auto kunt u zich wenden tot het CITROËN-netwerk. Raadpleeg de rubriek "Accessoires". Bevestig nooit iets aan de rugleuning van de stoelen (kleding...): dit zou bij het afgaan van de airbags kunnen leiden tot verwondingen aan armen of borstkas. Ga niet onnodig dicht tegen het portierpaneel zitten.

Window-airbags

Bevestig nooit iets op de hemelbekleding; dit zou bij het afgaan van de window-airbags kunnen leiden tot hoofdletsel. Demonteer nooit de handgrepen van het dak (indien aanwezig); deze maken deel uit van de bevestiging van de window-airbags.

Algemene informatie met betrekking tot kinderzitjes

Hoewel **CITROËN** bij het ontwerp van uw auto veel aandacht heeft besteed aan veiligheidsvoorzieningen voor uw kinderen, is hun veiligheid natuurlijk ook afhankelijk van uzelf.

Volg voor een optimale veiligheid de volgende adviezen op:

- conform de Europese wetgeving dienen **kinderen jonger dan 12 jaar of kleiner dan 1,50 m in gehomologeerde, aan het lichaamsgewicht aangepaste kinderzitjes** op met veiligheidsgordels of ISOFIX-bevestigingen uitgeruste plaatsen te worden vervoerd*,
- **de veiligste plaats voor het vervoeren van een kind is volgens de statistieken een plaats op de achterbank van uw auto,**
- **kinderen tot 9 kg moeten zowel voor- als achterin met de rug in de rijrichting worden vervoerd.**

i **CITROËN beveelt u aan** kinderen op de **achterzitplaatsen** van uw auto te vervoeren:

- **met de rug in de rijrichting** tot 3 jaar,
- **met het gezicht in de rijrichting** vanaf 3 jaar.

* De regelgeving met betrekking tot het vervoer van kinderen zijn per land verschillend. Raadpleeg de in uw land geldende regels.

Kinderzitje op de passagiersstoel voor*



"Rug in de rijrichting"

Zet als een kindersitje "met de rug in de rijrichting" op de **voorpassagiersstoel** is geplaatst, de stoel in de middelste stand van de verstelling in lengterichting en in de laagste stand van de hoogteverstelling en zet de rugleuning rechtop. Trek vervolgens 11 keer aan de hendel voor de hoogteverstelling. De airbag vóór aan passagierszijde moet hierbij altijd worden uitgeschakeld. Als u dit niet doet, **kan het kind levensgevaarlijk letsel oplopen als de airbag wordt geactiveerd.**

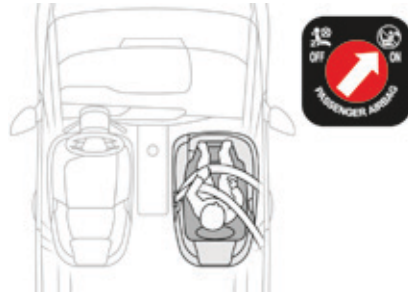

"Gezicht in de rijrichting"

Zet als een kindersitje "met het gezicht in de rijrichting" op de **voorpassagiersstoel** is geplaatst, de stoel in de middelste stand van de verstelling in lengterichting en in de laagste stand van de hoogteverstelling en zet de rugleuning rechtop. Trek vervolgens 11 keer aan de hendel voor de hoogteverstelling. Schakel de passagiersairbag niet uit.

i Controleer of de veiligheidsgordel goed strak staat.
Controleer bij kindersitjes met een standaard of deze goed op de vloer steunt. Verstel indien nodig de passagiersstoel.

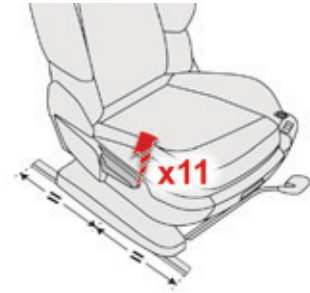

Passagiersstoel in de middelste stand van de verstelling in lengterichting, in de laagste stand gezet en vervolgens hoger gezet door 11 keer trekken aan de hendel voor de hoogteverstelling.

* Raadpleeg de wetgeving in uw land alvorens een kindersitje op deze zitplaats te bevestigen.

Uitschakelen van de airbag vóór aan passagierszijde

! Plaats nooit een kind in een kinderzitje "met de rug in de rijrichting" op de voorpassagiersstoel als de airbag vóór aan passagierszijde is ingeschakeld. Het kind kan in dat geval bij een aanrijding ernstig en zelfs dodelijk gewond raken.

Dit voorschrift wordt tevens vermeld op de waarschuwingssticker aan beide zijden van de zonneklep aan passagierszijde. Conform de wettelijke voorschriften vindt u op de volgende tabellen deze waarschuwing in alle benodigde talen.

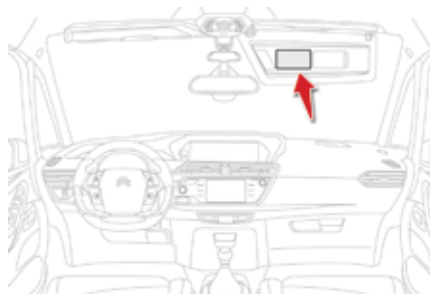

Airbag aan passagierszijde OFF

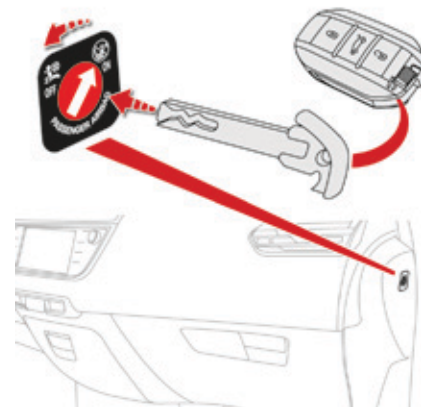

i Raadpleeg de rubriek "Airbags" voor meer informatie over het uitschakelen van de airbag vóór aan passagierszijde.

AR	لا يجب أبدا تركيب نظام لإجلاس الطفل الوجه باتجاه الراء على مقعد سيارة مجرّ بوسادة أمان هوائية أمامية مغلقة، فقد يؤدي هذا إلى التسبب بموت الطفل أو بإصابات خطيرة لديه.
BG	НИКОГА НЕ инсталирайте детско столче на седалка с АКТИВИРАНА предна ВЪЗДУШНА ВЪЗГЛАВНИЦА. Това може да причини СМЪРТ или СЕРИОЗНО НАРАНЯВАНЕ на детето.
CS	NIKDY neumistujte dětské zádržné zařízení orientované směrem dozadu na sedadlo chráněné AKTIVOVANÝM čelním AIRBAGEM. Hrozí nebezpečí SMRTI DÍTĚTE nebo VÁŽNĚHO ZRANĚNÍ.
DA	Brug ALDRIG en bagudvendt barnestol på et sæde, der er beskyttet af en AKTIV AIRBAG. BARNET risikerer at blive ALVORLIGT KVÆSTET eller DRÆBT.
DE	Montieren Sie auf einem Sitz mit AKTIVIERTEM Front-Airbag NIEMALS einen Kindersitz oder eine Babyschale entgegen der Fahrtrichtung, das Kind könnte schwere oder sogar tödliche Verletzungen erleiden.
EL	Μη χρησιμοποιείτε ΠΟΤΕ παιδικό κάθισμα με την πλάτη του προς το εμπρός μέρος του αυτοκινήτου, σε μια θέση που προστατεύεται από ΜΕΤΩΠΙΚΟ αερόσακο που είναι ΕΝΕΡΓΟΣ. Αυτό μπορεί να έχει σαν συνέπεια το ΘΑΝΑΤΟ ή το ΣΟΒΑΡΟ ΤΡΑΥΜΑΤΙΣΜΟ του ΠΑΙΔΙΟΥ.
EN	NEVER use a rearward facing child restraint on a seat protected by an ACTIVE AIRBAG in front of it, DEATH or SERIOUS INJURY to the CHILD can occur.
ES	NO INSTALAR NUNCA un sistema de retención para niños de espaldas al sentido de la marcha en un asiento protegido mediante un AIRBAG frontal ACTIVADO, ya que podría causar lesiones GRAVES o incluso la MUERTE del niño.
ET	Ärge MITTE KUNAGI paigaldage "seljaga sõidusuunas" lapseistet juhi kõrvalistmele, mille ESITURVAPADI on AKTIVEERITUD. Turvapadja avanemine võib last TÕSISELT või ELUOHTLIKULT vigastada.
FI	ÄLÄ KOSKAAN aseta lapsen turvaistuinta selkää ajosuuntaan istuimelle, jonka edessä suojana on käyttöön aktivoitu TURVATYYNY. Sen laukeaminen voi aiheuttaa LAPSEN KUOLEMAN tai VAKAVAN LOUKKAANTUMISEN.
FR	NE JAMAIS installer de système de retenue pour enfants faisant face vers l'arrière sur un siège protégé par un COUSSIN GONFLABLE frontal ACTIVE. Cela peut provoquer la MORT de l'ENFANT ou le BLESSER GRAVEMENT.
HR	NIKADA ne postavljati dječju sjedalicu leđima u smjeru vožnje na sjedalo zaštićeno UKLJUČENIM prednjim ZRAČNIM JASTUKOM. To bi moglo uzrokovati SMRT ili TESKU OZLJEDU djeteta.
HU	SOHA ne használnjok menetirányinak háttal beszerelt gyermekülést AKTIVÁLT (BEKAPCSOLT) FRONTLÉGSZÁKKAL védett ülésen. Ez a gyermek HALÁLÁT vagy SÜLYÖS SÉRÜLÉSÉT okozhatja.
IT	NON installare MAI seggiolini per bambini posizionati in senso contrario a quello di marcia su un sedile protetto da un AIRBAG frontale ATTIVATO. Ciò potrebbe provocare la MORTE o FERITE GRAVI al bambino.
LT	NIEKADA neįrengkite vaiko prilaikymo priemonės su atgal atgrežtu vaiku ant sėdynės, kuri saugoma VEIKIANČIOS priekinės ORO PAGALVĖS. Išsiskleidus oro pagalvei vaikas gali būti MIRTINAI arba SUNKIAI TRAUMUOTAS.
LV	NEKAD NEuzstādiet uz aizmuguri vērstu bērnu sēdekļi priekšējā pasažiera sēdvietā, kurā ir AKTIVIZĒTS priekšējais DROŠĪBAS GAISA SPILVENS. Tas var izraisīt BĒRNA NĀVI vai radīt NOPIETNUS IEVAINOJUMUS.

MT	Qatt m'ghandek thalli tifel/tifla marbut f'siggu dahru lejn l-Airbag attiva, ghaliex tista' tikkawza korriment serju jew anke mewt lit-tifel/tifla.
NL	Plaats NOOIT een kinderzitje met de rug in de rijrichting op een zitplaats waarvan de AIRBAG is INGESCHAKELD. Bij het afgaan van de airbag kan het KIND LEVENSGEVAARLIJK GEWOND RAKEN.
NO	Installer ALDRI et barnesete med ryggen mot kjøreretningen i et sete som er beskyttet med en frontal AKTIVERT KOLLISJONSPUTE, BARNET risikerer å bli DREPT eller HARDT SKADET.
PL	NIGDY nie instalować fotelika dziecięcego w pozycji "tyłem do kierunku jazdy" na siedzeniu wyposażonym w CZŁOWA PODUSZKĘ POWIETRZNA w stanie AKTYWNYM. Może to doprowadzić do ŚMIERCI DZIECKA lub spowodować u niego POWAŻNE OBRAŻENIA CIAŁA.
PT	NUNCA instale um sistema de retenção para crianças de costas para a estrada num banco protegido por um AIRBAG frontal ACTIVADO. Esta instalação poderá provocar FERIMENTOS GRAVES ou a MORTE da CRIANÇA.
RO	Nu instalati NICIODATA un sistem de retinere pentru copii, dispus cu spatele in directia de mers, pe un loc din vehicul protejat cu AIRBAG frontal ACTIVAT. Aceasta ar putea provoca MOARTEA COPILULUI sau RANIREA lui GRAVA.
RU	ВО ВСЕХ СЛУЧАЯХ ЗАПРЕЩАЕТСЯ использовать обращенное назад детское удерживающее устройство на сиденье, защищенном ФУНКЦИОНИРУЮЩЕЙ ПОДУШКОЙ БЕЗОПАСНОСТИ, установленной перед этим сиденьем. Это может привести к ГИБЕЛИ РЕБЕНКА или НАНЕСЕНИЮ ЕМУ СЕРЬЕЗНЫХ ТЕЛЕСНЫХ ПОВРЕЖДЕНИЙ.
SK	NIKDY neinštalujte detské zádržné zariadenie orientované smerom dozadu na sedadlo chránené AKTIVOVANÝM čelným AIRBAGOM. Mohlo by dôjsť k SMRTEĽNÉMU alebo VÁŽNEMU PORANENIU DIEŤAŤA.
SL	NIKOLI ne nameščajte otroškega sedeža s hrbtom v smeri vožnje, če je VARNOSTNA BLAZINA pred sprednjim sopolnikovim sedežem AKTIVIRANA. Takšna namestitve lahko povzroči SMRT OTROKA ali HUDE POŠKODBE.
SR	NIKADA ne koristite dečje sedište koje se okreće unazad na sedištu zaštićenim AKTIVNIM VAZDUŠNIM JASTUKOM ispred njega, jer mogu nastupiti SMRT ili OZBILJNA POVREDA DETETA.
SV	Passagerarkrockkudden fram MÅSTE vara avaktiverad om en bakåtvänd bilbarnstol installeras på denna plats. Annars riskerar barnet att DÖDAS eller SKADAS ALLVARLIGT.
TR	KESİNLİKLE HAVA YASTIĞI AKTİF olan ön koltuğa yüzü arkaya dönük bir çocuk koltuğu yerleştirmeyiniz. Bu ÇOCUĞUN ÖLMESİNE veya ÇOK AĞIR YARALANMASINA sebep olabilir.

Kinderzitje achterin

"Rug in de rijrichting"



Schuif als u een kinderzitje "met de rug in de rijrichting" **achterin** plaatst de voorstoel naar voren en zet de rugleuning van de voorstoel rechtop, zodat het kinderzitje de voorstoel niet raakt.

"Gezicht in de rijrichting"

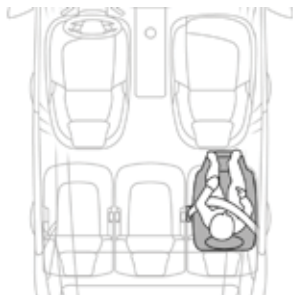

Schuif als u een kinderzitje "met het gezicht in de rijrichting" **achterin** plaatst de voorstoel naar voren en zet de rugleuning van de voorstoel rechtop, zodat de benen van het kind de voorstoel niet raken.



Stoelen van de 3^e zitrij

Schuif als een kinderzitje op de **3^e zitrij** is geplaatst de stoel op de 2^e zitrij naar voren en zet de rugleuning rechtop zodat het kinderzitje en de benen van het kind de stoel op de 2^e zitrij niet raken.

Een kinderzitje met steun mag nooit op de **3^e zitrij** worden bevestigd.

! Controleer of de veiligheidsgordel goed is aangetrokken.
Controleer bij kinderzitjes met een steun of deze steun stabiel op de vloer staat. Verzet indien nodig de voorstoel van de auto.

Door CITROËN aanbevolen kinderzitjes

CITROËN levert een reeks kinderzitjes met artikelnummer die met een **driepuntsveiligheidsgordel** kunnen worden vastgemaakt:

Groep 0+: vanaf de geboorte tot 13 kg



L1

"RÖMER Baby-Safe Plus"

Wordt met de rug in de rijrichting geplaatst.

Groep 2 en 3: van 15 tot 36 kg



L4

"KLIPPAN Optima"

Vanaf 22 kg (vanaf ongeveer 6 jaar): gebruik alleen de zitverhoging.



L5





"RÖMER KIDFIX"

Kan aan de ISOFIX-verankeringen van de auto worden bevestigd.
Het kind wordt beschermd door de veiligheidsgordel.



Tabel voor het plaatsen van kinderzitjes met de veiligheidsgordel

Overeenkomstig de Europese wetgeving geeft dit overzicht de mogelijkheden aan voor het bevestigen met de veiligheidsgordel van een universeel gehomologeerd kinderzitje (a) in uw auto, gerangschikt naar het gewicht van het kind en de plaats in de auto.

Plaats		Gewicht van het kind/leeftijdsindicatie				
		Groep 0 (b) en 0+ Tot 13 kg	Groep 1 Van 9 tot 18 kg	Groep 2 Van 15 tot 25 kg	Groep 3 Van 22 tot 36 kg	
1° zitrij	Passagiersstoel vóór (c)					
	<ul style="list-style-type: none"> - vast - in hoogte verstelbare stoel 	<p style="text-align: center;">U</p> <p style="text-align: center;">U(R)</p>	<p style="text-align: center;">U</p> <p style="text-align: center;">U(R)</p>	<p style="text-align: center;">U</p> <p style="text-align: center;">U(R)</p>	<p style="text-align: center;">U</p> <p style="text-align: center;">U(R)</p>	
2° zitrij	Niet in lengterichting verstelbare buitenste zitplaatsen achter (d)		U	U	U	U
	In lengterichting verstelbare buitenste zitplaatsen achter (d) (e)		U	U	U	U
	Middelste zitplaats achter (d)		U	U	U	U

- (a) Universeel kinderzitje: kinderzitje dat in alle auto's met de veiligheidsgordel kan worden bevestigd.
- (b) Groep 0: vanaf de geboorte tot 10 kg. Op de passagiersplaats vóór kan geen reiswieg of kinderbedje voor in de auto worden bevestigd.
- (c) Raadpleeg de wetgeving in uw land alvorens een kinderzitje op deze plaats te bevestigen.
- (d) Schuif wanneer u een kinderzitje achterin plaatst "met de rug in de rijrichting" of "met het gezicht in de rijrichting" de voorstoel naar voren en zet de rugleuning rechtop, zodat er voldoende ruimte is voor het kinderzitje en de benen van het kind.
- (e) Schuif wanneer u een kinderzitje achterin plaatst "met de rug in de rijrichting" of "met het gezicht in de rijrichting" de achterstoel in de achterste stand en zet de rugleuning rechtop.

U: plaats geschikt voor het bevestigen van een universeel goedgekeurd kinderzitje met de veiligheidsgordel. Kinderzitje geplaatst met de rug in de rijrichting of het gezicht in de rijrichting, met de passagiersstoel in de middelste stand van de verstelling in lengterichting.





U(R): als **U**, waarbij de passagiersstoel in de laagste stand (11 bedieningen van de hoogteverstelling) en de middelste stand van de verstelling in lengterichting moet worden gezet.

i Verwijder de hoofdsteun en berg deze op alvorens een kinderzitje op een passagiersstoel te bevestigen. Vergeet niet de hoofdsteun weer aan te brengen nadat u het kinderzitje weer hebt verwijderd.



Tabel voor het plaatsen van kinderzitjes met de veiligheidsgordel

Overeenkomstig de Europese wetgeving geeft dit overzicht de mogelijkheden aan voor het bevestigen met de veiligheidsgordel van een universeel gehomologeerd kinderzitje (a) in uw auto, gerangschikt naar het gewicht van het kind en de plaats in de auto.

Plaats		Gewicht van het kind/leeftijdsindicatie			
		Groep 0 (b) en 0+ Tot 13 kg	Groep 1 Van 9 tot 18 kg	Groep 2 Van 15 tot 25 kg	Groep 3 Van 22 tot 36 kg
1 ^e zitrij	Passagiersstoel vóór (c)				
	- vast - in hoogte verstelbare stoel	 U U(R)	U U(R)	U U(R)	U U(R)
2 ^e zitrij	Niet in lengterichting verstelbare buitenste zitplaatsen achter (d)	 U	U	U	U
	In lengterichting verstelbare buitenste zitplaatsen achter (d) (e)	 U	U	U	U
	Middelste zitplaats achter (d)	 U	U	U	U
3 ^e zitrij	Buitenste zitplaatsen achter	 U	U	U	U

- (a) Universeel kinderzitje: kinderzitje dat in alle auto's met de veiligheidsgordel kan worden bevestigd.
- (b) Groep 0: vanaf de geboorte tot 10 kg. Op de passagiersplaats vóór en op de 3^e zitrij kan geen reiswieg of kinderbedje voor in de auto worden bevestigd. Als deze op de 2^e zitrij worden bevestigd, is het mogelijk dat andere zitplaatsen niet gebruikt kunnen worden.
- (c) Raadpleeg de wetgeving in uw land alvorens een kinderzitje op deze plaats te bevestigen.
- (d) Schuif wanneer u een kinderzitje achterin plaatst "met de rug in de rijrichting" of "met het gezicht in de rijrichting" de voorstoel naar voren en zet de rugleuning rechtop, zodat er voldoende ruimte is voor het kinderzitje en de benen van het kind.
- (e) Schuif wanneer u een kinderzitje achterin plaatst "met de rug in de rijrichting" of "met het gezicht in de rijrichting" de achterstoel in de achterste stand en zet de rugleuning rechtop.

U: plaats geschikt voor het bevestigen van een universeel goedgekeurd kinderzitje met de veiligheidsgordel. Kinderzitje geplaatst met de rug in de rijrichting of het gezicht in de rijrichting, met de passagiersstoel in de middelste stand van de verstelling in lengterichting

U(R): als **U**, zet hierbij de passagiersstoel in de laagste stand van de hoogteverstelling, trek vervolgens 11 keer aan de hendel van de hoogteverstelling om de stoel hoger te zetten en zet de stoel in de middelste stand van de verstelling in lengterichting.

i Verwijder de hoofdsteun en berg deze op alvorens een kinderzitje op een passagiersstoel te bevestigen. Vergeet niet de hoofdsteun weer aan te brengen nadat u het kinderzitje weer hebt verwijderd.

ISOFIX-bevestigingen

Uw auto voldoet aan de **nieuwste ISOFIX-normen**.

De hieronder aangegeven zitplaatsen zijn uitgerust met de voorgeschreven ISOFIX-bevestigingen:

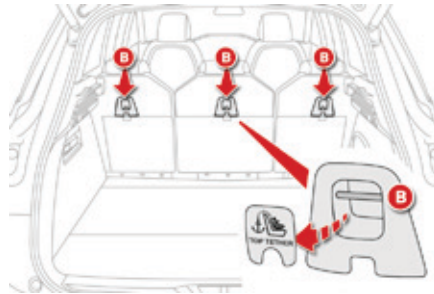
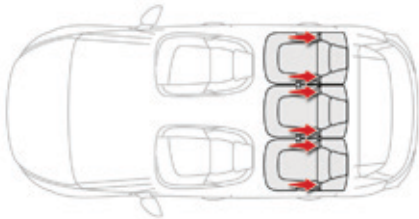

Elke zitplaats is voorzien van drie bevestigingsringen:

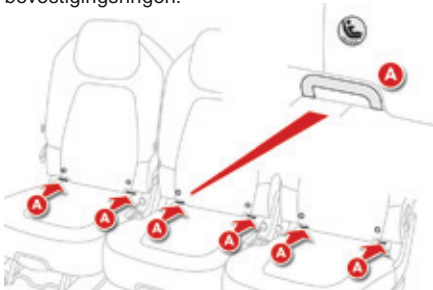

- twee bevestigingsringen **A**, die zich tussen de rugleuning en de zitting van de zitplaats bevinden, aangegeven met een merkteken,

- één bevestigingsring **B** onder een afdekkapje boven aan de achterzijde van de rugleuning, **TOP TETHER** genoemd, voor de bevestiging van de bovenste riem. De plaats hiervan wordt aangegeven met een merkteken.

Aan de top tether, die aan de achterzijde van de rugleuning is gemonteerd, kan de bovenste riem van een kinderzitje (indien aanwezig) worden vastgemaakt. Dit systeem beperkt het naar voren kantelen van het kinderzitje bij een frontale aanrijding.

De ISOFIX-bevestigingen zorgen voor een veilige, degelijke en snelle montage van het kinderzitje in uw auto.

De **ISOFIX-kinderzitjes** beschikken over twee sloten die eenvoudig aan de twee bevestigingsringen **A** kunnen worden verankerd. Sommige kinderzitjes zijn bovendien voorzien van een **bovenste bevestigingsriem** die kan worden vastgemaakt aan de bevestigingsring **B**.

Kinderzitje vastmaken aan de **TOP TETHER**:

- verwijder de hoofdsteun en berg deze op alvorens het kinderzitje op deze plaats te bevestigen (vergeet niet de hoofdsteun weer aan te brengen nadat u het kinderzitje weer hebt verwijderd),
- trek het afdekkapje van de **TOP TETHER** los,
- haal de riem van het kinderzitje naar de achterzijde van de rugleuning van de stoel en zorg dat deze precies tussen de gaten voor de hoofdsteunpennen ligt,
- maak de haak van de bovenste riem vast aan de ring **B**,
- trek de bovenste riem strak.

! Bij een onjuist geplaatst kinderzitje is de bescherming van het kind bij een aanrijding niet meer gewaarborgd. Volg nauwkeurig de montagevoorschriften in de handleiding die bij het kinderzitje is geleverd.

i Raadpleeg het schema voor meer informatie over de mogelijkheden van het plaatsen van ISOFIX-kinderzitjes in uw auto.

ISOFIX-kinderzitjes aanbevolen door CITROËN

"RÖMER Baby-Safe Plus met basis Baby-Safe Plus ISOFIX" (lengtecategorie: E)

Groep 0+: vanaf de geboorte tot 13 kg



Dit zitje dient te worden geplaatst met de rug in de rijrichting met behulp van een ISOFIX-basis, die wordt bevestigd aan de ringen **A**.

De basis is voorzien van een in hoogte verstelbare steun die op de vloer van de auto rust. Dit zitje kan ook worden bevestigd met een veiligheidsgordel. In dat geval wordt het zitje zonder basis met de driepuntsgordel op de zitplaats van de auto bevestigd.

"Baby P2C Mini" met ISOFIX-basis (lengtecategorie: C, D, E)

Groep 0+: vanaf de geboorte tot 13 kg



Dit zitje dient te worden geplaatst met de rug in de rijrichting met behulp van een ISOFIX-basis, die wordt bevestigd aan de ringen **A**.

De basis is voorzien van een in hoogte verstelbare steun die op de vloer van de auto rust. Dit kinderzitje kan ook worden bevestigd met een veiligheidsgordel. In dat geval wordt het zitje zonder basis gebruikt.

Baby P2C Midi met ISOFIX-basis (lengtecategorie: B1)

Groep 1 : 9 tot 18 kg



Dit zitje dient te worden geplaatst met de rug in de rijrichting met behulp van een ISOFIX-basis, die wordt bevestigd aan de ringen **A**.

De basis is voorzien van een in hoogte verstelbare steun die op de vloer van de auto rust.

Dit zitje kan ook met het gezicht in de rijrichting worden geplaatst.

Dit zitje kan **niet** worden bevestigd met een veiligheidsgordel.

We adviseren u het zitje voor kinderen tot 3 jaar met de rug in de rijrichting te plaatsen.

i Volg bij het plaatsen van de kinderzitjes de gebruiksaanwijzing van de fabrikant van het zitje.



Overzicht bevestiging ISOFIX-kinderzitjes

Overeenkomstig de Europese wetgeving geeft het overzicht de mogelijkheden aan voor het bevestigen van een ISOFIX-kinderzitje op een plaats in de auto voorzien van ISOFIX-bevestigingen.

Bij universele en semi-universele ISOFIX-kinderzitjes wordt de ISOFIX-maat op het kindersitje naast het ISOFIX-logo aangegeven met een letter (**A t/m G**).

	Gewicht van het kind / leeftijdsindicatie									
	Tot 10 kg (categorie 0) Tot ca. 6 maanden		Tot 10 kg (categorie 0) Tot 13 kg (categorie 0+) Tot ca. 1 jaar			Van 9 tot 18 kg (categorie 1) Van ca. 1 tot ca. 3 jaar				
Type ISOFIX-kinderzitje	Reiswieg*		"rug in de rijrichting"			"rug in de rijrichting"		"gezicht in de rijrichting"		
ISOFIX-maat	F	G	C	D	E	C	D	A	B	B1
Passagiersstoel voor	Geen ISOFIX									
Niet in lengterichting verstelbare buitenste zitplaatsen achter	IL-SU**		IL-SU			IL-SU		X	IUF / IL-SU	
In lengterichting verstelbare buitenste zitplaatsen achter	IL-SU**		IL-SU			IL-SU		IUF / IL-SU (1)	IUF / IL-SU	
Middelste zitplaats achter	X		IL-SU			IL-SU		IUF / IL-SU	IUF / IL-SU	

* Reiswieg en babybedjes kunnen niet op de passagiersstoel vóór worden geplaatst.

** De ISOFIX-reiswieg, die aan de onderste bevestigingsogen van een ISOFIX-zitplaats wordt bevestigd, neemt de totale ruimte van de achterbank in beslag.

IUF: zitplaats geschikt voor de bevestiging van een universeel gehomologeerd ISOFIX-kinderzitje met het gezicht in de rijrichting en een bovenste riem die moet worden bevestigd aan het bovenste bevestigingsoog van de ISOFIX-zitplaatsen.

IL-SU: zitplaats geschikt voor de bevestiging van een semi-universeel gehomologeerd ISOFIX-kinderzitje:

- rug in de rijrichting voorzien van een bovenste riem of een steun,
- gezicht in de rijrichting voorzien van een steun,
- reiswaeg voorzien van een bovenste riem of een steun.

Raadpleeg de rubriek "Isofix-bevestigingen" voor meer informatie over de bevestiging van de bovenste riem.

X: zitplaats niet geschikt voor de bevestiging van een kinderzitje of een reiswaeg uit de aangegeven gewichtsklasse.

(1): de buitenste zitplaats van de 2^e zitrij moet zo ver mogelijk naar voren en vervolgens drie standen naar achteren zijn gezet.



Verwijder de hoofdsteun en berg deze op alvorens een kinderzitje op een passagiersstoel te bevestigen. Vergeet niet de hoofdsteun weer aan te brengen nadat u het kinderzitje weer hebt verwijderd.



Overzicht bevestiging ISOFIX-kinderzitjes

Overeenkomstig de Europese wetgeving geeft het overzicht de mogelijkheden aan voor het bevestigen van een ISOFIX-kinderzitje op een plaats in de auto voorzien van ISOFIX-bevestigingen.

Bij universele en semi-universele ISOFIX-kinderzitjes wordt de ISOFIX-maat op het kindersitje naast het ISOFIX-logo aangegeven met een letter (**A** t/m **G**).

	Gewicht van het kind / leeftijdsindicatie									
	Tot 10 kg (categorie 0) Tot ca. 6 maanden		Tot 10 kg (categorie 0) Tot 13 kg (categorie 0+) Tot ca. 1 jaar			Van 9 tot 18 kg (categorie 1) Van ca. 1 tot ca. 3 jaar				
Type ISOFIX-kinderzitje	Reiswieg*		"rug in de rijrichting"			"rug in de rijrichting"		"gezicht in de rijrichting"		
ISOFIX-maat	F	G	C	D	E	C	D	A	B	B1
Passagiersstoel voor	Geen ISOFIX									
Niet in lengterichting verstelbare buitenste zitplaatsen achter	IL-SU**		IL-SU			IL-SU		IUF / IL-SU		IUF / IL-SU
In lengterichting verstelbare buitenste zitplaatsen achter	IL-SU**		IL-SU			IL-SU		IUF / IL-SU		IUF / IL-SU
Middelste zitplaats achter	X		IL-SU			IL-SU		IUF / IL-SU		IUF / IL-SU
Zitplaats 3 ^e zitrij	Zonder ISOFIX									

* Reiswieg en babybedjes kunnen niet op de passagiersstoel vóór worden geplaatst.

** De ISOFIX-reiswieg, die aan de onderste bevestigingsogen van een ISOFIX-zitplaats wordt bevestigd, neemt de totale ruimte van de achterbank in beslag.

IUF: zitplaats geschikt voor de bevestiging van een universeel gehomologeerd ISOFIX-kinderzitje met het gezicht in de rijrichting en een bovenste riem die moet worden bevestigd aan het bovenste bevestigings oog van de ISOFIX-zitplaatsen.

IL-SU: zitplaats geschikt voor de bevestiging van een semi-universeel gehomologeerd ISOFIX-kinderzitje:

- rug in de rijrichting voorzien van een bovenste riem of een steun,
- gezicht in de rijrichting voorzien van een steun,
- reisleuning voorzien van een bovenste riem of een steun.

Raadpleeg de rubriek "Isofix-bevestigingen" voor meer informatie over de bevestiging van de bovenste riem.

X: zitplaats niet geschikt voor de bevestiging van een kindersitje of een reisleuning uit de aangegeven gewichtsklasse.



Verwijder de hoofdsteun en berg deze op alvorens een kindersitje op een passagiersstoel te bevestigen. Vergeet niet de hoofdsteun weer aan te brengen nadat u het kindersitje weer hebt verwijderd.

Adviezen

! Kinderzitjes

De onjuiste bevestiging van een kinderzitje brengt de veiligheid van het kind in gevaar bij een aanrijding.

Controleer of er geen veiligheidsgordel of gesp van de veiligheidsgordel onder het kinderzitje zit; dat zou de stabiliteit van het zitje in gevaar kunnen brengen.

Zorg ervoor dat de veiligheidsgordels of het tuigje van het kinderzitje, zelfs bij korte ritten, worden vastgemaakt waarbij de **speling** ten opzichte van het lichaam van het kind **zoveel mogelijk moet worden beperkt**.

Zorg er bij het bevestigen van het kinderzitje met de veiligheidsgordel voor dat de veiligheidsgordel correct tegen het kinderzitje is gespannen en dat de gordel het kinderzitje stevig op zijn plaats houdt. Schuif de passagiersstoel, wanneer deze versteld kan worden, indien nodig naar voren. Laat bij de achterzitplaatsen altijd voldoende ruimte tussen de voorstoel en:

- het kinderzitje "met de rug in de rijrichting",
- de voeten van het kind in het kinderzitje "met het gezicht in de rijrichting".

Schuif daartoe de voorstoel naar voren en zet de rugleuning ervan, indien nodig, meer rechtop. Voor een optimale bevestiging van het kinderzitje met "het gezicht in de rijrichting" is het noodzakelijk dat de afstand tussen de rugleuning van het kinderzitje en de rugleuning van de stoel van de auto zo klein mogelijk is. Voordat u een kinderzitje met rugleuning op een passagiersstoel plaatst, moet u de hoofdsteun van de desbetreffende passagiersstoel verwijderen.

Zorg ervoor dat de hoofdsteun goed is opgeborgen of vastgemaakt om te voorkomen dat de hoofdsteun bij plotseling remmen een gevaarlijk projectiel wordt. Vergeet niet de hoofdsteun weer aan te brengen nadat u het kinderzitje weer hebt verwijderd.

Kinderen voorin

De regelgeving met betrekking tot het vervoer van kinderen op de voorpassagiersstoel verschilt per land. Houd u aan de regels die gelden in het land waar u zich bevindt.

Schakel de passagiersairbag vóór uit zodra een kinderzitje "met de rug in de rijrichting" op de voorpassagiersstoel wordt geplaatst. Het kind kan anders bij het afgaan van de airbag levensgevaarlijk gewond raken.

Plaatsen van een zitverhoger

Het bovenste gedeelte van de veiligheidsgordel moet over de schouder van het kind liggen zonder de hals te raken.

Controleer of de heupgordel goed over de bovenbenen van het kind ligt.

CITROËN beveelt aan een zitverhoger met rugleuning te gebruiken voorzien van een gordelgeleider ter hoogte van de schouder.

Laat uit veiligheidsoverwegingen:

- geen kinderen zonder toezicht achter in een auto,
- nooit een kind of een dier in een auto achter wanneer alle ruiten gesloten zijn en de auto in de zon staat,
- de sleutels nooit binnen bereik van de kinderen achter in de auto.

Gebruik de kindersloten om te voorkomen dat de achterportieren per ongeluk geopend worden.

Zorg er voor dat de achterportierruit niet verder dan voor 1/3 deel geopend worden. Plaats zonneschermen om jonge kinderen tegen de zon te beschermen.

Kinderbeveiliging

Beide achterportieren zijn voorzien van een mechanisch systeem om het openen van binnenuit te verhinderen.

De knop bevindt zich op de zijkant van beide achterportieren en de kinderbeveiliging werkt op elk portier afzonderlijk.

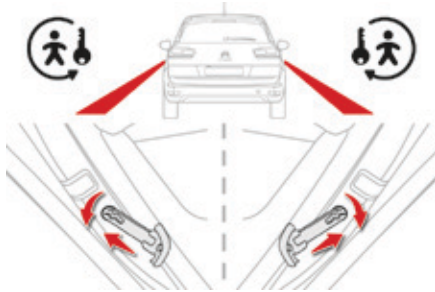

Vergrendelen

- ☞ Draai de knop met de geïntegreerde sleutel tot de aanslag:
 - naar links bij het linker achterportier,
 - naar rechts bij het rechter achterportier.

Ontgrendelen

- ☞ Draai de knop met de geïntegreerde sleutel tot de aanslag:
 - naar rechts bij het linker achterportier,
 - naar links het rechter achterportier.

Bandenreparatieset

De volledige set voor de reparatie van een band bestaat uit een compressor en een flacon met afdichtmiddel. Hiermee kunt u de band **tijdelijk repareren**, zodat u de dichtstbijzijnde garage kunt bereiken.

Met deze reparatieset kunnen de meeste lekke banden worden gerepareerd, als het lek zich in het loopvlak of de hiel van de band bevindt.

Toegang tot de set

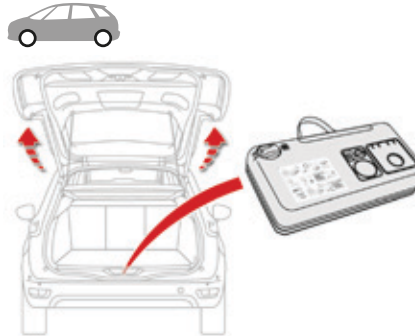

Deze set bevindt zich in de opbergbak onder de vloerplaat van de bagageruimte.

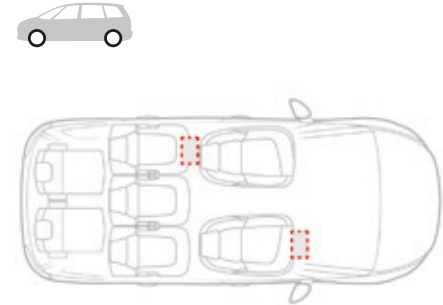

Afhankelijk van de uitvoering bevindt de set zich onder de zitting van de voorpassagiersstoel of in de opbergruimte in de vloer bij de stoel van de tweede zitrij.

Overzicht gereedschap

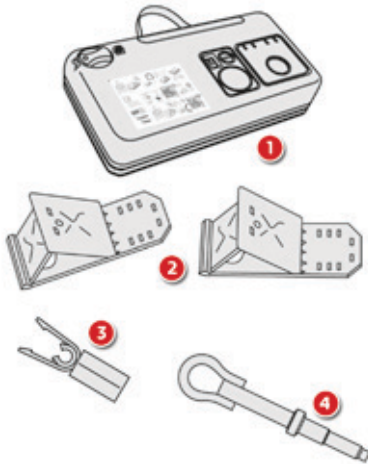

Al het gereedschap is specifiek bestemd voor uw auto; gebruik het niet voor andere doeleinden. Afhankelijk van de uitvoering is uw auto voorzien van het volgende gereedschap.

1. 12V-compressor.
De compressor bevat een afdichtingsproduct voor het tijdelijk repareren van een band en regelt de bandenspanning.
2. Wielblokken* om de wielen te blokkeren, zodat de auto niet weg kan rollen.
3. Gereedschap voor het verwijderen van wielboutdoppen*.
Voor het verwijderen van de sierdoppen op de wielbouten van de lichtmetalen velgen.
4. Afnembaar sleepoog.
Zie de rubriek "Slepen van de auto".

* Volgens uitvoering.

Beschrijving van de set

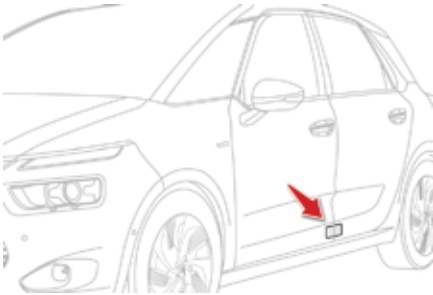

Op deze sticker staat de bandenspanning aangegeven.

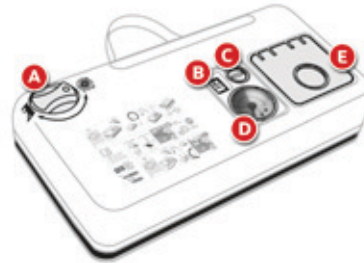

- A. Schakelaar stand "Reparatie" of "Op spanning brengen".
- B. Aan/uit schakelaar "I/O".
- C. Knop voor leeg laten lopen.
- D. Manometer (bar en psi).
- E. Opbergvak met:
 - kabel + adapter voor 12V-aansluiting,
 - diverse opblaasnippels voor accessoires als ballonnen, fietsbanden,...



- F. Flacon met afdichtmiddel.
- G. Witte slang met dop voor de reparatie.
- H. Zwarte slang voor het op spanning brengen.
- I. Sticker met snelheidslimiet.

i De elektrische installatie van de auto biedt de mogelijkheid een compressor aan te sluiten en te gebruiken voor de duur die nodig is om een gerepareerde lekke band op spanning te brengen of om een klein opblaasartikel op te blazen.

i De sticker met snelheidslimiet I moet op het stuurwiel worden geplakt om u te herinneren aan het feit dat de band tijdelijk is gerepareerd. Rijd na het repareren met behulp van de bandenreparatieset niet sneller dan 80 km/h.

Reparatiemethode

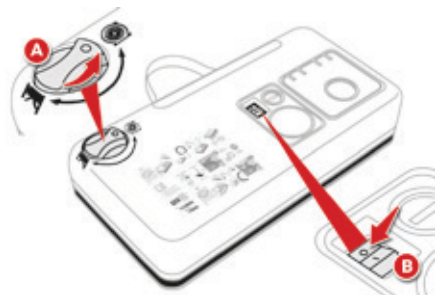

1. Afdichting van het lek

- ☞ Zet het contact af.
- ☞ Zet de schakelaar **A** in de stand "Reparatie".
- ☞ Controleer of de schakelaar **B** in de stand "O" staat.



- ☞ Rol de witte slang **G** volledig uit.
- ☞ Draai de dop van de witte slang los.
- ☞ Sluit de witte slang aan op het ventiel van de lekke band.

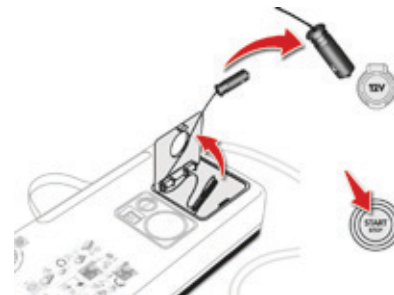

- ☞ Sluit de stekker van de compressor aan op de 12V-aansluiting in de auto.
- ☞ Start de motor en laat deze draaien.

i Verwijder het voorwerp dat de lekkage heeft veroorzaakt niet uit de band.

! Let op: dit product is schadelijk (ethyleenglycol, colofonium...) bij inname en irriterend voor de ogen. Houd het middel buiten het bereik van kinderen.

i Schakel de compressor niet in voordat de witte slang is aangesloten op het ventiel van de band: het afdichtmiddel wordt anders buiten de band gespoten.

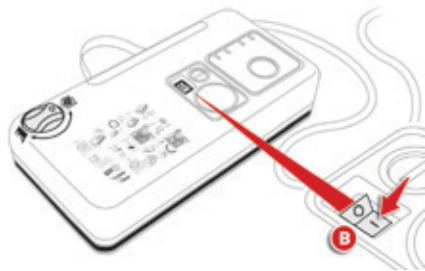

- ☞ Activeer de compressor door de schakelaar **B** in de stand "I" te zetten, tot de bandenspanning 2,0 bar bedraagt. Het afdichtmiddel wordt onder druk in de band gespoten; neem gedurende deze handeling de slang niet los van de aansluiting (kans op spatten).

i Als na vijf tot zeven minuten de gewenste bandenspanning niet is bereikt, is de band niet te repareren met de bandenreparatieset; neem contact op met het CITROËN-netwerk of een gekwalificeerde werkplaats om u verder te helpen.

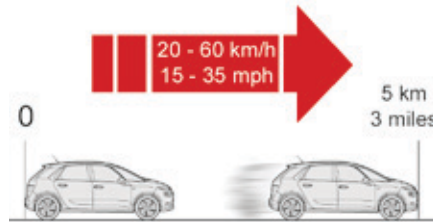

- ☞ Verwijder de set en draai de dop van de witte slang vast. Zorg ervoor dat restanten van de vloeistof niet op of in de auto terecht kunnen komen. Houd de set binnen handbereik.
- ☞ Maak direct een rit van ongeveer vijf kilometer met matige snelheid (tussen 20 en 60 km/h), zodat het afdichtmiddel het lek kan dichten.
- ☞ Zet de auto stil en controleer de reparatie en de bandenspanning met de set.

i Controlesysteem bandenspanning

Het verklikkerlampje voor te lage bandenspanning zal na het repareren van een wiel blijven branden tot het systeem is gereset. Raadpleeg voor meer informatie de rubriek "Bandenspanningscontrolesysteem".

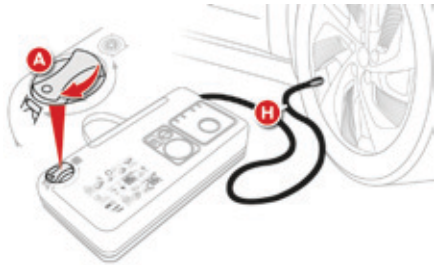

2. Op spanning brengen

- ☞ Zet de schakelaar **A** in de stand "Bandenspanning".
- ☞ Rol de zwarte slang **H** volledig uit.
- ☞ Sluit de zwarte slang aan op het ventiel van de gerepareerde band.



- ☞ Sluit de stekker van de compressor weer aan op de 12V-aansluiting in de auto.
- ☞ Start de motor opnieuw en laat de motor draaien.

! Ga zo snel mogelijk naar een servicepunt van het CITROËN-netwerk of een gekwalificeerde werkplaats. Vergeet niet de technicus te vertellen dat u de set hebt gebruikt. Na nadere inspectie kan de technicus u vertellen of de band gerepareerd kan worden of moet worden vervangen.

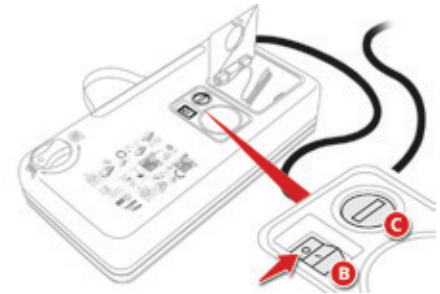

- ☞ Breng de band met behulp van de compressor op de voorgeschreven spanning (spanning verhogen: schakelaar **B** in stand "I"; spanning verlagen: schakelaar **B** in stand "O" en knop **C** indrukken), zoals vermeld op de bandenspanningssticker in de portieropening aan bestuurderszijde. Als de bandenspanning sterk daalt, is het lek niet goed gedicht; neem contact op met het CITROËN-netwerk of een gekwalificeerde werkplaats om u verder te helpen.
- ☞ Verwijder de set en berg deze op.
- ☞ Rijd niet harder dan 80 km/h en niet verder dan 200 km.

Uitnemen van de flacon

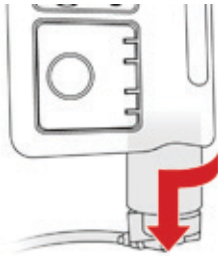

- ☞ Berg de zwarte slang op.
- ☞ Neem het gebogen aansluitstuk van de witte slang los.
- ☞ Houd de compressor rechtop.
- ☞ Draai de flacon aan de onderzijde los.

- ! Let op dat er geen afdichtmiddel uit de flacon stroomt. De uiterste gebruiksdatum staat op de patroon vermeld. De patroon met afdichtmiddel kan slechts één keer gebruikt worden en moet daarna worden vervangen, ook als hij niet leeg is. Werp de patroon na gebruik niet weg, maar lever deze in bij het CITROËN-netwerk of een officieel inzamelpunt. Vergeet niet om bij het CITROËN-netwerk of een gekwalificeerde werkplaats een nieuwe patroon met afdichtmiddel te kopen.

Controle / aanpassen bandenspanning

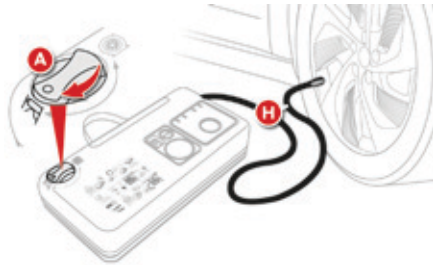

U kunt de compressor, zonder inspuiting van het afdichtmiddel, ook gebruiken om:

- uw bandenspanning te controleren of uw banden op spanning te brengen,
- andere opblaasbare voorwerpen op te pompen (ballen, fietsbanden...).

☞ Draai de schakelaar **A** in de stand "Op spanning brengen".

☞ Rol de zwarte slang **H** volledig uit.

☞ Sluit de zwarte slang aan op het ventiel van de band of van de accessoire.

Breng indien nodig eerst een van de meegeleverde verloopstukken aan.

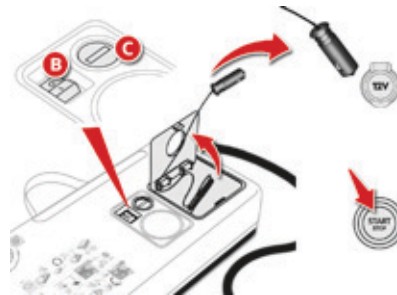

- ☞ Sluit de stekker van de compressor aan op de 12V-aansluiting van de auto.
- ☞ Start de auto en laat de motor draaien.
- ☞ Breng de band op spanning met behulp van de compressor (op spanning brengen: schakelaar **B** in stand "I"; leeg laten lopen: schakelaar **B** in stand "O" en druk op de knop **C**), zoals staat aangegeven op de bandenspanningssticker van de auto of het opblaasbare voorwerp.
- ☞ Verwijder de set en berg deze op.

! Als de spanning van een of meer banden is aangepast, moet het controlesysteem van de bandenspanning worden gereset. Zie de rubriek "Bandenspanningscontrole".



Wiel verwisselen

In het geval van een lekke band kunt u het wiel met het bij de auto geleverde gereedschap verwisselen volgens de onderstaande procedure.

Toegang tot het gereedschap

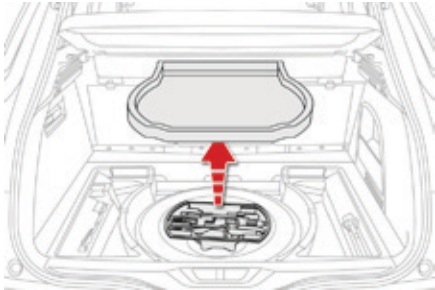

Het gereedschap bevindt zich onder de vloer van de bagageruimte.

Verwijder de vloermat van de bagageruimte om bij het gereedschap te kunnen komen.

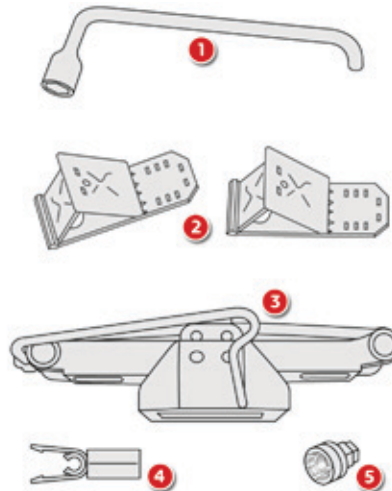

Beschikbaar gereedschap*

Dit gereedschap is specifiek voor uw auto en kan, afhankelijk van de uitvoering van uw auto, verschillen. Gebruik het niet voor andere doeleinden.

1. Wielsleutel.
Hiermee kan de wielkop worden verwijderd en kunnen de wielbouten worden losgedraaid.
2. Wielblokken om weggrollen van de auto te voorkomen (uitgezonderd uitvoeringen met een handgeschakelde versnellingsbak).
3. Krik met geïntegreerde slinger.
Hiermee kan de auto worden opgekrickt.
4. Gereedschap voor het verwijderen van sierdoppen van wielbouten.
Hiermee kunnen bij lichtmetalen velgen de sierdoppen van de wielbouten worden verwijderd.
5. Dop voor antidiefstalbouten (in het dashboardkastje).
Door deze dop te gebruiken kunnen de speciale "antidiefstalbouten" met de wielsleutel worden losgedraaid.

* Volgens uitrusting.

Toegang tot het reservewiel

Het reservewiel bevindt zich onder de bodem van de bagageruimte. Raadpleeg de rubriek "Toegang tot het gereedschap" voor meer informatie over de toegang tot het reservewiel.

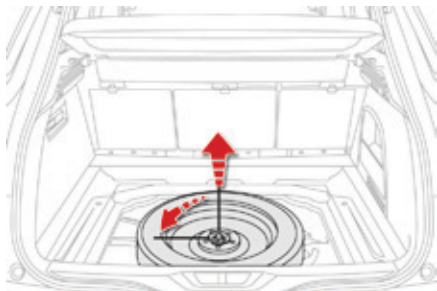

Verwijderen van het wiel

- ☞ Draai de centrale groene bout los.
- ☞ Til het reservewiel aan de achterzijde op.
- ☞ Verwijder het wiel uit de bagageruimte.

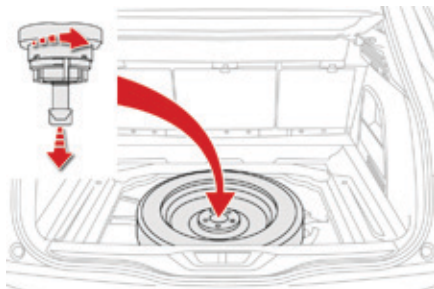

Terugplaatsen van het reservewiel

- ☞ Plaats het wiel in zijn behuizing.
- ☞ Draai de centrale bout enkele omwentelingen los en plaats hem vervolgens in het midden van het wiel.
- ☞ Draai de centrale bout volledig vast, tot u een klikgeluid hoort, zodat het wiel goed vastzit.

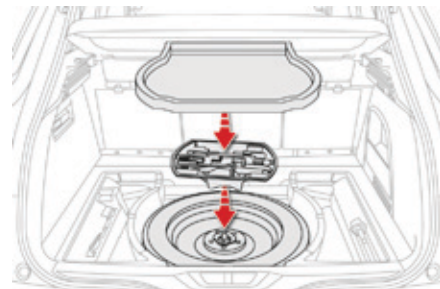

- ☞ Plaats de houder in het midden van het wiel.

i Aangezien het reservewiel smaller is dan de overige wielen van de auto, moet het wiel met de lekke band in de bagageruimte worden opgeborgen.



Wiel verwisselen

In het geval van een lekke band kunt u het wiel met het bij de auto geleverde gereedschap verwisselen volgens de onderstaande procedure.

Toegang tot het boordgereedschap*

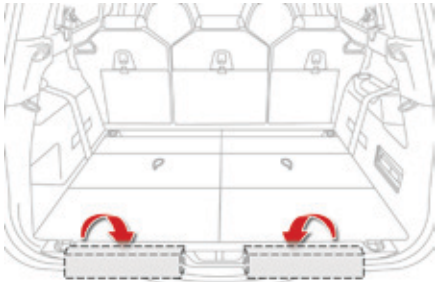

Een deel van het gereedschap bevindt zich in de bagageruimte. De wielblokken **2** en het verlengstuk voor de wielsleutel **6** bevinden zich rechts in de dorpelbekleding van de bagageruimte.

De wielsleutel **1** en het sleepoog **7** bevinden zich links in de dorpelbekleding van de bagageruimte.

Het overige gereedschap, waaronder de krik **3** en het gereedschap voor het verwijderen van sierdoppen van lichtmetalen velgen **4**, is opgeborgen in een doos bij het reservewiel. Het reservewiel is samen met de doos aan een lier aan de onderzijde van de auto bevestigd. (Zie de rubriek "Toegang tot het reservewiel").

* Volgens uitvoering. De aanvulling van het gereedschap wordt geleverd bij het reservewiel.

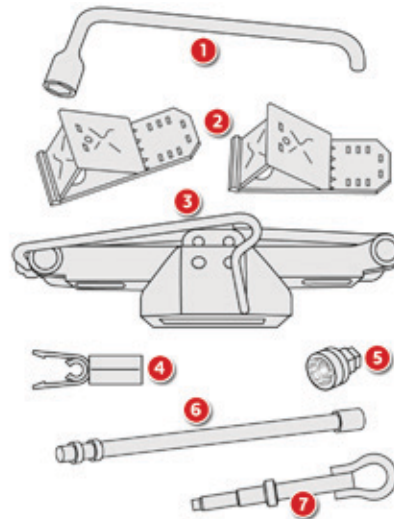

Beschikbaar gereedschap*

Dit gereedschap is specifiek voor uw auto en afhankelijk van de uitvoering. Gebruik het niet voor andere doeleinden.

1. Wielsleutel.
Hiermee kan de wioldop worden verwijderd en kunnen de wielbouten worden losgedraaid.

2. Wielblokken om weggrollen van de auto te voorkomen (behalve uitvoeringen met handgeschakelde versnellingsbak).
3. Krik met geïntegreerde slinger.
Hiermee kan de auto worden opgekrakt.
4. Gereedschap voor het verwijderen van sierdoppen.
Hiermee kunnen bij lichtmetalen velgen de sierdoppen van de wielbouten worden verwijderd.
5. Dop voor het verwijderen van slotbouten (opgeborgen in het dashboardkastje).
Hiermee kunnen met behulp van de wielsleutel de speciale slotbouten worden verwijderd.
6. Verlengstuk wielsleutel.
Hiermee kan de moer van de lierkabel worden losgedraaid of vastgezet.
7. Sleepoog.

Wiel met wioldop

Demonteren: verwijder eerst de wioldop door deze met behulp van de wielsleutel **1** bij de ventielopening los te wippen en vervolgens los te trekken.

Monteren: plaats de wioldop, begin bij de ventielopening en druk de wioldop rondom met de hand vast.

Toegang tot het reservewiel*



Het reservewiel wordt met een lier tegen de bodem van de bagageruimte vastgeklemd.

i Alleen een noodreservewiel kan onder de auto worden bevestigd.

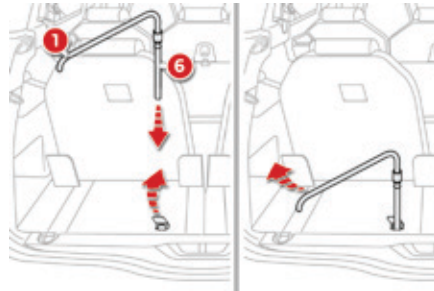

Verwijderen van het reservewiel

- ☞ Vouw het harmonicapaneel op en zet de stoel links op de derde zitrij (volgens uitvoering) overeind.
- ☞ Trek het uitgesneden stuk vloerbedekking omhoog om de moer van de lier van het reservewiel los te draaien.
- ☞ Breng het verlengstuk 6 aan op het uiteinde van de sleutel 1 en draai de moer rond om de de lierkabel uit te rollen tot het reservewiel plat op de grond ligt. Rol de lierkabel ver genoeg uit om het reservewiel los te kunnen maken.

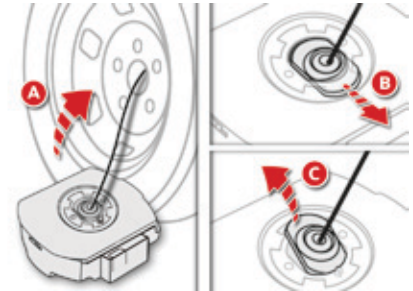

- ☞ Verwijder de houder met het reservewiel via de achterzijde van de auto.
- ☞ Haal de haak en het verbindingsstuk eruit om het reservewiel met de kist uit de houder te nemen, zoals aangegeven in de afbeelding.
- ☞ Verwijder het wiel om toegang te krijgen tot de kist.

* Volgens uitvoering.

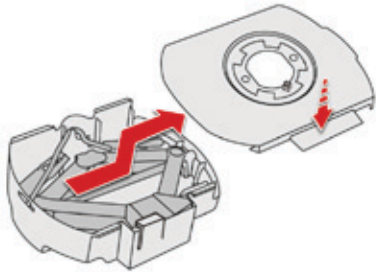

- ☞ Druk de borglip in, schuif het deksel van de kist naar het midden en verwijder dit om toegang te krijgen tot het gereedschap (krik en gereedschap voor het verwijderen van sierdoppen van lichtmetalen velgen).

Opbergen van het gereedschap

- ☞ Plaats het gereedschap in de kist en berg de kist op in de bagageruimte van de auto.
- ☞ Rol de lier op door de sleutel rechtsom te draaien: als de kabel volledig is opgerold, mag u bij het draaien geen weerstand meer voelen.
- ☞ Berg het overige gereedschap op in de opbergvakken van de bagageruimte.

! Het wiel met de lekke band kan niet onder de auto worden bevestigd. Berg dit op in de bagageruimte. Gebruik een hoes om de bekleding van de bagageruimte te beschermen.



Terugplaatsen van het reservewiel

- ☞ Berg het desbetreffende gereedschap op in de kist en sluit het deksel.
- ☞ Zet de kist op de grond.

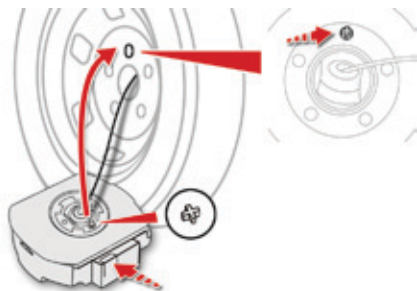

- ☞ Plaats het reservewiel zo op de kist dat de centreknok in het boutgat in het hart van de kist valt.

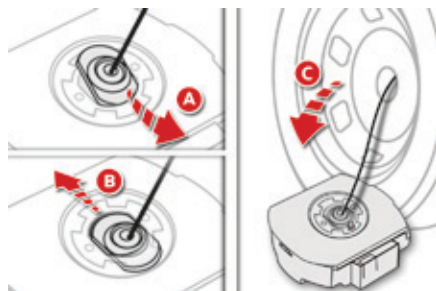

- ☞ Plaats de haak en het verbindingstuk in het wiel en daarna in de kist, zoals op de afbeelding.

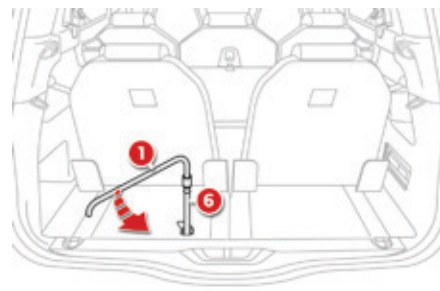

- ☞ Monteer het wiel met de kist onder de auto door de moer van de lier linksom te draaien met de wielsleutel en het verlengstuk.
- ☞ Draai de moer rechtersom tot aan de aanslag. Als de kabel volledig is opgerold, mag u bij het draaien van de moer geen weerstand meer voelen. Controleer of het wiel goed vlak tegen de bodem aan ligt.

Demonteren van het wiel

i Stilzetten van de auto

Zet de auto op een plaats waar het verkeer niet gehinderd wordt en zorg ervoor dat de auto op een horizontale, stabiele en stroeve ondergrond staat. Trek de parkeerrem aan (tenzij deze geprogrammeerd is in de automatische stand), zet het contact af en schakel de eerste versnelling* in om de wielen te blokkeren.

Controleer of het verklikkerlampje remsysteem en het verklikkerlampje **P** op de parkeerremhendel branden. Plaats voor extra veiligheid een wielblok **2** bij het wiel tegenover het te verwisselen wiel.

Controleer of de inzittenden de auto hebben verlaten en zich op een veilige plaats bevinden.

Ga nooit onder een auto liggen die alleen op de krik steunt; gebruik een bok.

Werkwijze

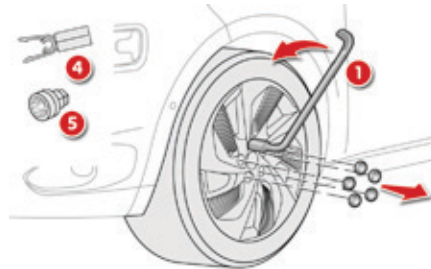

- ☞ Verwijder de sierdop van de wielbouten met het gereedschap **4** (volgens uitvoering).
- ☞ Bevestig de dop **5** op de wielsleutel **1** en draai de slotbout een omwenteling los (volgens uitvoering).
- ☞ Draai de overige wielbouten niet meer dan een kwartslag los met alleen de wielsleutel **1**.

- !** Gebruik nooit:
- de krik voor andere doeleinden dan het opkrikken van de auto,
 - een andere krik dan de door de fabrikant geleverde krik.

7

* Stand **R** van de elektronisch gestuurde versnellingsbak of stand **P** van de automatische transmissie.



- ☞ Plaats het voetstuk van de krik **3** op de grond, loodrecht onder één van de twee steunpunten aan de voorzijde **A** of achterzijde **B**. Gebruik het steunpunt dat zich het dichtste bij het te verwisselen wiel bevindt.

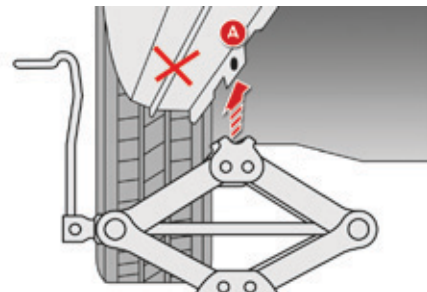
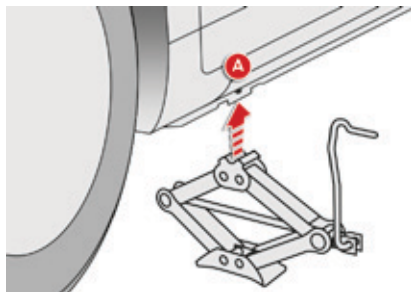

- ☞ Draai de krik **3** uit tot de kop het gebruikte steunpunt **A** of **B** raakt; de kop van de krik moet goed in het midden van het gebruikte steunpunt **A** of **B** steken.
- ☞ Krik de auto op tot er voldoende ruimte tussen het wiel en de grond is om het (niet lekke) reservewiel te monteren.

Monteren van het wiel

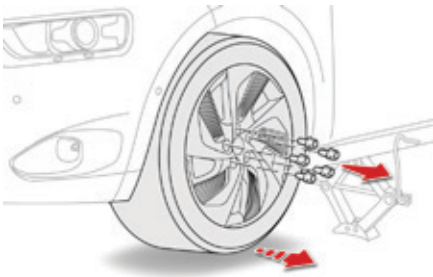

- ☞ Verwijder de wielbouten en leg ze op een schone plaats weg.
- ☞ Verwijder het wiel.

! Zorg ervoor dat de krik stabiel staat. Als de ondergrond glad of zacht is, kan de krik wegglijden of wegzakken - Kans op letsel!
Plaats de krik uitsluitend onder de steunpunten **A** of **B** onder de auto en zorg ervoor dat de kop van de krik goed tegen het midden van het steunpunt drukt. Zo niet, dan kan de auto beschadigd raken en/of kan de krik wegzakken - Kans op letsel!

i Bevestiging van het noodreservewiel

Indien uw auto is voorzien van lichtmetalen velgen is het normaal dat bij het monteren van het noodreservewiel de ringen van de bouten de velg niet raken. Als de bouten volledig zijn aangedraaid, zorgt het conische draagvlak van de bouten voor de bevestiging van het reservewiel.

i Na het verwisselen van het wiel

Verwijder de naafdop van het wiel om het op de juiste manier in de bagageruimte op te bergen (**niet in de opbergruimte van het noodreservewiel**).
Rijd met een noodreservewiel niet sneller dan 80 km/h.

Laat zo snel mogelijk het aanhaalmoment van de wielbouten en de bandenspanning van het reservewiel controleren door het CITROËN-netwerk of een gekwalificeerde werkplaats.
Laat de lekke band zo spoedig mogelijk repareren en verwissel hem met het reservewiel.

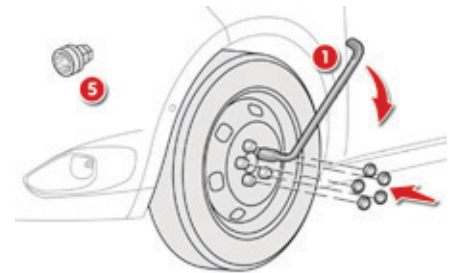
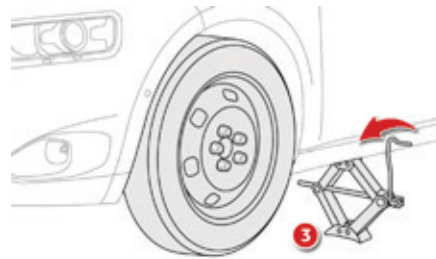
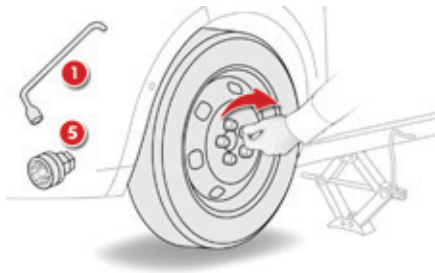

Procedure

- ☞ Plaats het wiel op de naaf.
- ☞ Draai de wielbouten met de hand vast.
- ☞ Draai de slotbout met de wielsleutel **1** en de dop **5** enigszins vast (volgens uitvoering).
- ☞ Draai de overige wielbouten enigszins vast met alleen de wielsleutel **1**.

- ☞ Laat de krik zakken.
- ☞ Vouw de krik **3** op en verwijder hem.

- ☞ Draai de slotbout vast met de wielsleutel **1** en de dop **5** (volgens uitvoering).
- ☞ Draai de overige wielbouten vast met alleen de wielsleutel **1**.
- ☞ Bevestig de doppen op de overige wielbouten (volgens uitvoering).
- ☞ Berg het gereedschap op in de houder.

Sneeuwkettingen

Onder winterse omstandigheden verbeteren sneeuwkettingen de tractie en het remgedrag van de auto.

i Uitsluitend de voorwielen mogen van sneeuwkettingen worden voorzien. Een noodreservewiel mag niet worden voorzien van een sneeuwketting.

i Het is bijzonder raadzaam voor vertrek het monteren van de sneeuwkettingen te oefenen; doe dit op een vlakke en droge ondergrond.

Gebruik uitsluitend kettingen die geschikt zijn voor het type velg van uw auto:

Maat van de af fabriek gemonteerde banden	Kenmerken van de kettingen
205/60 R16	Maximale afmeting van de schakels: 9 mm
205/55 R17	
225/45 R18	Uitsluitend THULE-kettingen type K-Summit K 34

Neem voor meer informatie over sneeuwkettingen contact op met het CITROËN-netwerk of een gekwalificeerde werkplaats.

i Houd u altijd aan de ter plekke geldende regelgeving over het gebruik van sneeuwkettingen en de maximaal toegestane snelheid.

Montagetips

- ☞ Als u onderweg sneeuwkettingen moet monteren, zet de auto dan langs de kant van de weg stil op een vlakke ondergrond.
- ☞ Trek de handrem aan en plaats eventueel wielblokken voor of achter de wielen om te voorkomen dat de auto wegglijdt.
- ☞ Monteer de sneeuwkettingen, volg daarbij de aanwijzingen van de fabrikant.
- ☞ Rijd langzaam weg en rijd een klein stukje met een snelheid van maximaal 50 km/h.
- ☞ Zet de auto stil en controleer of de kettingen correct gespannen zijn.

i Rijd niet met sneeuwkettingen op een sneeuwvrij gemaakte weg om schade aan de banden en het wegdek te voorkomen. Als uw auto is voorzien van lichtmetalen velgen, controleer dan of de ketting en de bevestigingen de velg niet raken.

Een lamp vervangen

Verlichting vóór

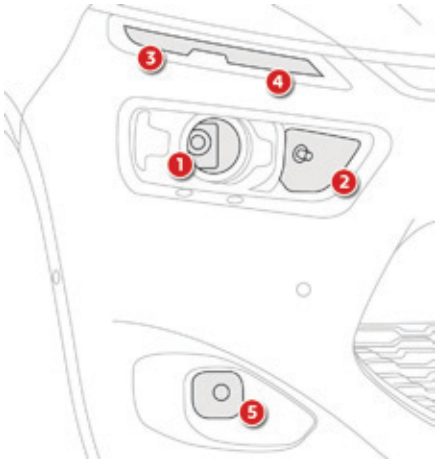

Uitvoering met xenonlampen

1. Meedraaiend dimlicht (D5S-25W).
2. Grootlicht (H7-55W).
3. Verlichting overdag/parkeerlicht (6 leds).
4. Richtingaanwijzers (6 leds).
5. Mistlampen (H11-55W).

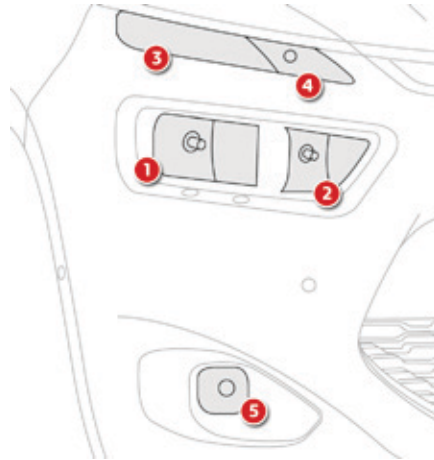

Uitvoering met halogeenlampen

1. Dimlicht (H7-55W).
2. Grootlicht (H7-55W).
3. Verlichting overdag/parkeerlichten (4 leds).
4. Richtingaanwijzers (PWY24W).
5. Mistlampen (H11- 55W).

! Electrocutiegevaar

Het vervangen van een xenonlamp (D5S-25W) moet worden uitgevoerd door het CITROËN-netwerk of door een gekwalificeerde werkplaats.

i Let er bij het monteren van onder andere H7-lampen met nokjes op dat deze nokjes goed in de uitsparingen komen, zodat het licht in de juiste richting schijnt.

Onder bepaalde weersomstandigheden (lage temperatuur, vochtigheid) kan zich een laagje condens aan de binnenzijde van de koplampen en de achterlichten vormen; dit verdwijnt enkele minuten na het ontsteken van de koplampen.

Leds

Neem voor het vervangen van leds contact op met het CITROËN-netwerk of met een gekwalificeerde werkplaats.

! De koplampunits zijn voorzien van glas van polycarbonaat met een speciale vernislaag:

- ☞ **reinig de koplampen nooit met een droge of schurende doek en gebruik geen oplosmiddelen,**
- ☞ gebruik een spons met zeepwater of een pH-neutraal product,
- ☞ wanneer u met een hogedrukreiniger hardnekkig vuil probeert te verwijderen, houd de straal dan nooit langdurig op de koplampen, de achterlichten en de randen ervan gericht, om beschadiging van de vernislaag en de afdichtrubbers te voorkomen.

Bij het vervangen van lampen moet de verlichting minstens enkele minuten uitgeschakeld zijn (risico van ernstige verbranding).

- ☞ Raak de lamp niet met de vingers aan, maar gebruik een niet-pluizende doek.

In verband met het behoud van de kwaliteit van de koplampen mogen uitsluitend anti-UV-lampen worden gebruikt.

Vervang een kapotte lamp altijd door een nieuwe lamp met dezelfde specificaties.

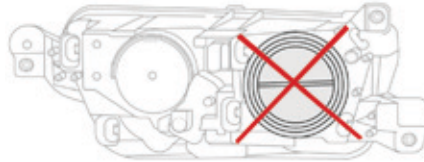

Meedraaiend dimlicht (uitvoering met xenonlampen)

- !** Het vervangen van D5S-xenonlampen dient vanwege elektrocutiegevaar te worden uitgevoerd door het CITROËN-netwerk of door een gekwalificeerde werkplaats. Als een van de twee D5S-lampen defect is, is het raadzaam om tegelijkertijd ook de lamp aan de andere zijde te vervangen.

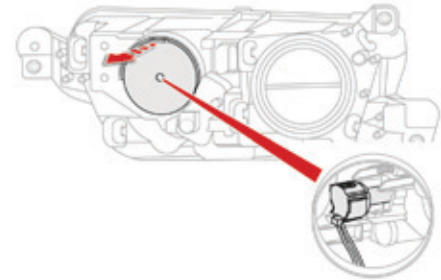

Grootlicht (uitvoering met xenonlampen)

- ☞ Trek aan de borglip om de plastic beschermkap te verwijderen.
 - ☞ Druk de stekker in.
 - ☞ Trek aan de lamp om deze te vervangen.
- Voer het monteren uit in de omgekeerde volgorde.

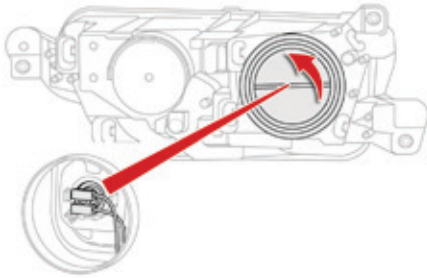

Dimlicht (uitvoering met halogeenlampen)

- ☞ Draai de plastic beschermkap los om deze te verwijderen.
- ☞ Neem de stekker los.
- ☞ Maak de klemmen los.
- ☞ Trek aan de lamp om deze te vervangen.

Voer het monteren uit in de omgekeerde volgorde.

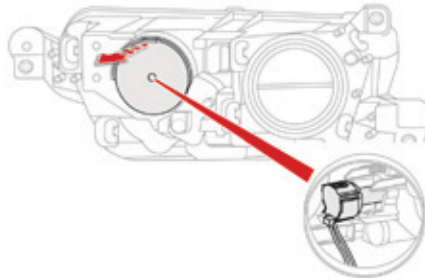

Grootlicht (uitvoering met halogeenlampen)

- ☞ Trek aan de borglip om de plastic beschermkap te verwijderen.
- ☞ Druk op de stekker.
- ☞ Trek aan de lamp om deze te vervangen.

Voer het monteren uit in de omgekeerde volgorde.

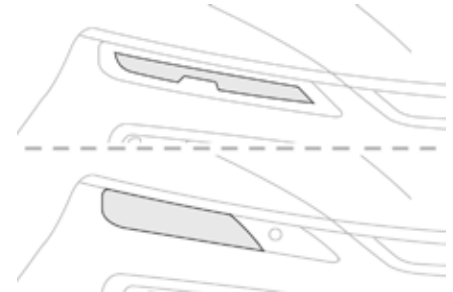

Verlichting overdag / parkeerlicht

Neem voor het vervangen van dit type lamp met LED's en lichtgeleiders contact op met het CITROËN-netwerk of een gekwalificeerde werkplaats.

Het CITROËN-netwerk kan u voor de LED's een vervangingsset leveren.

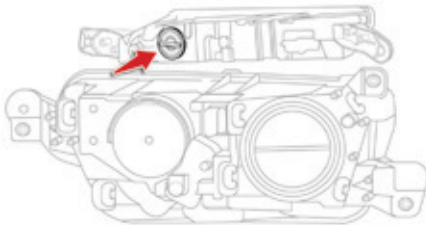

Richtingaanwijzers

i Als een verklikkerlampje (rechts of links) van de richtingaanwijzers sneller knippert, is een van de lampen aan de desbetreffende zijde defect.

De lamp van de richtingaanwijzers bevindt zich onder de koplamp.

- ☞ Draai de lamphouder een kwart omwenteling linksom.
- ☞ Verwijder de lamphouder.
- ☞ Vervang de defecte lamp.

Voer voor de montage dezelfde handelingen in omgekeerde volgorde uit.

Richtingaanwijzers (leds)

Neem voor het vervangen van dit type lamp contact op met het CITROËN-netwerk of een gekwalificeerde werkplaats.

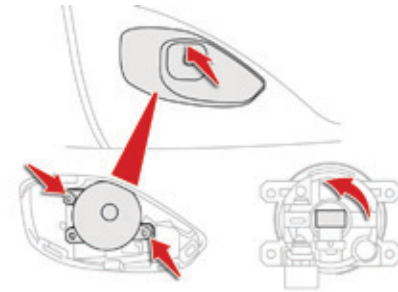

Mistlampen

- ☞ Maak het sierdeel los door het aan de bovenzijde los te trekken.
- ☞ Draai de twee bouten los om de unit te verwijderen.
- ☞ Draai de lamphouder een kwart omwenteling.
- ☞ Verwijder de lamphouder.
- ☞ Vervang de defecte lamp.

Voer het monteren uit in de omgekeerde volgorde en bevestig het sierdeel door het vast te drukken.

Instapverlichting in de buitenspiegels

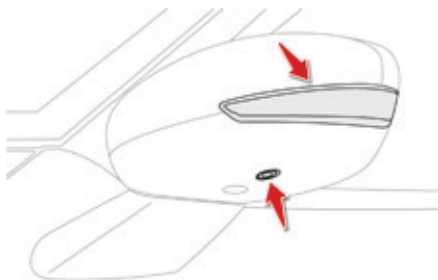

Voor het vervangen van de LED dient u het CITROËN-netwerk of een gekwalificeerde werkplaats te raadplegen.

Geïntegreerde zijknipperlichten

Voor het vervangen van deze lampen dient u het CITROËN-netwerk of een gekwalificeerde werkplaats te raadplegen.

Achterlichten

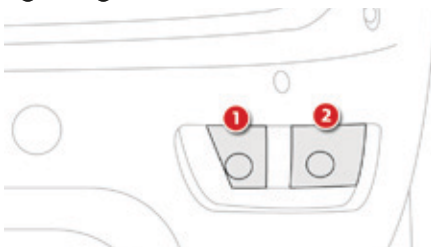

1. Richtingaanwijzers (PY21W amberkleurig).
2. Parkeerlichten/mistachterlicht (P21/5W).

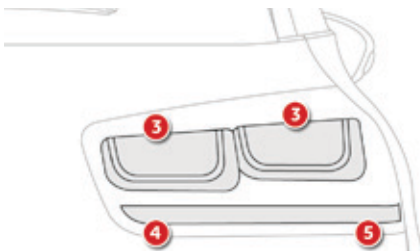

Uitvoering met achterlichten met leds

3. Remlichten/parkeerlichten (leds).
4. Achteruitrijlichten (W16W).
5. Richtingaanwijzers (PY21W).

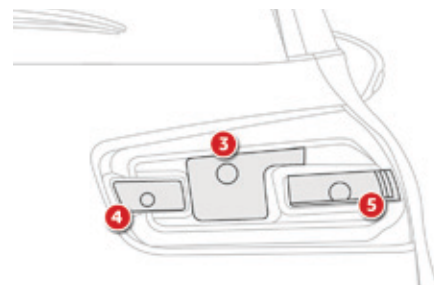

Uitvoering met achterlichten met gloeilampen

3. Remlichten/parkeerlichten (P21/5W).
4. Achteruitrijlichten (W16W).
5. Richtingaanwijzers (PY21W).

i Leds

Neem voor het vervangen van leds contact op met het CITROËN-netwerk of met een gekwalificeerde werkplaats.

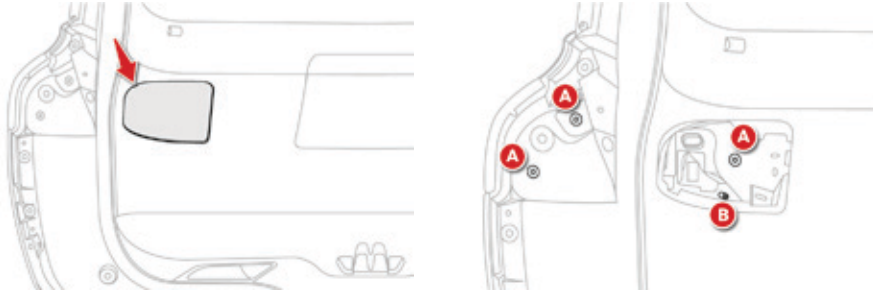

Achterlichten op achterklep

Bepaal de plaats van de defecte lamp.

- ☞ Open de achterklep.
- ☞ Verwijder het deksel.

- ☞ Draai de drie bevestigingsschroeven **A** van de lampunit los.
- ☞ Neem de stekker los.
- ☞ Verwijder de lampunit voorzichtig via de buitenzijde van de auto terwijl u de borgklem **B** ingedrukt houdt.

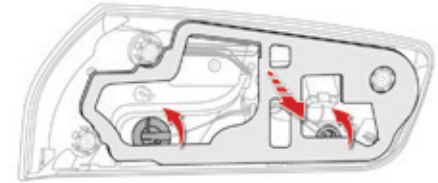

Uitvoering met achterlichten met leds

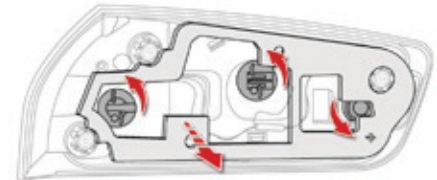

Uitvoering met achterlichten met gloeilampen

- ☞ Draai de lamphouder een kwart omwenteling linksom en verwijder de lamphouder.
 - ☞ Vervang de lamp.
- Voer het monteren uit in de omgekeerde volgorde.



Achterlichten



1. Richtingaanwijzers (PY21W amberkleurig).
2. Parkeerlichten/mistachterlicht (P21/5W).

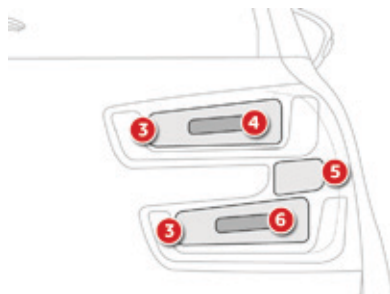

Uitvoering met achterlichten met leds

3. Parkeerlichten (leds).
4. Remlichten (leds).
5. Richtingaanwijzers (PY21W).
6. Achteruitrijlichten (leds).

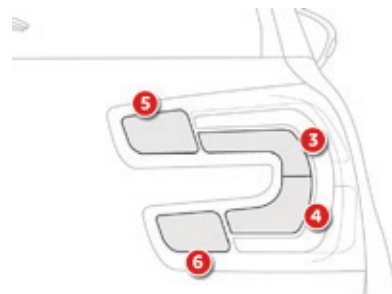

Uitvoering met achterlichten met gloeilampen

3. Parkeerlichten (P21/5W).
4. Remlichten/parkeerlichten (P21/5W).
5. Richtingaanwijzers (PY21W).
6. Achteruitrijlicht (P21W).

i Leds

Neem voor het vervangen van leds contact op met het CITROËN-netwerk of met een gekwalificeerde werkplaats.

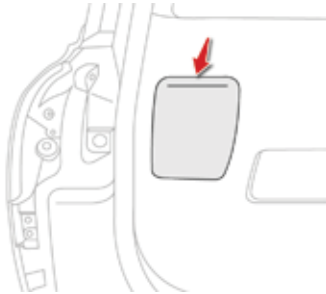

Achterlichten op achterklep

Bepaal de plaats van de defecte lamp.

- ☞ Open de achterklep.
- ☞ Verwijder het deksel.

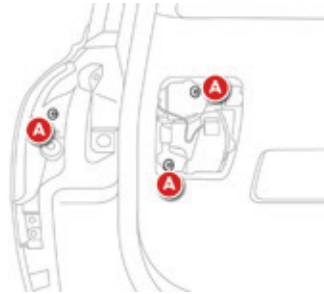

- ☞ Draai de drie bevestigingsschroeven **A** van de lampunit los.
- ☞ Neem de stekker los.
- ☞ Trek de lampunit voorzichtig naar buiten.
- ☞ Draai de lamphouder een kwart omwenteling linksom en verwijder de lamphouder.
- ☞ Vervang de lamp.

Voer het monteren uit in de omgekeerde volgorde.

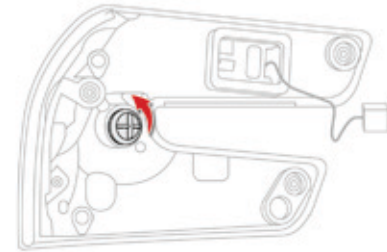

Uitvoering met achterlichten met leds

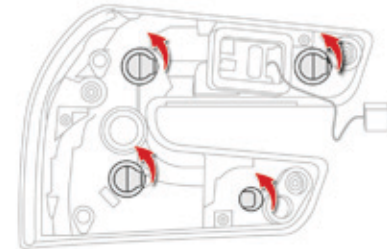

Uitvoering met achterlichten met gloeilampen

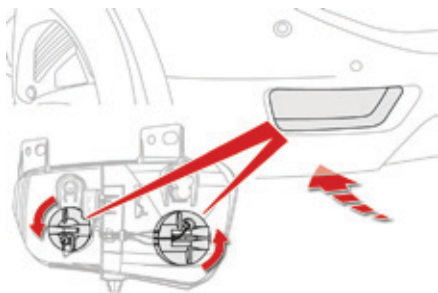

Richtingaanwijzers, parkeerlichten en mistverlichting

Deze zijn vanaf de onderzijde van de bumper bereikbaar.

- ☞ Draai de lamphouder een kwart omwenteling en trek hem naar buiten.
- ☞ Vervang de lamp.

Voer het monteren uit in de omgekeerde volgorde.

Voor het vervangen van deze lampen kunt u ook het CITROËN-netwerk of een gekwalificeerde werkplaats raadplegen.



Derde remlicht (leds)

Raadpleeg het CITROËN-netwerk of een gekwalificeerde werkplaats om dit type verlichting te laten vervangen.

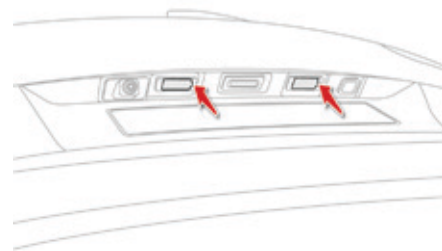

Kentekenplaatverlichting (W5W)

- ☞ Steek een kleine schroevendraaier in een van de buitenste openingen van het lampglas.
- ☞ Duw de schroevendraaier naar buiten om het lampglas los te maken.
- ☞ Verwijder het lampglas.
- ☞ Vervang de defecte lamp.

Druk het lampglas vast in de houder om het weer te monteren.

Zekering vervangen

Toegang tot het gereedschap

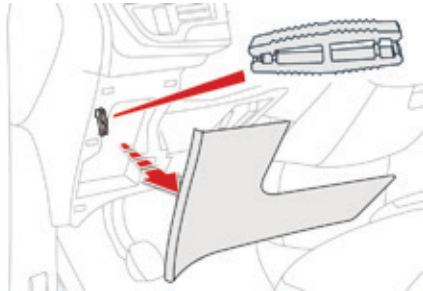

De tang voor het verwijderen van zekeringen is bevestigd in de zekeringkast van het dashboard:

- ☞ trek het deksel eerst rechtsboven en dan linksboven los,
- ☞ trek het deksel voorzichtig in de aangegeven richting en verwijder het,
- ☞ verwijder de tang.

Vervangen van een zekering

Voordat u een zekering vervangt, dient u

- ☞ de oorzaak van de storing te achterhalen om deze te verhelpen,
- ☞ stroomverbruikers uit te schakelen,
- ☞ de auto stil te zetten met het contact uit,
- ☞ de defecte zekering te achterhalen met behulp van de zekeringtabel en de schema's op de volgende bladzijden.

Voor ingrepen aan een zekering geldt:

- ☞ gebruik een speciale tang om de zekering uit de zekeringkast te verwijderen en te controleren of het smeltdraadje van de zekering intact is,
- ☞ vervang een defecte zekering altijd door een zekering met dezelfde stroomsterkte (zelfde kleur): een afwijkende stroomsterkte kan storingen veroorzaken (brand).

Mocht de storing kort na het vervangen van de zekering terugkeren, laat dan de elektrische uitrusting controleren door het CITROËN-netwerk of door een gekwalificeerde werkplaats.



Goed

Defect



Tang

! Het vervangen van een zekering door een andere dan in de volgende tabellen genoemd, kan tot ernstige storingen leiden. Raadpleeg het CITROËN-netwerk of een gekwalificeerde werkplaats.

i Montage van elektrische accessoires

Bij het ontwerp van het elektrische circuit van uw auto is reeds rekening gehouden met de montage van zowel de standaarduitrusting als eventuele opties. Raadpleeg het CITROËN-netwerk of een gekwalificeerde werkplaats voordat u andere elektrische voorzieningen of accessoires in de auto monteert of laat monteren.

! CITROËN is niet aansprakelijk voor kosten die voortvloeien uit storingen veroorzaakt door het monteren van extra accessoires die niet door CITROËN aanbevolen en geleverd worden, en niet volgens haar voorschriften zijn gemonteerd. Dit geldt met name als het totale stroomverbruik van alle extra accessoires meer dan 10 milliampère bedraagt.

Configuraties

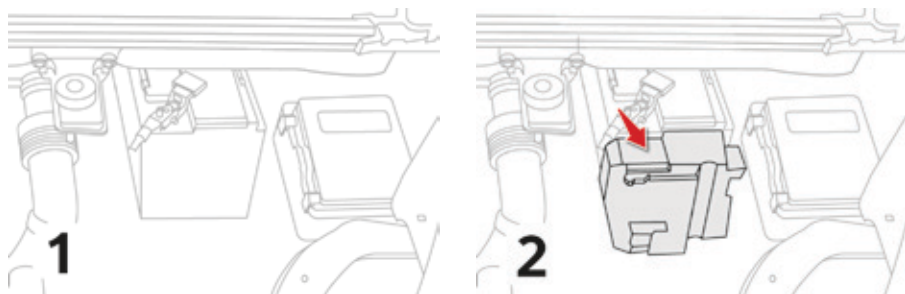

Het type elektrische installatie van de auto is afhankelijk van het uitrustingsniveau.

Onder de motorkap van uw auto kunt u zien van welk type de elektrische installatie is: het type 2 is te herkennen aan een extra zekeringkast vóór de accu.

Deze zekeringkast is niet aanwezig bij het type 1.

Zekeringen dashboard

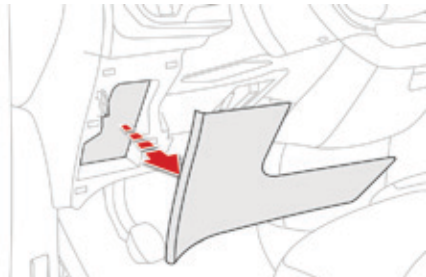

De zekeringkast bevindt zich aan de onderzijde van het dashboard (links).

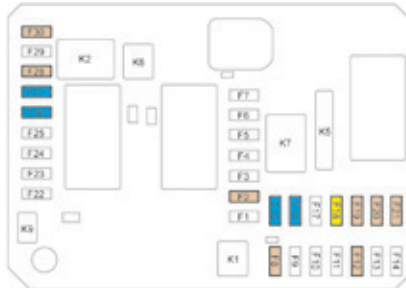

Toegang tot de zekeringen

☞ Zie de paragraaf "Toegang tot het gereedschap".

Overzicht zekeringen type 1

Zekeringkast 1

Zekering	Stroomsterkte	Functies
F8	5 A	Stuurkolomchakelaars.
F18	20 A	Touchscreen, audio-/navigatiesysteem, CD-speler, USB- en AUX-aansluitingen.
F16	15 A	12V-aansluiting vóór.
F15	15 A	12V-aansluiting bagageruimte.
F28	5 A	START/STOP-knop.
F30	15 A	Ruitenwisser achter.
F27	15 A	Ruitensproeierpomp vóór, ruitensproeierpomp achter.
F26	15 A	Claxon.
F20	5 A	Airbags.
F21	5 A	Instrumentenpaneel.
F19	5 A	Regen-/lichtsensor.
F12	5 A	Elektronische eenheid keyless start
F2	5 A	Handbediende koplampverstelling.

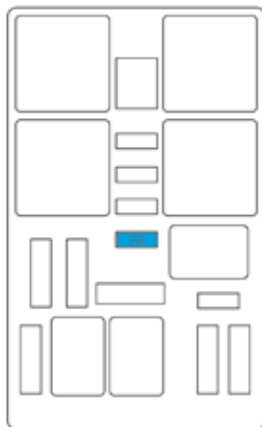
**Zekeringkast 2**

Zekering	Stroomsterkte	Funcities
F9	15 A	12V-aansluiting achter.

Overzicht zekeringen type 2



Zekering	Stroomsterkte	Functies
F3	3 A	START/STOP-knop.
F6A	15 A	Touchscreen, audio-/navigatiesysteem, CD-speler, USB- en AUX-aansluitingen.
F8	5 A	Inbraakalarm.
F9	3 A	Stuurkolomschakelaars.
F19	5 A	Instrumentenpaneel.
F24	3 A	Regen-/lichtsensor.
F25	5 A	Airbags.
F33	3 A	Geheugen zitpositie bestuurder.
F34	5 A	Elektrische stuurbevestiging.
F13	10 A	12V-aansluiting vóór.
F14	10 A	12V-aansluiting bagageruimte.
F16	3 A	Kaartleeslampjes plafonnieer zitrij 1.
F27	5 A	Selectiehendel elektronisch gestuurde versnellingsbak.
F30	20 A	Ruitenwisser achter.
F38	3 A	Handbediende koplampverstelling.

Zekeringkast in de motorruimte

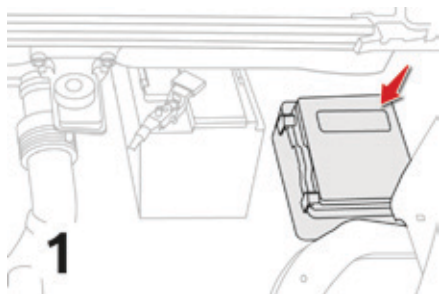

De zekeringkast bevindt zich onder de motorkap, naast de accu (links).

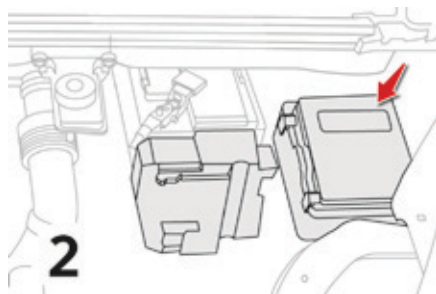

Bij het type 2 bevindt zich een extra zekeringkast vóór de accu.

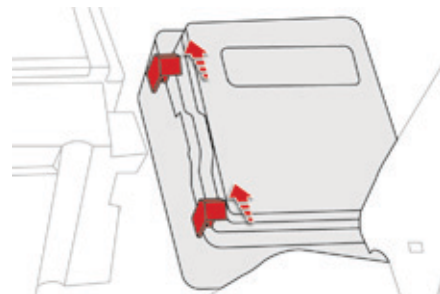

Toegang tot de zekeringen

- ☞ Maak het deksel los door de 2 rode vergrendelingen richting de achterzijde van de auto te duwen.
- ☞ Vervang de zekering (zie de desbetreffende paragraaf).
- ☞ Sluit na het vervangen van de zekering zorgvuldig het deksel voor een goede afdichting van de zekeringkast.

Overzicht zekeringen type 1

Zekering	Stroomsterkte	Funcities
F18	10 A	Grootlicht rechts.
F19	10 A	Grootlicht links.

Overzicht zekeringen type 2

Zekeringkast 1

Zekering	Stroomsterkte	Funcities
F9	30 A	Elektrisch bedienbare achterklep.
F18	25 A	HIFI-versterker.
F21	3 A	Lezer elektronische sleutel.

Zekeringkast 2

Zekering	Stroomsterkte	Funcities
F19	30 A	Lage/hoge snelheid ruitenwissers vóór.
F20	15 A	Ruitensproeierpomp voor en achter.
F21	20 A	Koplampsproeierpomp.

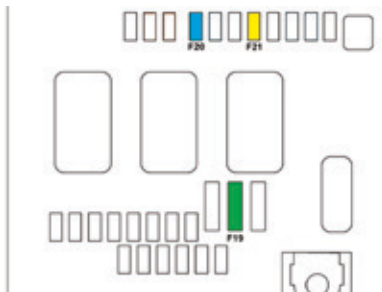

12V-accu

Procedure voor het gebruik van een hulpaccu voor het starten van de motor met behulp van startkabels en voor het laden van een lege accu.

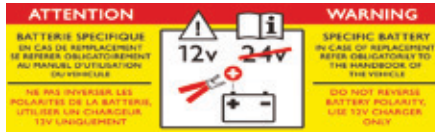

! Deze sticker hoort bij het Stop & Start-systeem en geeft aan dat er een speciale 12V-loodaccu is gebruikt die alleen losgekoppeld en/of vervangen mag worden door het CITROËN-netwerk of een gekwalificeerde werkplaats.

i Na het monteren van de accu duurt het even voordat het Stop & Start-systeem weer zal werken, hoe lang dit duurt is afhankelijk van klimatologische omstandigheden en de laadtoestand van de accu (kan tot ongeveer 8 uur duren).

Toegang tot de accu

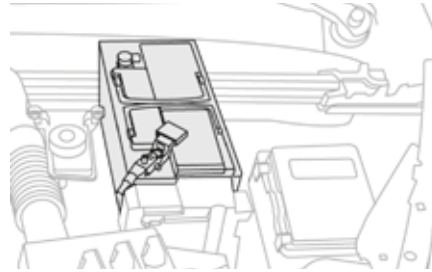

De accu bevindt zich onder de motorkap.

Voor toegang tot de (+) klem:

- ☞ ontgrendel de motorkap met de ontgrendelingshendel in het interieur en maak aan de buitenzijde de veiligheidshaak los,
- ☞ open de motorkap en plaats de motorkapsteun onder de motorkap om hem geopend te houden,
- ☞ beweeg het plastic beschermkapje omhoog voor toegang tot de (+) klem.

Starten van de motor met een hulpaccu en startkabels

Als de accu van uw auto ontladen is, kan de motor worden gestart met een hulpaccu (externe accu of een accu van een andere auto) en startkabels.

! Controleer eerst of de nominale spanning van de hulpaccu 12 V bedraagt en of de capaciteit van de hulpaccu minimaal gelijk is aan die van de ontladen accu. Start de motor niet door een acculader aan te sluiten. Koppel de pluspool (+) van de accu niet los terwijl de motor draait.

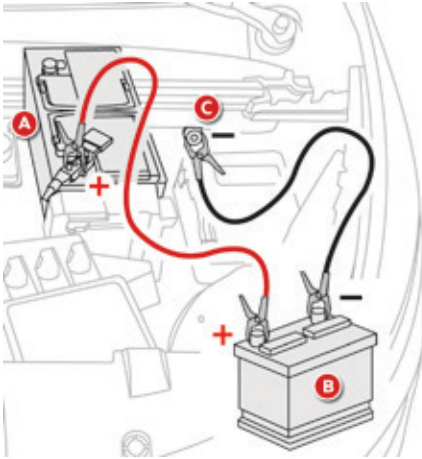

i Een aantal functies is niet beschikbaar als de laadtoestand van de accu onvoldoende is.

- ☞ Verwijder, indien uw auto hiermee is uitgerust, het kunststof kapje van de pluspool (+).
- ☞ Sluit de rode kabel aan op de pluspool (+) van de ontladen accu **A** en vervolgens op de pluspool (+) van de hulpaccu **B**.
- ☞ Sluit de groene of zwarte kabel aan op de minpool (-) van de hulpaccu **B** (of op het massapunt van de auto met de hulpaccu).
- ☞ Sluit het andere uiteinde van de groene of zwarte kabel aan op het massapunt **C** van de auto met de lege accu (of op de motorsteun).
- ☞ Start de motor van de auto met de hulpaccu en laat deze gedurende enkele minuten draaien.
- ☞ Stel de startmotor in werking van de auto met de lege accu en laat de motor draaien. Als de motor niet direct start, zet dan het contact af en wacht even alvorens een nieuwe poging te doen.
- ☞ Wacht tot de motor stationair draait en neem dan de kabels in omgekeerde volgorde los.
- ☞ Breng, indien uw auto hiermee is uitgerust, het kunststof kapje aan op de pluspool (+).

Vóór het loskoppelen van de accukabels

Wacht 2 minuten na het afzetten van het contact.

Sluit de ruiten en de voorportieren voordat u de accukabels loskoppelt.

Na het weer aansluiten van de accukabels

Zet het contact aan en wacht 1 minuut alvorens de motor te starten, zodat de elektronische systemen geïnitieerd kunnen worden.

Raadpleeg het CITROËN-netwerk of een gekwalificeerde werkplaats als er zich na deze handeling toch nog problemen voordoen.

Raadpleeg de desbetreffende rubriek voor het zelf opnieuw initialiseren van de elektronische systemen (afhankelijk van de uitvoering):

- de sleutel met afstandsbediening,
- het elektrische zonnescherm / de elektrische zonneschermen,
- ...

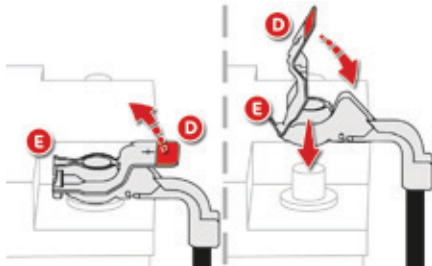

Loskoppelen van de pluspool (+)

- ☞ Trek de hendel **D** zo ver mogelijk omhoog om de accupoolklem **E** te ontgrendelen.

Weer aansluiten van de pluspool (+)

- ☞ Plaats de geopende accupoolklem **E** op de pluspool (+) van de accu.
- ☞ Druk verticaal op de accupoolklem **E** om hem goed tegen de accu aan te drukken.
- ☞ Zet de accupoolklem vast door de pasnok opzij te bewegen en vervolgens de hendel **D** omlaag te duwen.

! Forceer de hendel niet bij het omlaagduwen, aangezien de accupoolklem niet kan worden vergrendeld als deze niet correct is geplaatst; herhaal de procedure.

Laden met behulp van een acculader

i Bij auto's met het Stop & Start-systeem hoeven de accukabels tijdens het opladen niet losgenomen te worden.

- ☞ Maak de accupoolklemmen los.
- ☞ Volg de aanwijzingen van de fabrikant van de acculader.
- ☞ Sluit de accukabels weer aan, te beginnen met de (-) kabel.
- ☞ Controleer of de accupolen en de klemmen schoon zijn. Indien ze bedekt zijn met een (witte of groene) oxidatielaag, neem dan de accukabels los en reinig de polen en klemmen.

☘ Accu's bevatten schadelijke stoffen, zoals zwavelzuur en lood. Accu's moeten volgens de wettelijke voorschriften worden afgevoerd en mogen in geen geval bij het huisvuil terecht komen.
Lever lege batterijen en accu's in bij een speciaal afvalstoffendepot.

i Het is raadzaam de accu los te koppelen als uw auto langer dan een maand buiten gebruik is.

! Bescherm uw ogen en gezicht voordat u handelingen aan de accu uitvoert. Voer ingrepen aan de accu uitsluitend uit in een goed geventileerde ruimte, ver van open vuur of vonken veroorzakende bronnen, om elk risico van brand- of explosiegevaar uit te sluiten. Probeer niet een bevroren accu op te laden: de accu moet eerst worden ontdooid om explosiegevaar uit te sluiten. Als de accu bevroren is geweest, laat deze dan eerst controleren, voordat u hem laat opladen door het CITROËN-netwerk of een gekwalificeerde werkplaats. Zij controleren of de inwendige componenten zijn beschadigd en of de behuizing scheuren vertoont, waardoor giftige en corrosie-veroorzakende accuzuren zouden kunnen weglekken. Keer de polariteiten niet om en gebruik uitsluitend een 12-volt accu. Maak de accupoolklemmen niet los bij draaiende motor. Laad de accu niet op zonder de accupoolklemmen los te nemen. Was uw handen als de werkzaamheden beëindigd zijn. Het aanduwen om de motor te starten is bij een auto met een elektronisch gestuurde versnellingsbak of een automatische versnellingsbak niet toegestaan.

Spaarfase

De spaarfase stuurt de elektrische functies van de auto aan om het ontladen van de accu te voorkomen.

Tijdens het rijden kunnen in verband met de laadtoestand van de accu enkele functies (airconditioning, achterrautverwarming, ...) tijdelijk worden uitgeschakeld.

Deze functies worden automatisch ingeschakeld zodra de laadtoestand van de accu dit toelaat.

Eco-mode

De eco-mode bepaalt de maximale gebruiksduur van een aantal functies om te voorkomen dat de accu ontladen raakt.

Nadat de motor is afgezet, kunt u een aantal elektrische functies zoals het audio- en telematicasysteem, de ruitenwissers, dimlichten, plafonniers, ... nog in totaal maximaal 40 minuten gebruiken.

Inschakelen van de eco-mode

Vervolgens geeft een melding op het display van het instrumentenpaneel aan dat de eco-mode is ingeschakeld en worden de actieve functies in de ruststand gezet.

Als u op het moment dat de eco-mode wordt ingeschakeld aan het telefoneren bent, kan het gesprek nog gedurende ongeveer 10 minuten worden voortgezet via de handsfree set van uw autoradio.

Uitschakelen van de eco-mode

De functies worden automatisch weer ingeschakeld als de motor gestart wordt.

- ☞ Start om de functies direct weer te kunnen gebruiken de motor en laat deze draaien:
 - minder dan tien minuten om de functies ongeveer vijf minuten te kunnen gebruiken,
 - meer dan tien minuten om de functies ongeveer dertig minuten te kunnen gebruiken.

Neem de tijd die nodig is voor het starten van de motor in acht om een juiste lading van de accu te garanderen.

Vermijd het herhaaldelijk en continu starten van de motor om de accu bij te laden.

Als de accu ontladen is, kan de motor niet gestart worden (zie de rubriek "Accu").

Wisserbladen vervangen

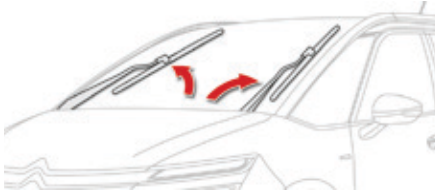

Voordat u een wisserblad demonteert

- ☞ Bedien de ruitenwisserschakelaar binnen één minuut na het afzetten van het contact om de ruitenwissers in de verticale positie te plaatsen.
- ☞ of
- ☞ Wacht na het afzetten van het contact minimaal één minuut en plaats de ruitenwisserarmen handmatig in de verticale positie.

Demonteren

- ☞ Til de desbetreffende ruitenwisserarm op.
- ☞ Maak het wisserblad los en verwijder het.

Monteren

- ☞ Breng het nieuwe wisserblad aan en klik het vast.
- ☞ Zet de ruitenwisserarm voorzichtig terug.

Na het monteren van een wisserblad vóór

- ☞ Zet het contact aan.
- ☞ Bedien nogmaals de ruitenwisserschakelaar om de ruitenwissers in de ruststand te zetten.

! De ruitenwisserarmen mogen uitsluitend worden vervangen door het CITROËN-netwerk of een gekwalificeerde werkplaats.

Slepen van de auto

U kunt de auto laten slepen door een andere auto of een andere auto slepen met behulp van het sleepoog.

Toegang tot het gereedschap



Het sleepoog bevindt zich onder de vloerplaat van de bagageruimte:

- ☞ open de achterklep,
- ☞ til de vloerplaat op en verwijder deze,
- ☞ neem het sleepoog uit de houder.

! Algemene aanwijzingen

Volg de huidige wetgeving in uw land op.

Controleer of het gewicht van de trekkende auto hoger is dan van de auto die wordt gesleept.

Er moet iemand achter het stuur van de gesleepte auto blijven zitten. Deze persoon moet beschikken over een geldig rijbewijs.

Gebruik bij het slepen met 4 wielen op de grond altijd een goedgekeurde sleepstang; touwen en riemen zijn verboden.

De bestuurder van de sleepende auto moet voorzichtig weggrijden.

Bij het slepen van de auto met stilstaande motor zijn de rem- en stuurbekrachting uitgeschakeld.

Laat uw auto in de volgende gevallen slepen door een professioneel bergingsbedrijf :

- als de auto is gestrand op de autosnelweg,
- bij auto's met vierwielaandrijving,
- als het niet mogelijk is de versnellingsbak in de neutraalstand te zetten, het stuurslot te ontgrendelen of de handrem los te zetten,
- bij takelen met slechts twee wielen op de grond,
- bij het ontbreken van een goedgekeurde sleepstang...

Slepen van uw auto

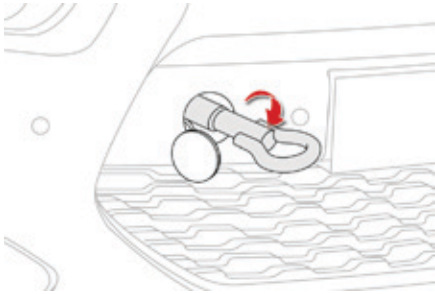

- ☞ Maak het klepje in de voorbumper los door op de linkerkant ervan te drukken.
- ☞ Draai het sleepoog vast tot de aanslag.
- ☞ Bevestig de sleepstang.
- ☞ Zet de versnellingshendel in de neutraalstand (stand **N** bij de elektronisch gestuurde versnellingsbak of de automatische transmissie).

i Het niet opvolgen van dit voorschrift kan er toe leiden dat bepaalde componenten (remsysteem, transmissie...) beschadigd raken en dat de rembekrachtiger na het starten mogelijk niet meer werkt.

- ☞ Ontgrendel de stuurinrichting door de sleutel in het contact één stand te verdraaien en zet de handrem vrij.
- ☞ Schakel de alarmknipperlichten van beide auto's in.
- ☞ Rijd voorzichtig weg en houd zowel de snelheid als het af te leggen traject beperkt.

Slepen van een andere auto

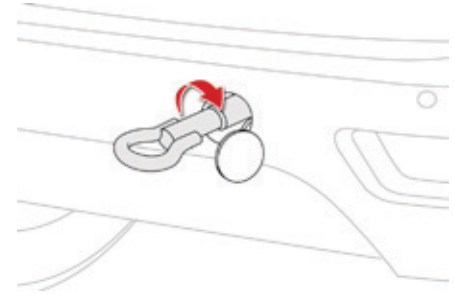

- ☞ Maak het klepje in de achterbumper los door op de onderkant ervan te drukken.
- ☞ Draai het sleepoog vast tot de aanslag.
- ☞ Bevestig de sleepstang.
- ☞ Schakel de alarmknipperlichten van de twee auto's in.
- ☞ Rijd voorzichtig weg en houd zowel de snelheid als het af te leggen traject beperkt.

Trekhaak met gemakkelijk afneembare kogel (RDSO)

Bij het monteren en verwijderen van de kogel van deze door de fabrikant geleverde trekhaak hoeft geen gereedschap te worden gebruikt.

Monteren

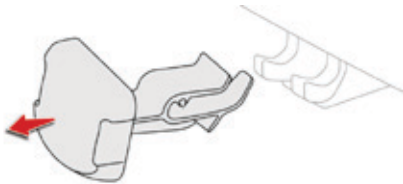

- ☞ Maak de beschermkap van de steun, onder de achterbumper, los en verwijder de kap.

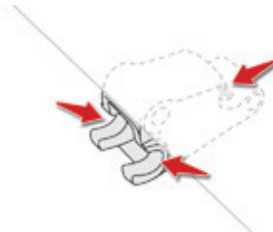

- ☞ Controleer, alvorens de kogel te monteren, of de met pijlen aangegeven contactpunten schoon zijn.
Gebruik indien nodig een schone en zachte doek.

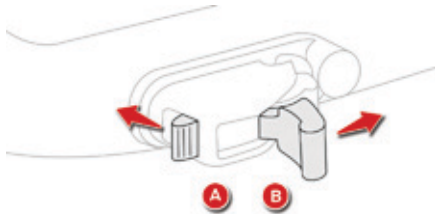

- ☞ Houd de knop **A** op de kogel ingedrukt.
- ☞ Ontgrendel het vergrendelmechanisme door op de pal **B** te drukken.

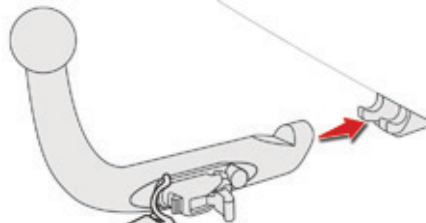

- ☞ Plaats het uiteinde van de kogel zo ver mogelijk in de steun onder de achterbumper.

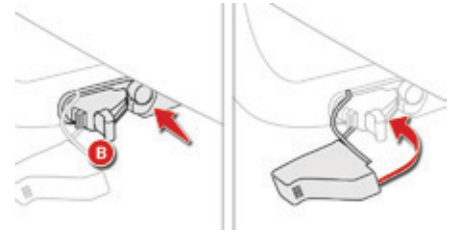

- ☞ Controleer of de kogel correct bevestigd is. De twee pennen moeten contact maken met de inkepingen in de steun en de pal **B** moet in de stand "vergrendeld" staan.
- ☞ Plaats de beschermkap en zet hem vast door de kap naar links te draaien.

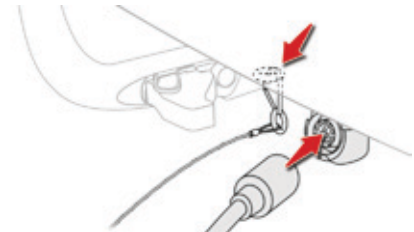

- ☞ Sluit de stekker van de aanhanger aan op de 13-polige aansluiting bij de steun.
- ☞ Beveilig de aanhanger door de veiligheidskabel vast te maken aan het desbetreffende oog op de steun.

Verwijderen



- ☞ Maak de beschermkap los door deze naar rechts te draaien en verwijder hem.

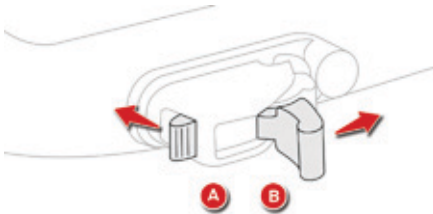

- ☞ Houd de knop **A** op de kogel ingedrukt.
- ☞ Ontgrendel het vergrendelmechanisme door op de pal **B** te drukken.

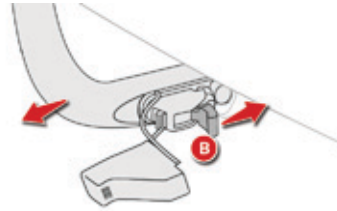

- ☞ Druk op de pal **B** en verwijder de trekhaakkogel door deze naar u toe te trekken.

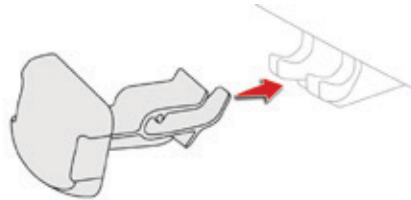

- ☞ Zet de beschermkap vast op de steun onder de bumper.

i Als de kogel is gemonteerd, kan deze het volledig openen van het onderste deel van de achterklep hinderen. Zorg ervoor dat de achterklep niet in aanraking komt met de kogel.

! Als de kogel niet is vergrendeld, kan de aanhanger losraken en loopt u het risico een ongeval te veroorzaken. Vergrendel de kogel altijd conform de aanwijzingen.

Houd u aan de regelgeving in het land waar u zich bevindt. Verwijder de trekhaakkogel als u de trekhaak niet gebruikt. Controleer voordat u wegrijdt of de verlichting van de aanhanger correct functioneert. Maximaal toegestane kogeldruk: 70 kg. Raadpleeg de rubriek "Technische gegevens" voor meer informatie over de gewichten en aanhangergewichten van uw auto.

Transportoplossingen (koffer of fietsendrager).

Houd u altijd aan de maximaal toegestane kogeldruk: als u deze overschrijdt, kan de trekhaak losraken van de auto wat tot een ernstig ongeval zou kunnen leiden.

Trekken van een aanhanger



Uw auto is hoofdzakelijk bedoeld voor het vervoer van personen en bagage, maar is tevens geschikt voor het trekken van een aanhanger.

i Wij raden u aan gebruik te maken van een speciaal door CITROËN geteste en goedgekeurde trekhaak inclusief bedrading en deze door het CITROËN-netwerk of een gekwalificeerde werkplaats te laten monteren. Als de trekhaak wordt gemonteerd door een bedrijf dat niet tot het CITROËN-netwerk behoort, moet de montage altijd volgens de voorschriften van de fabrikant worden uitgevoerd.

i Het rijden met een aanhanger heeft veel invloed op het rijgedrag van de auto en vergt daarom extra aandacht van de bestuurder.

Adviezen

Gewichtsverdeling

☞ Verdeel het gewicht in de caravan/ aanhanger gelijkmatig, plaats zware voorwerpen zo dicht mogelijk bij de as en houd u aan de toegestane kogeldruk. Door een geringere luchtdichtheid nemen de prestaties van de motor af als men op grotere hoogte boven de zeespiegel komt. Trek boven de 1000 m 10% van het maximale aanhangergewicht af en herhaal dit voor elke volgende 1000 m.

Raadpleeg de rubriek "Technische gegevens" voor de gewichten en aanhangergewichten die voor uw auto van toepassing zijn.

Zijwind

☞ Houd er rekening mee dat de zijwindgevoeligheid van de auto groter is.

Koeling

Het trekken van een aanhanger op een helling veroorzaakt een hogere koelvloeistoftemperatuur. De koelventilator wordt elektrisch bediend en is niet afhankelijk van het motortoerental.

☞ Pas uw snelheid aan om het toerental te beperken.

Het maximale aanhangergewicht is afhankelijk van het hellingspercentage en de buitentemperatuur.

Let in elk geval goed op de aanwijzing van de koelvloeistoftemperatuurmeter.



☞ Als het waarschuwingslampje van de koelvloeistoftemperatuur gaat branden in combinatie met het waarschuwingslampje **STOP**, stop dan zo snel mogelijk en zet de motor af.



Zorg ervoor dat de afneembare kogel is verwijderd als u gaat rijden zonder aanhanger.

Remmen

Het trekken van een aanhanger verlengt de remweg.

Bij een lange afdaling is het, om te voorkomen dat de remmen oververhit raken, raadzaam om op de motor af te remmen.

Banden

☞ Controleer de bandenspanning van de auto en de aanhanger en breng deze indien nodig op de juiste waarde.

Verlichting

☞ Controleer de verlichting van de aanhanger.



De parkeerhulp wordt automatisch uitgeschakeld als bij het aankoppelen van een aanhanger een originele CITROËN-trekhaak wordt gebruikt.

Allesdragers

Uit veiligheidsoverwegingen en om te voorkomen dat het dak van uw auto beschadigd raakt, is het raadzaam uitsluitend voor uw auto goedgekeurde allesdragers te gebruiken.

Houd u aan de montage- en de gebruiksvorschriften die zijn vermeld in de handleiding van de allesdragers.

Uitvoering zonder dakrails

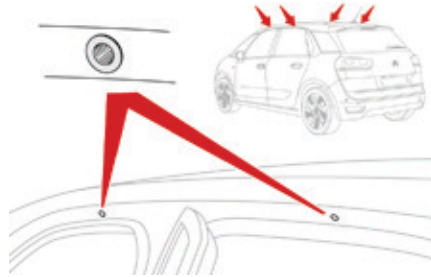

U moet de vier verankeringspunten op het dakframe gebruiken voor de bevestiging van de allesdragers. Deze punten worden aan het zicht onttrokken wanneer de portieren zijn gesloten.

De bevestigingen van de allesdragers zijn voorzien van een tapeind die in de opening van elk verankeringspunt moet worden gestoken.

Uitvoering met dakrails

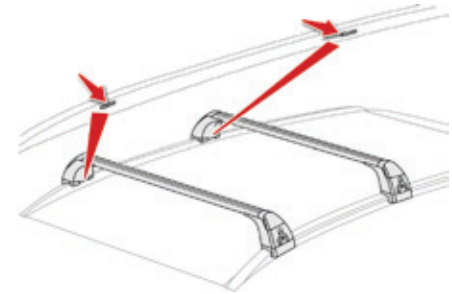

U moet de allesdragers bevestigen op de dakrails. Gebruik daarbij de bevestigingspunten die met merktekens in de dakrails zijn aangegeven.

Aanbevelingen

- ☞ Zorg voor een gelijkmatige verdeling en voorkom overbelasting aan één kant.
- ☞ Plaats de zwaarste lading zo dicht mogelijk bij het dak.
- ☞ Sjur de lading goed vast en markeer buiten de auto stekende lading.
- ☞ Rijd behoedzaam: wees bedacht op een grotere zijwindgevoeligheid (de stabiliteit van de auto kan door de belading worden beïnvloed).
- ☞ Verwijder de allesdragers zodra deze niet meer nodig zijn.



Maximaal toegestane last op allesdragers voor een hoogte van minder dan 40 cm: **80 kg**.

Deze waarde kan worden gewijzigd, raadpleeg de in de handleiding van de allesdragers vermelde maximaal toegestane last.

Als de hoogte boven de 40 cm uitkomt, dient u uw snelheid aan te passen aan de weggesteldheid, om te voorkomen dat de allesdragers en de bevestigingen op de auto beschadigd raken.

Raadpleeg de wetgeving in uw land omtrent het vervoeren van voorwerpen die langer zijn dan de auto zelf.



Als u lange voorwerpen vervoert, is het raadzaam de elektrische bediening van de achterklep uit te schakelen.

Sneeuwscherm*

Het afneembare sneeuwscherm wordt op het onderste gedeelte van de voorbumper geplaatst om een opeenhoping van sneeuw bij de koelventilator van de radiator te voorkomen.

Plaatsen

- ☞ Breng het afneembare sneeuwscherm aan op het onderste gedeelte van de voorbumper.
- ☞ Zet het scherm vast door de bevestigingsclips op de omtrek één voor één aan te drukken.

Verwijderen

- ☞ Wip met een schroevendraaier de vier bevestigingsclips één voor één los.

Vergeet niet het sneeuwscherm te verwijderen:

- als de buitentemperatuur hoger is dan 10°C,
- als de auto moet worden gesleept,
- bij snelheden hoger dan 120 km/h.

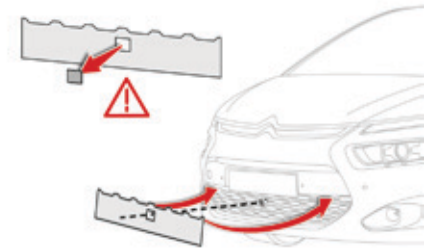

i Functie 360°-camera

Om ervoor te zorgen dat de camera voldoende zicht heeft, moet het voorgesneden gedeelte worden verwijderd voordat het sneeuwscherm wordt gemonteerd.

Als het sneeuwscherm is gemonteerd, is het beeld van de camera enigszins vertekend.

* Volgens land van bestemming.

Accessoires

Een ruime keuze aan accessoires en originele onderdelen wordt u aangeboden door het CITROËN-netwerk. Deze accessoires en onderdelen zijn volledig aangepast aan uw auto, zijn voorzien van een artikelnummer en beschikken over de garantie van CITROËN.

"Comfort"

Windgeleiders, rolgordijnen zijruiten, rolgordijn achter, koelbox, kleeerhanger aan hoofdsteun, leeslamp, caravanspiegels, parkeerhulp, programmeerbare extra verwarming, rokersset, zonwerende folie voor de achterportieruitten, uitneembare parfumeur, enz.

"Transportmiddelen"

Mat bagageruimte, bagagebak, bagagenet, bagagesteunen, allesdrager, skidrager, dakkoffers, trekhaken met vaste of afneembare kogel, trekhaakbedrading, fietsendrager op de trekhaak en op de allesdragers, scheidingsnet, verschuifbare laadvloer, organiser voor in de bagageruimte (Grand C4 Picasso), enz. Bij montage van een trekhaak en bedrading door een ander bedrijf dan een dealer van het CITROËN-netwerk, moeten de voorschriften van de fabrikant worden opgevolgd. Als uw auto is uitgerust met een trekhaak met afneembare kogel, is het raadzaam de kogel te verwijderen als u de trekhaak niet gebruikt.

"Styling"

Pookknoppen, aluminium voetensteun, lichtmetalen velgen, enz.

"Veiligheid"

Alarminstallatie, car tracking system, zitverhogingen en kinderzitjes, alcoholtester, verbanddoos, brandblusser, gevarendriehoek, veiligheidsvest, wielbouten met slot, sneeuwkettingen, sneeuwsokken, winterbanden, set mistlampen, veiligheidsfolie voor de voorportieruitten, hondenrek, veiligheidsriem voor huisdieren, enz.

"Bescherming"

Vloermatten*, stoelhoezen, spatlappen, stootstrips opzij, stootstrips op de bumpers, beschermhoes voor de auto, dorpelbeschermer voor de bagageruimte, dorpelbeschermers voor de portieren, bescherming van de stoelen en bagageruimte bij het vervoer van huisdieren, enz. De carosseriedelen van de achterzijde van de auto zijn zo ontworpen dat het opspatten van water of steenslag zo veel mogelijk wordt voorkomen.

- * Om te voorkomen dat pedalen blijven hangen:
- let erop dat vloermatten op de juiste plaats liggen en goed zijn vastgemaakt,
 - leg nooit meerdere matten op elkaar.

"Multimedia"

Luidsprekers, HiFi-module, head-up display, portable navigatiesystemen, rijassistenten, portable DVD-scherm met steun, telefoonhouder, DVD-pakket met twee schermen, portable DVD-speler, CD-speler, 230V/50Hz-aansluiting, adapter 230V/12V, iPhone-/iPad-lader, enz.

Bij het CITROËN-netwerk kunt u ook reinigings- en onderhoudsproducten kopen (interieur en buitenkant) - waaronder milieuvriendelijke producten uit de serie "TECHNATURE" - bijvulmiddelen (ruitensproeiervloeistof...), stiften en spuitbussen voor het bijwerken van lakschades in de exacte kleur van de carrosserie van uw auto, vulpatronen voor bandenreparatieset, enz.

i Installeren van radiocommunicatiezenders

Voordat u radiozenders met buitenantenne als uitrusting achteraf monteert, kunt u bij het CITROËN-netwerk de technische gegevens (frequentieband, maximaal uitgangsvermogen, positie antenne, specifieke installatievoorschriften) van de voor montage geschikte zenders opvragen, conform de Richtlijn Elektromagnetische Compatibiliteit (2004/104/EG).

i Afhankelijk van de lokale wetgeving kan de aanwezigheid van bepaalde veiligheidsuitrusting verplicht zijn: veiligheidsvesten, gevarendriehoeken, alcoholtests, een set reservelampen, reservezekeringen, een brandblusser, een verbandtrommel, spatlappen aan de achterzijde van de auto.

! Het monteren van elektrische apparatuur of accessoires die niet onder een artikelnummer in het assortiment van CITROËN voorkomen, kan leiden tot storingen in het elektronisch systeem van uw auto en een verhoogd stroomverbruik veroorzaken. Houd hier rekening mee en neem contact op met een vertegenwoordiger van het merk CITROËN om u te laten informeren over het assortiment uitrustingen en accessoires voorzien van een artikelnummer.

TOTAL & CITROËN

Partners in prestaties en respect voor het milieu

Innovatie voor nog betere prestaties

Sinds meer dan 40 jaar ontwikkelen de Research & Development-teams van TOTAL voor CITROËN smeermiddelen die geschikt zijn voor de nieuwste technologieën die in auto's van het merk CITROËN worden toegepast, zowel voor wedstrijdvoertuigen als gebruik in het dagelijkse leven. Zo kunt u rekenen op de beste prestaties van de motor.

Een optimale bescherming van uw motor

Het gebruik van TOTAL smeermiddelen bij het onderhoud van uw CITROËN zorgt voor een langere levensduur en betere prestaties van de motor, waarbij tevens het milieu wordt gerespecteerd.



CITROËN prefereert TOTAL



Motorkap

Openen

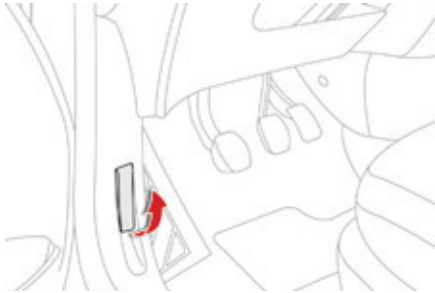

- ☞ Open het linker voorportier.
- ☞ Trek de hendel aan de onderzijde van het portierkader naar u toe.

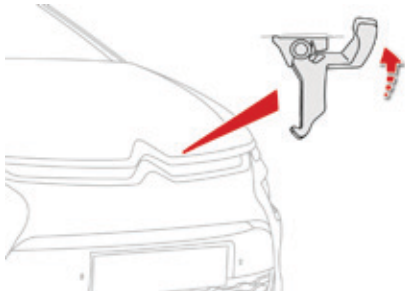

- ☞ Duw de hendel omhoog en til de motorkap op.

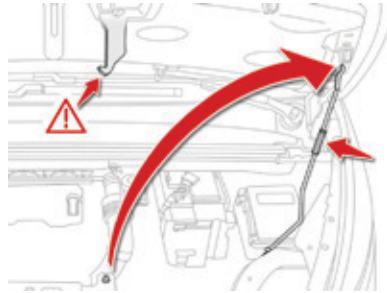

- ☞ Neem de motorkapsteun uit de houder en bevestig deze in de uitsparing om de motorkap geopend te houden.

Sluiten

- ☞ Haal de motorkapsteun uit de uitsparing.
- ☞ Bevestig de motorkapsteun in de houder.
- ☞ Laat de motorkap voorzichtig zakken en laat deze aan het einde van de slag in het slot vallen.
- ☞ Trek aan de motorkap om te controleren of deze goed vergrendeld is.

! L'implantation de la commande intérieure empêche toute ouverture, tant que la porte avant gauche est fermée. Wees bij warme motor voorzichtig met het bedienen van de veiligheidshaak en de motorkapsteun (kans op brandwonden). Gebruik de beschermde zone. Zorg ervoor dat u bij geopende motorkap niet tegen de hendel aan stoot. Open de motorkap niet als het hard waait.

i Schakel het Stop&Start-systeem altijd uit als u handelingen onder de motorkap wilt uitvoeren, om letsel door het automatisch activeren van de START-stand te voorkomen.

! **De koelventilator kan ook nog gaan draaien nadat de motor is afgezet: houd daarom voorwerpen en kleding uit de buurt van de ventilator.**

In verband met de aanwezigheid van elektrische uitrustingen in de motorruimte wordt geadviseerd om blootstelling aan water (regen, wassen, ...) te beperken.

Benzinemotoren

Dit overzicht is een hulpmiddel bij het controleren van de verschillende vloeistofniveaus en het vervangen van bepaalde onderdelen.

1. Reservoir ruiten- en koplampsproeiers.
2. Reservoir koelvloeistof.
3. Reservoir remvloeistof.
4. Accu/zekeringen.
5. Zekeringkast.
6. Luchtfilter.
7. Oliepeilstok.
8. Motorolie (bij)vullen.

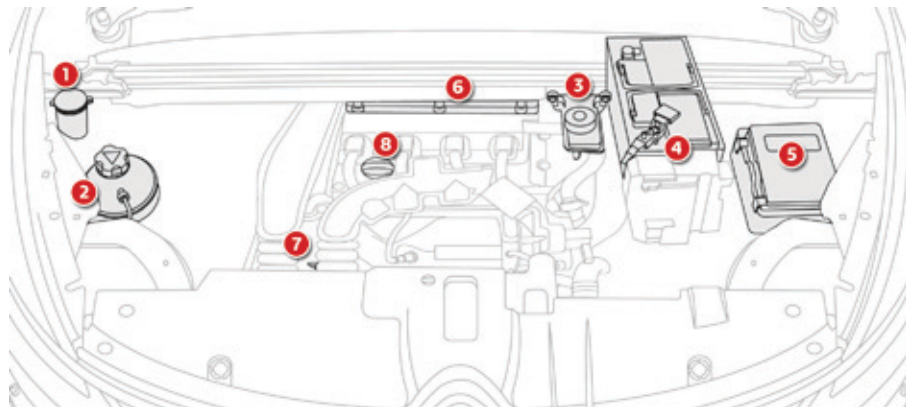
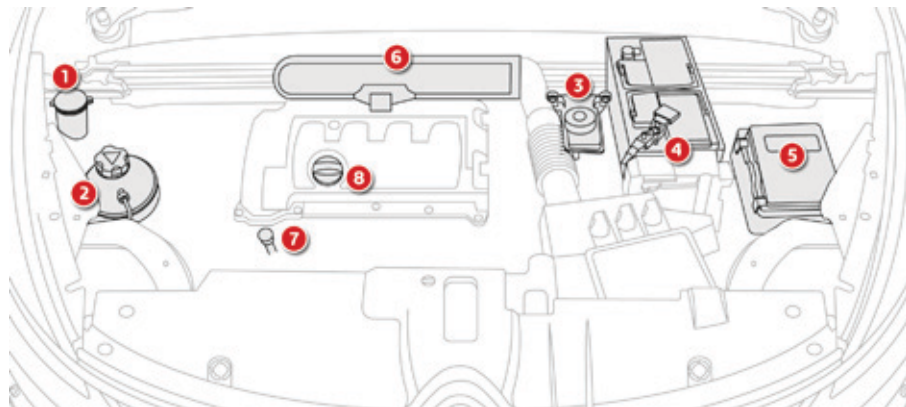

Dieselmotoren

Dit overzicht is een hulpmiddel bij het controleren van de verschillende vloeistofniveaus, het vervangen van bepaalde onderdelen en het ontlichten van het brandstofcircuit.

1. Reservoir ruiten- en koplampsproeiers.
2. Reservoir koelvloeistof.
3. Reservoir remvloeistof.
4. Accu/zekeringen.
5. Zekeringkast.
6. Luchtfilter.
7. Oliepeilstok.
8. Motorolie (bij)vullen.
9. Handopvoerpomp*.

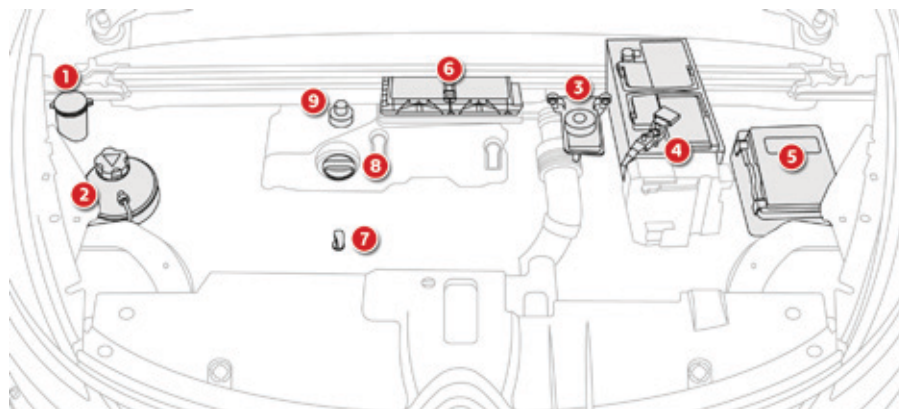

* Volgens motoruitvoering.

Brandstof

Inhoud van de brandstoftank: ongeveer 57 liter (benzine) of 55 liter (diesel).

Minimumbrandstofvoorraad Tanken



Als de minimumbrandstofvoorraad is bereikt, gaat dit waarschuwingslampje branden, vergezeld van een geluidssignaal en een melding. Bovendien gaat het laatste segment van de brandstofmeter oranje branden.

Als het lampje gaat branden, bevindt zich nog **ongeveer 6 liter** brandstof in de tank.

Als u niet tankt, gaat dit lampje elke keer als u het contact aanzet weer branden, klinkt er een geluidssignaal en verschijnt er een melding. Dit geluidssignaal en deze melding worden steeds vaker herhaald naarmate de tank verder leegraakt.

Ga zo snel mogelijk tanken om te voorkomen dat u zonder brandstof komt te staan.



Tank nooit als de motor door het Stop & Start-systeem in de STOP-stand is geschakeld; zet in dat geval altijd het contact af met "START/STOP"-knop.

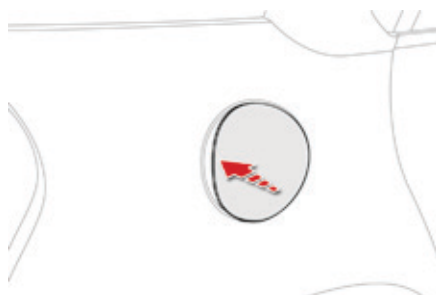

Een sticker aan de binnenzijde van de tankklep geeft aan welke brandstof u moet tanken voor het type motor in uw auto.

Als er minder dan 5 liter brandstof getankt wordt, wordt deze stijging van het brandstofniveau niet weergegeven op de brandstofmeter.

Tijdens het openen van de klep kan een geluid van aangezogen lucht hoorbaar zijn. Dit wordt veroorzaakt door de onderdruk die ontstaat door de afdichting van het brandstofcircuit. Dit geluid is normaal.

- ☞ Druk op het achterste deel van de klep om deze te openen (de dop vormt één geheel met de klep).

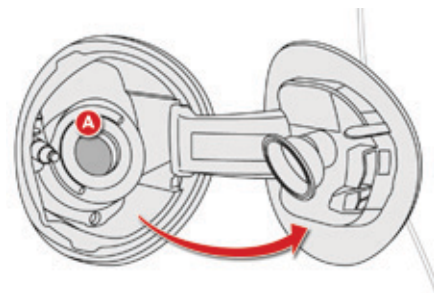

- ☞ Let erop dat u de juiste brandstof tankt.
- ☞ Steek het vulpistool in de vulopening en druk hierbij de metalen klep **A** in.
- ☞ Steek het vulpistool tot de aanslag naar binnen alvorens dit te bedienen (kans op spatten).
- ☞ Houd het vulpistool in deze positie tijdens het vullen.
- ☞ Druk de klep van de tankdop dicht.

Wanneer het vulpistool bij het vullen van de brandstoftank voor de derde keer afslaat, moet u niet verder tanken. Anders kunnen storingen in de werking van uw auto optreden.

Uw auto is voorzien van een katalysator die de schadelijke bestanddelen in de uitlaatgassen vermindert.

Bij benzinemotoren mag uitsluitend loodvrije benzine worden gebruikt.

Door de vernauwde vulpijp kan alleen loodvrije benzine worden getankt.

Onderbreking van brandstoftoevoer

Uw auto is voorzien van een beveiliging die bij een aanrijding onmiddellijk de brandstoftoevoer afsluit.

! Indien u per vergissing de verkeerde brandstof voor uw auto tankt, moet de tank beslist worden afgetapt voordat de motor kan worden gestart.

Vulpistoolrestrictie (diesel)*

Dit mechanisme is aangebracht in auto's met een dieselmotor, waardoor het onmogelijk is om benzine te tanken. Hiermee wordt schade aan motoren, ontstaan door het tanken van de verkeerde brandstof, voorkomen.

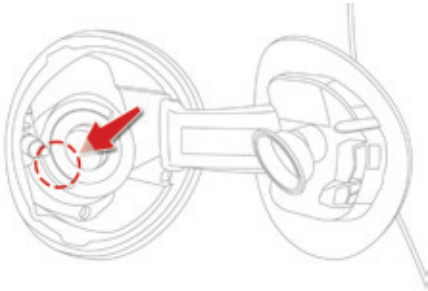

Werking

Wanneer u bij een dieselluitvoering een benzinetankpistool in de tankopening plaatst, wordt dit tegengehouden door een klep, waardoor het vergrendeld blijft en er dus niet getankt kan worden.

Probeer in dat geval niet toch te tanken maar kies een dieseltankpistool.

i Het vullen van de brandstoftank met behulp van een jerrycan is wel mogelijk. Houd de tuit van de jerrycan recht, druk deze niet tegen de klep van de vulpistoolrestrictie en giet voorzichtig om ervoor te zorgen dat de brandstof netjes in de vulopening stroomt.

i **Reizen naar het buitenland**
Omdat de tankpistolen voor het tanken van Diesel per land kunnen verschillen, kan de aanwezigheid van een tankbeveiliging op de auto er toe leiden dat tanken niet mogelijk is. Wij adviseren u daarom voordat u naar het buitenland afreist bij het CITROËN-netwerk te informeren of uw auto geschikt is om in het desbetreffende land te kunnen tanken.

* Volgens land van bestemming.

Brandstof voor benzinemotoren

Auto's met benzinemotoren kunnen rijden op biobrandstoffen van het type E10 (deze bevatten 10% ethanol) die voldoen aan de Europese richtlijnen EN 228 en EN 15376. Brandstoffen van het type E85 (deze bevatten tot 85% ethanol) zijn uitsluitend geschikt voor auto's die speciaal bestemd zijn voor dit type brandstof (BioFlex-auto's). De kwaliteit van de ethanol moet voldoen aan de Europese richtlijn EN 15293.

Brandstof voor dieselmotoren

Auto's met dieselmotoren kunnen rijden op biobrandstoffen die aan de huidige en toekomstige Europese richtlijnen voldoen (diesel die voldoet aan de richtlijn EN 590 gemengd met biobrandstof die voldoet aan de richtlijn EN 14214) en die aan de pomp getankt kunnen worden (met een gehalte aan methyl-estervetzuren van 0 tot 7%). Het gebruik van biobrandstof B30 is bij bepaalde dieselmotoren mogelijk. Maar als deze brandstof, ook al is het slechts incidenteel, wordt gebruikt, moeten de bijzondere onderhoudsvoorschriften strikt worden nageleefd. Raadpleeg het CITROËN-netwerk of een gekwalificeerde werkplaats. Het gebruik van elk ander type (bio)brandstof (zuivere of verdunde plantaardige of dierlijke olie, stookolie ...) is nadrukkelijk verboden (kans op schade aan de motor en het brandstofcircuit).

Brandstoftank leeg (Diesel)



Bij auto's met HDi-motor is het in het geval van een lege brandstoftank noodzakelijk om het brandstofsysteem te ontlichten: raadpleeg de afbeelding van de desbetreffende motorruimte.

i Als de tank van uw auto is voorzien van een tankbeveiliging, raadpleeg dan de rubriek "Tankbeveiliging (Diesel)".

! Als de motor niet direct aanslaat, beëindig dan uw startpoging en herhaal de procedure.

1.6 HDi-motor

- ☞ Vul de brandstoftank met minimaal 5 liter diesel.
- ☞ Open de motorkap.
- ☞ Maak indien nodig de sierkap los om de handopvoerpomp te kunnen bereiken.
- ☞ Bedien de handopvoerpomp totdat er weerstand wordt gevoeld (de eerste keer indrukken kan zwaar zijn).
- ☞ Bedien de startmotor tot de motor aanslaat (als de motor niet gelijk aanslaat, wacht dan ongeveer 15 seconden en start de motor opnieuw).
- ☞ Als de motor na meerdere pogingen niet aanslaat, bedien dan de handopvoerpomp en vervolgens de startmotor opnieuw.
- ☞ Plaats de sierkap terug en klem deze vast.
- ☞ Sluit de motorkap.

1.6 BlueHDi-motor

- ☞ Vul de brandstoftank met minimaal 5 liter diesel.
- ☞ Zet het contact aan (zonder de motor te starten).
- ☞ Wacht ongeveer 6 seconden en zet het contact af.
- ☞ Herhaal de handelingen 10 keer.
- ☞ Bedien de startmotor om de motor te starten.

Niveaus controleren

Controleer deze niveaus regelmatig en respecteer de voorwaarden zoals vermeld in het onderhoudsschema van de fabrikant. Vul indien nodig bij, tenzij anders aangegeven. Laat in het geval van een sterk gedaald niveau het desbetreffende circuit controleren door het CITROËN-netwerk of door een gekwalificeerde werkplaats.

! Let bij werkzaamheden onder de motorkap goed op, want bepaalde delen van de motor kunnen zeer heet zijn (kans op brandwonden) en de motorventilateur kan ieder moment aanslaan (zelfs bij afgezet contact).

Motorolieniveau



Het motorolieniveau kan bij aangezet contact worden gecontroleerd via de motorolieniveaumeter op het instrumentenpaneel (volgens uitvoering) of met de oliepeilstok.

i De controle van het motorolieniveau is alleen betrouwbaar als de auto op een horizontale ondergrond staat en de motor ten minste 30 minuten niet heeft gedraaid.

Het is normaal dat u tussen twee onderhoudsbeurten door olie moet bijvullen. CITROËN adviseert u om elke 5000 km het olieniveau te controleren en, indien nodig, olie bij te vullen.

Controle met de oliepeilstok

Raadpleeg de rubriek "Benzinemotor" of "Dieselmotor" om te zien waar de oliepeilstok zich bevindt in de motorruimte van uw auto.

- ☞ Trek aan het gekleurde uiteinde om de oliepeilstok volledig uit de schacht te trekken.
- ☞ Veeg de peilstok af met een schone, niet pluizende doek.
- ☞ Steek de oliepeilstok weer volledig in de schacht en trek hem er weer uit om het oliepeil te controleren: het oliepeil is correct als het tussen de merktekens **A** en **B** ligt.

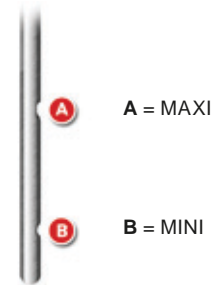

Als u ziet dat het oliepeil boven het merkteken **A** of onder het merkteken **B** ligt, **start de motor dan niet**.

- Als het oliepeil boven het merkteken **MAXI** ligt (kans op motorschade), neem dan contact op met het CITROËN-netwerk of met een gekwalificeerde werkplaats.
- Als het oliepeil lager is dan het merkteken **MINI**, vul dan altijd motorolie bij.

Eigenschappen van de olie

Controleer voordat u olie bijvult of verversst of de motorolie die u wilt gebruiken overeenkomt met de door de fabrikant aanbevolen motorolie voor uw auto en motoruitvoering.

i Na het bijvullen zal de olieniveaumeter op het dashboard bij het aanzetten van het contact na 30 minuten de juiste waarde aangeven.

Motorolie bijvullen

Raadpleeg de rubriek "Benzinemotor" of "Dieselmotor" om te zien waar de olievuldop zich bevindt in de motorruimte van uw auto.

- ☞ Draai de dop van de vulopening.
- ☞ Giet de olie voorzichtig in de opening om morsen op motoronderdelen te voorkomen (dit kan brand veroorzaken).
- ☞ Wacht enkele minuten en controleer vervolgens nogmaals het oliepeil met de peilstok.
- ☞ Vul indien nodig nog olie bij.
- ☞ Draai nadat u het oliepeil nogmaals hebt gecontroleerd de dop zorgvuldig op de vulopening en steek de peilstok weer in de schacht.

Olie verversen

Raadpleeg het onderhoudsschema van de fabrikant voor het verversingsinterval voor uw auto.

Maak om een verminderde betrouwbaarheid van de motor en de emissieregeling te voorkomen nooit gebruik van additieven in de motorolie.

Remvloeistofniveau



Het remvloeistofniveau dient zich zo dicht mogelijk bij het merkteken "MAXI" te bevinden. Controleer indien dit niet het geval is of de remblokken van uw auto zijn versleten.

Remvloeistof verversen

Raadpleeg het onderhoudsschema van de fabrikant voor het voorgeschreven verversingsinterval.

Type remvloeistof

Gebruik de door de fabrikant voorgeschreven remvloeistof.

Koelvloeistofniveau



Het koelvloeistofniveau dient zich zo dicht mogelijk bij het merkteken "MAXI" te bevinden, maar mag beslist niet hoger zijn.

Als de motor warm is, wordt de temperatuur van de koelvloeistof geregeld door de koelventilator.

De koelventilator kan ook nog gaan draaien nadat de motor is afgezet: houd daarom voorwerpen en kleding uit de buurt van de ventilator.

Wacht bovendien alvorens werkzaamheden aan het koelsysteem uit te voeren ten minste 1 uur nadat de motor gedraaid heeft, omdat het koelsysteem onder druk staat.

Draai om brandwonden te voorkomen de dop eerst 2 omwentelingen los om de druk te laten dalen. Verwijder, als de druk eenmaal gedaald is, de dop en vul koelvloeistof bij.

Type koelvloeistof

Gebruik de door de fabrikant voorgeschreven koelvloeistof.

Te laag niveau ruiten-/ koplampsproeiervloeistof

SERVICE

Als uw auto is voorzien van koplampsproeiers en het niveau van het reservoir te laag is, verschijnt dit pictogram op het instrumentenpaneel in combinatie met een geluidssignaal en een melding.

Het pictogram verschijnt als het contact wordt aangezet of als de schakelaar wordt bediend, zolang het reservoir niet gevuld is. Vul het ruiten-/koplampsproeiereservoir bij of laat het bijvullen.

Brandstofadditiefniveau (dieseluitvoering met roetfilter)

SERVICE

Het minimumniveau van het additief wordt aangegeven door het permanent branden van dit verklikkerlampje in combinatie met een geluidssignaal en een melding met betrekking tot een te laag additiefniveau van het roetfilter.

Bijvullen

Het reservoir moet snel worden bijgevuld door het CITROËN-netwerk of door een gekwalificeerde werkplaats.

Afgewerkte producten



Vermijd langdurig huidcontact met afgewerkte olie en andere vloeistoffen. De meeste van deze vloeistoffen zijn bijtend en schadelijk voor de gezondheid.



Gooi afgewerkte olie en andere vloeistoffen niet in het riool, in het water of op de grond. Deponeer afgewerkte olie in de daarvoor bestemde containers bij het CITROËN-netwerk of een gekwalificeerde werkplaats.

Controles

Raadpleeg, tenzij anders aangegeven, het onderhoudsschema van de fabrikant dat betrekking heeft op de motoruitvoering van uw auto voor het controleren van bepaalde onderdelen. Laat de controles eventueel uitvoeren door het CITROËN-netwerk of een gekwalificeerde werkplaats.

12V-accu



De accu is onderhoudsvrij. Niettemin is het raadzaam om regelmatig te controleren of de accupolen en -klemmen schoon zijn, vooral bij warm weer en in de winter.

Raadpleeg voordat u de accukabels losneemt de rubriek "12V-accu" voor meer informatie over de te nemen voorzorgsmaatregelen.



Deze sticker, die hoort bij het Stop & Start-systeem, geeft aan dat er een speciale 12V-loodaccu is gebruikt die alleen losgekoppeld en/of vervangen mag worden door het CITROËN-netwerk of door een gekwalificeerde werkplaats.

Luchtfilter en interieurfilter



Laat de filters periodiek vervangen volgens de in het onderhoudsschema van de fabrikant aangegeven intervallen.

Als de omgeving (veel stof...) en het gebruik (veel stadsverkeer...) **daartoe aanleiding geven, moeten de filters twee keer zo vaak worden vervangen.**

Een verstopt interieurfilter kan de prestaties van de airconditioning verstoren en onaangename geuren veroorzaken.

Oliefilter



Laat bij het olie verversen tevens het oliefilter vervangen. Raadpleeg het onderhoudsschema van de fabrikant voor het vervangingsinterval van dit onderdeel.

Roetfilter (diesel)

SERVICE

Als het roetfilter vervuld begint te raken, wordt u hierop geattendeerd door het blijven branden van dit lampje in combinatie met een waarschuwingsmelding.

i Ga om het roetfilter te regenereren, zodra de omstandigheden het toelaten, met een snelheid van minimaal 60 km/h rijden tot het lampje dooft. Als het lampje blijft branden is het minimale brandstofadditiefniveau bereikt: raadpleeg de paragraaf "Niveau brandstofadditief".

Bij een nieuwe auto kunt u de eerste paar keer dat het roetfilter geregenereerd wordt een brandlucht ruiken; dit is volkomen normaal. Als langdurig met zeer lage snelheid wordt gereden of de motor langdurig stationair draait, kan bij gasgeven soms rook uit de uitlaat waargenomen worden. Dit heeft geen invloed op de prestaties en heeft geen gevolgen voor het milieu.

Handgeschakelde versnellingsbak



De versnellingsbak is onderhoudsvrij (olie ververset niet noodzakelijk). Raadpleeg het onderhoudsschema van de fabrikant voor de periodieke onderhoudscontrole.

Elektronisch gestuurde versnellingsbak



De versnellingsbak is onderhoudsvrij (olie ververset niet noodzakelijk). Raadpleeg het onderhoudsschema van de fabrikant voor het interval van de niveaucontrole.

Automatische transmissie



De automatische transmissie is onderhoudsvrij (olie ververset niet noodzakelijk). Raadpleeg het onderhoudsschema van de fabrikant voor het interval van de niveaucontrole.

Remblokken



De slijtage van de remblokken is sterk afhankelijk van de rijstijl, vooral bij stadsverkeer en veel korte ritten. Hierdoor kan het noodzakelijk blijken om de remblokken vaker, tussen twee onderhoudscontroles door, te laten controleren. Als het remsysteem vrij is van lekkages, duidt een te laag remvloeistofniveau erop dat de remblokken versleten zijn.

Staat van remschijven



Raadpleeg het CITROËN-netwerk of een gekwalificeerde werkplaats voor informatie over het controleren van de slijtage van de remschijven.



Vanwege de kans op beschadiging van het elektrisch systeem is het reinigen van de motorruimte met een hogedrukreiniger **niet toegestaan**.

Elektrische parkeerrem



Dit systeem hoeft niet apart gecontroleerd te worden. Als er zich toch een probleem voordoet, laat het systeem dan controleren door het CITROËN-netwerk of een gekwalificeerde werkplaats.

Raadpleeg voor meer informatie de rubriek "Elektrische parkeerrem - § Storingen".



Gebruik uitsluitend door CITROËN aanbevolen producten of gelijkwaardige kwaliteitsproducten.

Om de werking van belangrijke organen als het remsysteem te optimaliseren, selecteert en biedt CITROËN specifieke producten aan.

Na het wassen kan er zich een laagje vocht of onder winterse omstandigheden ijs vormen op de remschijven en remblokken: de remwerking kan daardoor afnemen. Rem een paar keer lichtjes om de remmen vocht- en ijsvrij te maken.

Additief AdBlue® en SCR-systeem voor BlueHDi-dieselmotoren

Om het milieu zo min mogelijk te belasten en om aan de nieuwe Euro 6-norm te voldoen, heeft CITROËN ervoor gekozen zijn auto's met dieselmotor te voorzien van een systeem waarbij het roefilter (FAP) wordt gecombineerd met een SCR-systeem (Selective Catalytic Reduction) voor de behandeling van de uitlaatgassen zonder dat de prestaties veranderen of het brandstofverbruik toeneemt.

SCR-systeem

Met behulp van het additief AdBlue®, dat ureum bevat, zet een katalysator tot 85% van de stikstofoxides (NOx) om in stikstof en water, stoffen die onschadelijk zijn voor de gezondheid en het milieu.

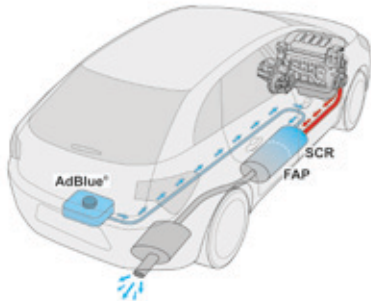

Het additief AdBlue® bevindt zich in een specifiek reservoir onder de bagageruimte, aan de achterzijde van de auto. Het reservoir heeft een inhoud van 17 liter, goed voor een actieradius van ongeveer 20.000 km voordat een waarschuwingssysteem u meldt dat u met de resterende hoeveelheid additief nog maximaal 2400 km kunt rijden.

Om ervoor te zorgen dat het SCR-systeem goed blijft werken, wordt bij elke periodieke onderhoudscontrole aan uw auto in het CITROËN-netwerk of bij een gekwalificeerde werkplaats het reservoir van het additief AdBlue® bijgevuld.

Als u verwacht tussen twee periodieke onderhoudscontroles meer dan 20.000 km te rijden, raden wij u aan het reservoir tussentijds te laten bijvullen door het CITROËN-netwerk of een gekwalificeerde werkplaats.

! Als het AdBlue®-reservoir leeg is, zorgt een wettelijk verplicht systeem ervoor dat de motor niet opnieuw kan worden gestart.

Als het SCR-systeem niet goed werkt, stoot uw auto te veel schadelijke stoffen uit, waardoor hij niet meer aan de Euro 6-emissienorm voldoet.

Neem bij een storing in het SCR-systeem zo snel mogelijk contact op met het CITROËN-netwerk of een gekwalificeerde werkplaats: na 1100 km wordt een systeem geactiveerd dat het opnieuw starten van de motor blokkeert.

Actieradiusindicatoren

Zodra het contact wordt aangezet en als de reservevoorraad van het AdBlue®-reservoir is aangesproken of een storing in het SCR-systeem is gesignaleerd, verschijnt een indicator die aangeeft hoeveel kilometer u nog ongeveer kunt rijden voordat het opnieuw starten van de motor automatisch wordt geblokkeerd.

Als gelijktijdig een storing wordt gesignaleerd en het AdBlue®-niveau laag is, wordt de laagste actieradius weergegeven.

Als de motor mogelijk niet opnieuw kan worden gestart door een te laag AdBlue®-niveau

! Het wettelijk verplichte startblokkeringssysteem wordt automatisch geactiveerd zodra het AdBlue®-reservoir leeg is.

Actieradius groter dan 2400 km

Als het contact wordt aangezet, wordt er niet automatisch een melding over de actieradius weergegeven op het instrumentenpaneel.

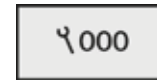

Druk bij het instrumentenpaneel type 2 op deze knop om de actieradius tijdelijk weer te geven. Bij een actieradius van meer dan 5000 km is de waarde minder nauwkeurig.

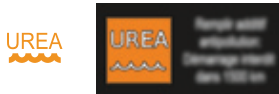
Actieradius tussen 600 en 2400 km

Zodra het contact wordt aangezet, gaat het verklikkerlampje UREA branden in combinatie met een geluidssignaal en een melding (bijvoorbeeld "Vul brandstofadditief bij: Starten geblokkeerd binnen 1500 km") die aangeeft hoeveel kilometer of mijl u nog kunt rijden met de resterende hoeveelheid additief. Tijdens het rijden wordt de melding elke 300 km weergegeven zolang er geen additief is bijgevoerd. Neem contact op met het CITROËN-netwerk of een gekwalificeerde werkplaats om het additief AdBlue® te laten bijvullen. U kunt het bijvullen ook zelf uitvoeren. Raadpleeg de rubriek "Bijvullen".

Actieradius tussen 0 en 600 km

Zodra het contact wordt aangezet, gaat het verklikkerlampje SERVICE branden en knippert het verklikkerlampje UREA in combinatie met een geluidssignaal en een melding (bijvoorbeeld "Vul brandstofadditief bij: Starten geblokkeerd binnen 600 km") die aangeeft hoeveel kilometer of mijl u nog kunt rijden met de resterende hoeveelheid additief. Tijdens het rijden wordt de melding elke 30 seconden weergegeven zolang er geen additief is bijgevoerd. Neem contact op met het CITROËN-netwerk of een gekwalificeerde werkplaats om het additief AdBlue® te laten bijvullen. U kunt het bijvullen ook zelf uitvoeren. Raadpleeg de rubriek "Bijvullen". Als niet op tijd additief wordt bijgevoerd, kan de motor niet meer worden gestart.

Storing in verband met een te laag**AdBlue® -niveau**

Als het contact wordt aangezet, gaat het verklikkerlampje SERVICE branden en knippert het verklikkerlampje UREA in combinatie met een geluidssignaal en de melding "Vul brandstofadditief bij: Starten geblokkeerd". Het AdBlue®-reservoir is leeg: het wettelijk verplichte startblokkeringsysteem voorkomt dat de motor opnieuw wordt gestart.

! Om de motor weer opnieuw te kunnen starten, raden wij u aan contact op te nemen met het CITROËN-netwerk of een gekwalificeerde werkplaats om de benodigde hoeveelheid additief te laten bijvullen. Als u zelf additief bijvult, moet het reservoir met minimaal 3,8 liter AdBlue® worden gevuld. Raadpleeg de rubriek "Bijvullen".

Als een storing in het SCR-systeem wordt gesignaleerd

! Er wordt automatisch een startblokkeringsysteem geactiveerd als meer dan 1100 km is gereden nadat de storing in het SCR-systeem is gesignaleerd. Laat het systeem zo snel mogelijk controleren door het CITROËN-netwerk of door een gekwalificeerde werkplaats.

Als een storing wordt gesignaleerd



De verklikkerlampjes UREA, SERVICE en zelfdiagnose motor gaan branden in combinatie met een geluidssignaal en de melding "Storing emissieregeling" om een storing in de emissieregeling te signaleren.

De waarschuwing wordt tijdens het rijden gegeven als de storing voor de eerste keer wordt gesignaleerd en vervolgens steeds bij het aanzetten van het contact zolang de storing niet is verholpen.

i In het geval van een tijdelijke storing verdwijnt de waarschuwing tijdens de volgende rit na controle van de zelfdiagnose van het SCR-systeem.

Tijdens de geautoriseerde rijfase (tussen 1100 km en 0 km)



Als een storing in het SCR-systeem is bevestigd (nadat 50 km is gereden terwijl de melding van de storing permanent wordt weergegeven), gaan de verklikkerlampjes SERVICE en zelfdiagnose motor branden en knippert het verklikkerlampje UREA in combinatie met een geluidssignaal en een melding (bijvoorbeeld "Storing emissieregeling: Starten geblokkeerd binnen 300 km") die aangeeft hoeveel kilometer of mijl u nog met de resterende hoeveelheid additief kunt rijden. Tijdens het rijden wordt de melding elke 30 seconden weergegeven zolang de storing in het SCR-systeem niet is verholpen.

De waarschuwing wordt opnieuw weergegeven zodra het contact wordt aangezet. Neem zo snel mogelijk contact op met het CITROËN-netwerk of een gekwalificeerde werkplaats.

Als u dit niet doet, kan de motor niet meer worden gestart.

Starten geblokkeerd



Elke keer dat het contact wordt aangezet, gaan de verklikkerlampjes SERVICE en zelfdiagnose motor branden en knippert het verklikkerlampje UREA in combinatie met een geluidssignaal en de melding "Storing emissieregeling; Starten geblokkeerd".

! U hebt de limiet van de geautoriseerde rijfase overschreden: het startblokkeringssysteem voorkomt dat de motor opnieuw wordt gestart. Om de motor weer te kunnen starten, is het noodzakelijk dat u contact opneemt met het CITROËN-netwerk of een gekwalificeerde werkplaats.

i Bevriezing van het additief AdBlue®

Het additief AdBlue® bevriest bij temperaturen lager dan ongeveer -11°C. Het SCR-systeem is voorzien van een voorverwarmingssysteem voor het AdBlue®-reservoir waardoor u ook in zeer koude omstandigheden kunt blijven rijden.

Bijvullen van het additief AdBlue®

Het AdBlue®-reservoir moet bij elke periodieke onderhoudscontrole worden gevuld door het CITROËN-netwerk of een gekwalificeerde werkplaats.

Vanwege de inhoud van het reservoir kan het echter noodzakelijk zijn om het reservoir tussentijds bij te vullen, zeker als u hier door een waarschuwing (verklikkerlampjes en melding) op wordt geattendeerd.

Dit kunt u laten uitvoeren door het CITROËN-netwerk of door een gekwalificeerde werkplaats.

Als u zelf het reservoir wilt bijvullen, lees dan eerst aandachtig de volgende waarschuwingen.

Gebruiksvoorschriften

Het additief AdBlue® is een oplossing op ureumbasis. Deze vloeistof is onontvlambaar, kleurloos en geurloos (indien koel bewaard). Als het additief in contact komt met de huid, moet u de huid wassen met kraanwater en met zeep. Als additief in de ogen komt, spoel de ogen dan onmiddellijk en grondig gedurende ten minste 15 minuten met kraanwater of met een oogspoelmiddel. Raadpleeg een arts bij een branderig gevoel of blijvende irritatie. Als additief AdBlue wordt ingeslikt, spoel de mond dan met schoon water en drink vervolgens een ruime hoeveelheid water. Onder bepaalde omstandigheden (bijvoorbeeld bij een hoge omgevingstemperatuur) kan het risico van het vrijkomen van ammoniakdampen niet worden uitgesloten: adem deze niet in. Deze ammoniakdampen werken irriterend op de slijmvliezen (ogen, neus en keel).

! Bewaar AdBlue® buiten het bereik van kinderen, in de originele flacon. Als het AdBlue® niet in de originele flacon wordt bewaard, verliest het zijn zuiverheid.

Gebruik uitsluitend additief AdBlue® dat aan de norm ISO 22241 voldoet.

! Verduin het additief nooit met water. Giet nooit additief in de brandstoftank.



AdBlue®

De verpakking in flacons met een antidruppelsysteem vergemakkelijkt het bijvullen. De flacons met een inhoud van 1,89 liter (1/2 gallon) zijn verkrijgbaar bij het CITROËN-netwerk of een gekwalificeerde werkplaats.

! Vul nooit AdBlue® bij vanuit een vulsysteem dat is bedoeld voor vrachtwagens.

Voorschriften voor opslag

AdBlue® beviest bij temperaturen lager dan ongeveer -11°C en verliest zijn kwaliteit bij temperaturen vanaf 25°C. Het is raadzaam de flacons koel en buiten direct zonlicht te bewaren.

Onder deze omstandigheden is het additief ten minste één jaar houdbaar.

Additief dat bevroren is geweest, kan weer worden gebruikt nadat het bij kamertemperatuur volledig is ontdooid.

! Bewaar de flacons AdBlue® niet in uw auto.

Procedure voor bijvullen

Controleer voor het bijvullen of de auto op een vlakke en horizontale ondergrond staat.

Controleer 's winters of de omgevingstemperatuur van de auto hoger is dan -11°C. Als het kouder is, beviest het AdBlue® waardoor u het niet in het reservoir kunt gieten. Laat uw auto enkele uren op een warmere plaats staan en vul vervolgens het reservoir bij.

☞ Druk op de START/STOP-knop om de motor af te zetten.

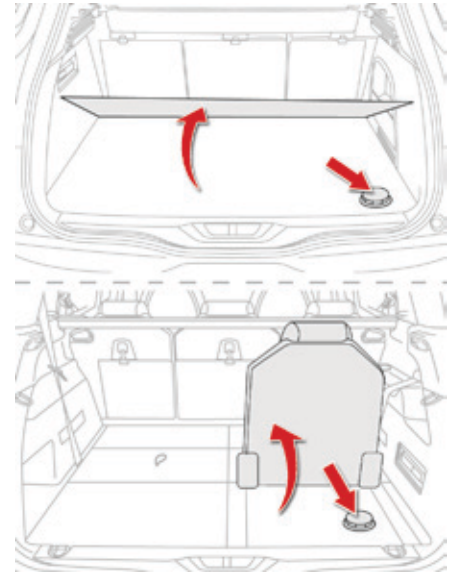

☞ Verwijder voor toegang tot het AdBlue®-reservoir de vloerplaat van de bagageruimte of klap bij een uitvoering met 7 zitplaatsen de stoel van de 3^e rij uit.



- ☞ Draai de zwarte dop een kwart omwenteling linksom zonder er druk op uit te oefenen en trek hem omhoog om hem te verwijderen.



- ☞ Draai de blauwe dop een zesde omwenteling linksom.
- ☞ Trek de knop omhoog om hem te verwijderen.



- ☞ Pak een flacon AdBlue®. Controleer de houdbaarheidsdatum en lees vervolgens aandachtig de gebruiksaanwijzing op het etiket voordat u de inhoud van de flacon in het AdBlue®-reservoir van uw auto giet.

! **Belangrijk:** als het AdBlue®-reservoir van uw auto helemaal leeg is - dit wordt aangegeven door de waarschuwingsmeldingen en u kunt in dat geval de motor niet meer starten - moet u het reservoir vullen met minimaal 3,8 liter additief (twee flacons van 1,89 liter).

- ☞ Veeg nadat u de flacon leeg hebt gegoten met behulp van een vochtige doek eventuele vloeistofsporen van de rand van de vulopening van het reservoir.

! Spoel gemorst additief onmiddellijk weg met koud water of veeg het weg met een vochtige doek.
Als het additief is gekristalliseerd, verwijder het dan met een spons en warm water.

- ☞ Breng de blauwe dop aan op de vulopening van het reservoir en draai de dop een zesde omwenteling rechtsom tot hij stuit.
- ☞ Breng de zwarte dop aan en draai hem een kwart omwenteling rechtsom zonder er druk op uit te oefenen. Zorg ervoor dat het merkteken op de dop in lijn staat met merkteken op de steun.
- ☞ Leg het reservewiel en/of de opbergbak (volgens uitvoering) terug op de bodem van de bagageruimte.
- ☞ Plaats de vloerbekleding van de bagageruimte terug en sluit de achterklep.



Belangrijk: **als u additief hebt bijgevuld nadat het reservoir leeg is geraakt**, aangegeven door de melding "Vul additief bij: Starten verboden", dient u ongeveer 5 minuten te wachten voordat u het contact weer aanzet, **zonder het bestuurdersportier te openen, de auto te ontgrendelen, de sleutel van het "Keyless entry and start"-systeem in het interieur terecht te laten komen of de elektronische sleutel in de lezer te steken.**

Zet vervolgens het contact aan en start na 10 seconden wachten de motor.



Voer de lege AdBlue®-flacons niet als huisvuil af, maar deponeer ze in de daartoe bestemde containers of breng de flacons naar uw verkooppunt..

Motoren en versnellingsbakken benzine-uitvoeringen

Benzinemotoren	VTi 120	e-THP 130	THP 150
Versnellingsbak	Handgeschakeld (5 versnellingen)	Handgeschakeld (6 versnellingen)	Handgeschakeld (6 versnellingen)
Type Variant Uitvoering: 3D... 3E... 3A...	5FS0/1	HNYM/1S - M/2SM	5FV8 - 8/1
Cilinderinhoud (cm ³)	1598	1199	1598
Boring x slag (mm)	77 x 85,8	75 x 90,5	77 x 85,8
Max.vermogen*: ECE-norm (kW)	88	96	115
Toerental bij max.vermogen (t/min)	6000	5500	6000
Max.koppel: ECE-norm (Nm)	160	230	240
Toerental bij max.koppel (t/min)	4250	1750	1400
Brandstof	Loodvrij	Loodvrij	Loodvrij
Katalysator	Ja	Ja	Ja
Inhoud carter (in liter) (met vervangen filter)	4,25	4,25	4,25

3D...: CITROËN C4 Picasso (5 zitplaatsen).

3E...: CITROËN Grand C4 Picasso (5 zitplaatsen).

3A...: CITROËN Grand C4 Picasso (7 zitplaatsen).

* Het maximumvermogen komt overeen met de waarde die op de testbank is gehomologeerd, onder de omstandigheden die zijn vastgelegd in de Europese regelgeving (Richtlijn 1999/99/CE).

Benzinemotoren	THP 150 / 165	e-THP 165
Versnellingsbak	Automatisch (6 versnellingen)	Automatisch (6 versnellingen)
Type Variant Uitvoering: 3D... 3E... 3A...	5GX 5GYA-A/1-A/2-D-Y-Y/1-Y/2	5GX 5GZA
Cilinderinhoud (cm ³)	1598	1598
Boring x slag (mm)	77 x 85,8	77 x 85,8
Max. vermogen*: ECE-norm (kW)	110 / 121	121
Toerental bij max.vermogen (t/min)	6000	6000
Max.koppel: ECE-norm (Nm)	240	240
Toerental bij max.koppel (t/min)	1400	1400
Brandstof	Loodvrij / Ethanol	Loodvrij
Katalysator	Ja	Ja
Inhoud carter (in liter) (met vervangen filter)	4,25	4,25

3D...: CITROËN C4 Picasso (5 zitplaatsen).

3E...: CITROËN Grand C4 Picasso (5 zitplaatsen).

3A...: CITROËN Grand C4 Picasso (7 zitplaatsen).

9

* Het maximumvermogen komt overeen met de waarde die op de testbank is gehomologeerd, onder de omstandigheden die zijn vastgelegd in de Europese regelgeving (Richtlijn 1999/99/CE).

Gewichten en aanhangergewichten (in kg) benzine-uitvoeringen

Benzinemotoren	VTi 120	e-THP 130*	THP 155
Versnellingsbakken	Handgeschakeld (5 versnellingen)	Handgeschakeld (5 versnellingen)	Handgeschakeld (6 versnellingen)
Type Variant Uitvoering: 3D... 3E... 3A...	5FS0/1	HNYM/1S - M/2SM	5FV8 - 8/1
- Ledig gewicht	1252 - 1276 - 1278	1280 - 1295 - 1297	1296 - 1311 - 1313
- Gewicht rijklaar**	1327 - 1351 - 1353	1355 - 1370 - 1372	1371 - 1386 - 1388
- Maximum technisch toegestane massa totaal	1900 - 2060 - 2110	1905 - 2075 - 2125	1940 - 2100 - 2150
- Maximum toegestaan treingewicht helling max. 12%	2900 - 2860 - 2860	3175 - 3125 - 3175	3360 - 3350 - 3350
- Aanhanger geremd (binnen max. toegestaan treingewicht) helling max. 10% of 12%	1000 - 800 - 750	1270 - 1050 - 1050	1420 - 1250 - 1200
- Aanhanger geremd*** (met verminderde belading auto, binnen max. toegestaan treingewicht)	1200 - 1100 - 1050	1470 - 1350 - 1350	1620 - 1550 - 1500
- Aanhanger ongeremd	660 - 675 - 675	640 - 647 - 648	685 - 690 - 690
- Aanbevolen kogeldruk	70 - 70 - 70	70 - 70 - 70	70 - 70 - 70

* Bij de berekening van de gewichten is het gewicht van de trekhaak inbegrepen.

** Het gewicht rijklaar staat gelijk aan het ledig gewicht + bestuurder (75 kg).

*** Het totale gewicht van de aanhanger kan, binnen het maximaal toegestane treingewicht, worden verhoogd indien de belading van de auto wordt vermindert. Houd er in dat geval rekening mee dat het trekken van een aanhanger met een licht beladen auto een negatieve invloed heeft op het weggedrag.

Het maximaal toegestane treingewicht en de aanhangergewichten gelden tot een hoogte van maximaal 1000 meter; het opgegeven aanhangergewicht dient voor elke extra 1000 meter met 10% te worden vermindert.

Bij het trekken van een aanhanger mag nooit harder worden gereden dan 100 km/h of de plaatselijk geldende snelheidslimiet (in Nederland wettelijk 90 km/h). Bij hoge buitentemperaturen kunnen de prestaties van de auto minder worden om de motor te beschermen. Als de buitentemperatuur meer dan 37°C bedraagt, moet het treingewicht worden vermindert.

Benzinemotoren	THP 150 / 165	e-THP 165
Versnellingsbak	Automatisch (6 versnellingen)	Automatisch (6 versnellingen)
Type Variant Uitvoering: 3D... 3E... 3A...	5GX 5GYA-A/1-A/2-D-Y-Y/1-Y/2	5GZT/S
- Ledig gewicht	1405 - 1428 - 1430	1310 - 1318 - 1320
- Gewicht rijklaar*	1480 - 1503 - 1505	1385 - 1393 - 1395
- Masse maximale techniquement admissible en charge (MTAC)	1 940 - 2 140 - 2 160	1 930 - 2 100 - 2 150
- Maximum toegestaan treingewicht helling max. 12%	2740 - 2940 - 2960	3330 - 3350 - 3350
- Aanhanger geremd (binnen max. toegestaan treingewicht) helling max. 10% of 12%	800	1400 - 1250 - 1200
- Aanhanger geremd** (met verminderde belading auto, binnen max. toegestaan treingewicht)	800	1600 - 1550 - 1500
- Aanhanger ongeremd	600	685 - 690 - 690
- Aanbevolen kogeldruk	70	70

* Het gewicht rijklaar staat gelijk aan het ledig gewicht + bestuurder (75 kg).

** Het totale gewicht van de aanhanger kan, binnen het maximaal toegestane treingewicht, worden verhoogd indien de belading van de auto wordt verminderd. Houd er in dat geval rekening mee dat het trekken van een aanhanger met een licht beladen auto een negatieve invloed heeft op het weggedrag.

Het maximaal toegestane treingewicht en de aanhangergewichten gelden tot een hoogte van maximaal 1000 meter; het opgegeven aanhangergewicht dient voor elke extra 1000 meter met 10% te worden verminderd.

Bij het trekken van een aanhanger mag nooit harder worden gereden dan 100 km/h of de plaatselijk geldende snelheidslimiet (in Nederland wettelijk 90 km/h). Bij hoge buitentemperaturen kunnen de prestaties van de auto minder worden om de motor te beschermen. Als de buitentemperatuur meer dan 37°C bedraagt, moet het treingewicht worden verminderd.

Motoren en versnellingsbakken dieselluitvoeringen

Dieselmotoren	HDi 90	e-HDi 90 Airdream	BlueHDi 100
Versnellingsbak	Handgeschakeld (5 versnellingen)	Elektronisch gestuurd (6 versnellingen)	Handgeschakeld (6 versnellingen)
Type Variant Uitvoering: 3D... 3E... 3A...	9HP0/1	9HP8/1PS/2PS	BHY6/1S - 6/2SM
Cilinderinhoud (cm ³)	1560		1560
Boring x slag (mm)	75 x 88,3		75 x 88,3
Max. vermogen*: ECE-norm (kW)	68		73
Toerental bij max. vermogen (t/min)	4000		3750
Max. koppel: ECE-norm (Nm)	230		254
Toerental bij max. koppel (t/min)	1750		1750
Brandstof	Diesel		Diesel
Katalysator	Ja		Ja
Roetfilter	Ja		Ja
Inhoud carter (in liter) (met vervangen filter)	3,75		3,75

.../S: e-HDi-uitvoering met het Stop & Start-systeem.

3D...: CITROËN C4 Picasso (5 zitplaatsen).

3E...: CITROËN Grand C4 Picasso (5 zitplaatsen).

3A...: CITROËN Grand C4 Picasso (7 zitplaatsen).

* Het maximumvermogen komt overeen met de waarde die op de testbank is gehomologeerd, onder de omstandigheden die zijn vastgelegd in de Europese regelgeving (Richtlijn 1999/99/CE).

Motoren en versnellingsbakken dieseluitvoeringen

Dieselmotoren	HDi 115	e-HDi 115 Airream	
		Handgeschakeld (6 versnellingen)	Elektronisch gestuurd (6 versnellingen)
Versnellingsbak	Handgeschakeld (6 versnellingen)	Handgeschakeld (6 versnellingen)	Elektronisch gestuurd (6 versnellingen)
Type Variant Uitvoering: 3D... 3E... 3A...	9HC8/1	9HC8/1S	9HC8/1PS - 8/2PS
Cilinderinhoud (cm ³)	1560	1560	
Boring x slag (mm)	75 x 88,3	75 x 88,3	
Max. vermogen*: ECE-norm (kW)	85	85	
Toerental bij max. vermogen (t/min)	3600	3600	
Max. koppel: ECE-norm (Nm)	270	270 - 285	
Toerental bij max. koppel (t/min)	1750	1750	
Brandstof	Diesel	Diesel	
Katalysator	Ja	Ja	
Roetfilter	Nee	Ja	
Inhoud carter (in liter) (met vervangen filter)	3,75	3,75	

.../S: e-HDi-uitvoering met het Stop & Start-systeem.

3D...: CITROËN C4 Picasso (5 zitplaatsen).

3E...: CITROËN Grand C4 Picasso (5 zitplaatsen).

3A...: CITROËN Grand C4 Picasso (7 zitplaatsen).

* Het maximumvermogen komt overeen met de waarde die op de testbank is gehomologeerd, onder de omstandigheden die zijn vastgelegd in de Europese regelgeving (Richtlijn 1999/99/CE).

Motoren en versnellingsbakken diesেলuitvoeringen

Dieselmotoren	BlueHDi 115/120	BlueHDi 135/150	
	Handgeschakeld (6 versnellingen)	Handgeschakeld (6 versnellingen)	Automatisch (6 versnellingen)
Type Variant Uitvoerin: 3D... 3E... 3A...	BHZ/BHXM/S-M/1S	AHX/AHR/AHV/ AHS M/S - M/1S	AHXT/S - T/1S
Cilinderinhoud (cm ³)	1560	1997	
Boring x slag (mm)	75 x 88,3	85 x 88	
Max. vermogen*: ECE-norm (kW)	85 / 88	110	
Toerental bij max. vermogen (t/min)	3500	3750	
Max. koppel: ECE-norm (Nm)	300	370	
Toerental bij max. koppel (t/min)	1750	1750	
Brandstof	Diesel	Diesel	
Katalysator	Ja	Ja	
Roetfilter	Ja	Ja	
Inhoud carter (in liter) (met vervangen filter)	-	6,1	

.../S: e-HDi-uitvoering met het Stop & Start-systeem.

3D...: CITROËN C4 Picasso (5 zitplaatsen).

3E...: CITROËN Grand C4 Picasso (5 zitplaatsen).

3A...: CITROËN Grand C4 Picasso (7 zitplaatsen).

* Het maximumvermogen komt overeen met de waarde die op de testbank is gehomologeerd, onder de omstandigheden die zijn vastgelegd in de Europese regelgeving (Richtlijn 1999/99/CE).

Gewichten en aanhangergewichten (in kg) dieselluitvoeringen

Dieselmotoren	HDi 90	e-HDi 90 Airdream	BlueHDi 100*
Versnellingsbak	Handgeschakeld (5 versnellingen)	Elektronisch gestuurd (6 versnellingen)	Handgeschakeld (6 versnellingen)
Type Variant Uitvoering:	3D 9HP0/1	3D... 3E... 3A 9HP8/1PS-8/2PS	3D... 3E... 3A BHY6/1S - 6/2SM
- Ledig gewicht	1279	1289 - 1314 - 1316	1296 - 1318 - 1320
- Gewicht rijklaar**	1354	1364 - 1389 - 1391	1371 - 1393 - 1395
- Maximaal technisch toegestane massa totaal	1920	1940 - 2110 - 2160	1950 - 2120 - 2175
- Maximaal toegestaan treingewicht helling max. 12%	3170	3140 - 3160 - 3160	3150 - 3120 - 3175
- Aanhanger geremd (binnen max. toegestaan treingewicht) helling max. 10% of 12%	1250	1200 - 1050 - 1000	1200 - 1000 - 1000
- Aanhanger geremd*** (met verminderde belading auto, binnen max. toegestaan treingewicht)	1450	1400 - 1350 - 1300	1400 - 1300 - 1300
- Aanhanger ongeremd	675	680 - 690 - 695	645 - 659 - 660
- Aanbevolen kogeldruk	70	70	70

Het maximaal toegestane treingewicht en de aanhangergewichten gelden tot een hoogte van maximaal 1000 meter; het opgegeven aanhangergewicht dient voor elke extra 1000 meter met 10% te worden verminderd.

Bij het trekken van een aanhanger mag nooit harder worden gereden dan 100 km/h of de plaatselijk geldende snelheidslimiet (in Nederland wettelijk 90 km/h). Bij hoge buitentemperaturen kunnen de prestaties van de auto minder worden om de motor te beschermen. Als de buitentemperatuur meer dan 37°C bedraagt, moet het treingewicht worden verminderd.

* Bij de berekening van de gewichten is het gewicht van de trekhaak inbegrepen.

** Het gewicht rijklaar staat gelijk aan het ledig gewicht + bestuurder (75 kg).

*** Het totale gewicht van de aanhanger kan, binnen het maximaal toegestane treingewicht, worden verhoogd indien de belading van de auto wordt verminderd.

Houd er in dat geval rekening mee dat het trekken van een aanhanger met een licht beladen auto een negatieve invloed heeft op het weggedrag.

Gewichten en aanhangergewichten (in kg) dieselluitvoeringen

Dieselmotoren	HDi 115		BlueHDi 115	
Versnellingsbak	Handgeschakeld (6 versnellingen)		Handgeschakeld (6 versnellingen)	Elektronisch gestuurd (6 versnellingen)
Type Variant Uitvoering:	3D... 3E... 3A ... 9HC8	3D... 3E... 3A ... 9HC8/1	3D... 3E... 3A ... 9HC8/1S	3D... 3E... 3A ... 9HC8/1PS - 8/2PS
- Ledig gewicht	1290 - 1310 - 1312	1298 - 1318 - 1320	1298 - 1318 - 1320	1295 - 1318 - 1320
- Gewicht rijklaar*	1365 - 1385 - 1387	1373 - 1393 - 1395	1373 - 1393 - 1395	1370 - 1393 - 1395
- Maximaal technisch toegestane massa totaal	1940 - 2110 - 2150	1940 - 2110 - 2150	1940 - 2110 - 2150	1940 - 2110 - 2150
- Maximaal toegestaan treingewicht helling max. 12%	3340 - 3350 - 3350	2740 - 2910 - 2950	3340 - 3350 - 3350	3340 - 3350 - 3350
- Aanhanger geremd (binnen max. toegestaan treingewicht) helling max. 10% of 12%	1400 - 1240 - 1200	800	1400 - 1240 - 1200	1400 - 1240 - 1200
- Aanhanger geremd** (met verminderde belading auto, binnen max. toegestaan treingewicht)	1600 - 1540 - 1500	800	1600 - 1540 - 1500	1600 - 1540 - 1500
- Aanhanger ongeremd	680 - 690 - 690	685 - 695 - 695	685 - 695 - 695	685 - 695 - 695
- Aanbevolen kogeldruk	70	70	70	70

Het maximaal toegestane treingewicht en de aanhangergewichten gelden tot een hoogte van maximaal 1000 meter; het opgegeven aanhangergewicht dient voor elke extra 1000 meter met 10% te worden verminderd.

Bij het trekken van een aanhanger mag nooit harder worden gereden dan 100 km/h of de plaatselijk geldende snelheidslimiet (in Nederland wettelijk 90 km/h).

Bij hoge buitentemperaturen kunnen de prestaties van de auto minder worden om de motor te beschermen. Als de buitentemperatuur meer dan 37°C bedraagt, moet het treingewicht worden verminderd.

* Het gewicht rijklaar staat gelijk aan het ledig gewicht + bestuurder (75 kg).

** Het totale gewicht van de aanhanger kan, binnen het maximaal toegestane treingewicht, worden verhoogd indien de belading van de auto wordt verminderd.

Houd er in dat geval rekening mee dat het trekken van een aanhanger met een licht beladen auto een negatieve invloed heeft op het weggedrag.

Gewichten en aanhangergewichten (in kg) dieselluitvoeringen

Dieselmotoren	BlueHDi 115/120		BlueHDi 135/150	
Versnellingsbak	Handgeschakeld (6 versnellingen)		Automatisch (6 versnellingen)	
Type Variant Uitvoering:	3D... 3E... 3A... BHZ/BHXM/S-M/1S	3D... 3E... 3A... AHXM/S - M/1S	3D... 3E... 3A... AHXT/S - T/1S	
- Ledig gewicht	1320 - 1345 - 1347	1415 - 1428 - 1430	1435	1474 - 1476
- Gewicht rijklaar*	1395 - 1420 - 1422	1490 - 1503 - 1505	1510	1549 - 1551
- Maximaal technisch toegestane massa totaal	1950 - 2100 - 2175	2030 - 2200 - 2250	2030	2200 - 2280
- Maximaal toegestaan treingewicht helling max. 12%	3350 - 3350 - 3375	3530 - 3650 - 3650	3530	3580 - 3580
- Aanhanger geremd (binnen max. toegestaan treingewicht) helling max. 10% of 12%	1400 - 1250 - 1200	1500 - 1450 - 1400	1500	1380 - 1300
- Aanhanger geremd** (met verminderde belading auto, binnen max. toegestaan treingewicht)	1600 - 1550 - 1500	1700 - 1750 - 1700	1700	1680 - 1600
- Aanhanger ongeremd	660 - 672 - 674	745 - 750 - 750	750	750 - 750
- Aanbevolen kogeldruk	70	70	70	70

Het maximaal toegestane treingewicht en de aanhangergewichten gelden tot een hoogte van maximaal 1000 meter; het opgegeven aanhangergewicht dient voor elke extra 1000 meter met 10% te worden verminderd.

Bij het trekken van een aanhanger mag nooit harder worden gereden dan 100 km/h of de plaatselijk geldende snelheidslimiet (in Nederland wettelijk 90 km/h).

Bij hoge buitentemperaturen kunnen de prestaties van de auto minder worden om de motor te beschermen. Als de buitentemperatuur meer dan 37°C bedraagt, moet het treingewicht worden verminderd.

* Het gewicht rijklaar staat gelijk aan het ledig gewicht + bestuurder (75 kg).

** Het totale gewicht van de aanhanger kan, binnen het maximaal toegestane treingewicht, worden verhoogd indien de belading van de auto wordt verminderd.

Houd er in dat geval rekening mee dat het trekken van een aanhanger met een licht beladen auto een negatieve invloed heeft op het weggedrag.

Afmetingen (in mm)

Deze afmetingen zijn gemeten met een niet beladen auto.

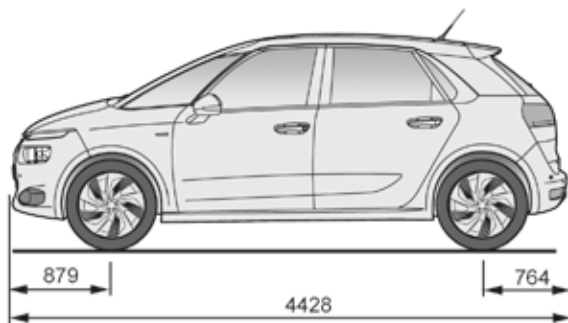
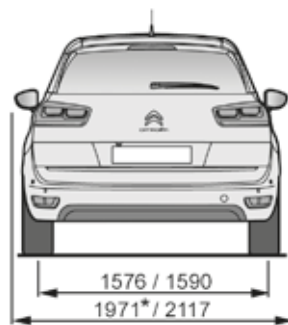
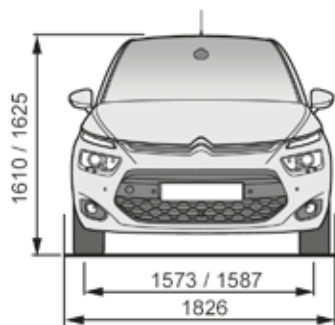

* Ingeklapte buitenspiegels.

Afmetingen (in mm)

Deze afmetingen zijn gemeten met een niet beladen auto.

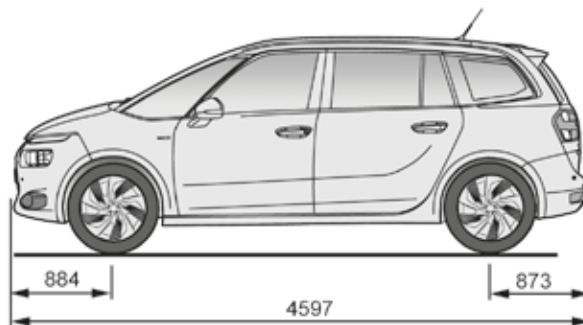
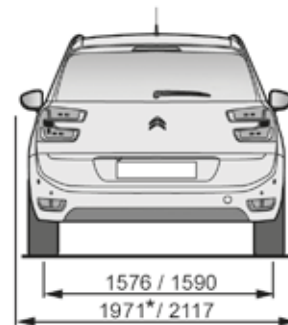
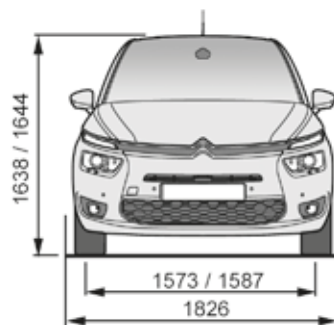

* Ingeklapte buitenspiegels.

Identificatie

De auto is voorzien van verschillende zichtbare merktekens voor de identificatie en registratie van de auto.

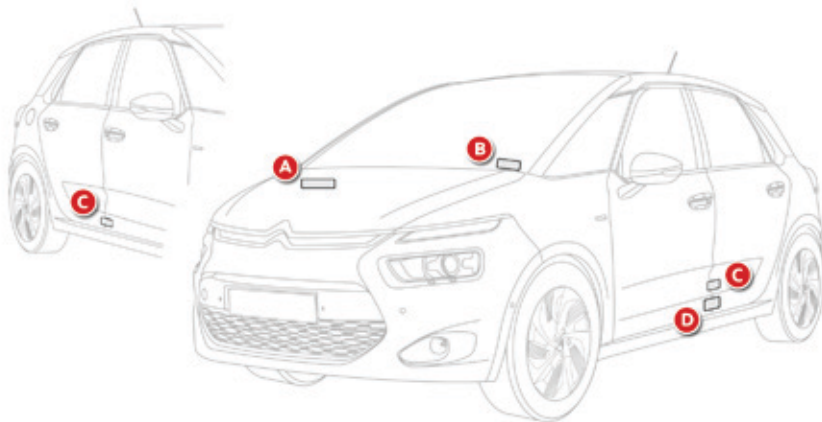

A. Voertuigidentificatienummer (VIN) onder de motorkap.

Dit nummer is ingeslagen in de carrosserie, bij de wielkast rechts voor.

B. Voertuigidentificatienummer (VIN) op de onderste voorruittraverse.

Dit nummer staat op een sticker en is zichtbaar door de voorruit.

C. Constructeurssticker.

Deze eenmalige sticker, die rechts of links op de middenstijl is aangebracht, bevat de volgende informatie:

- de naam van de fabrikant,
- het Europese typegoedkeuringsnummer,
- het voertuigidentificatienummer (VIN),
- het maximaal technisch toelaatbare totaalgewicht,
- het maximaal toelaatbare treingewicht,
- de maximale belasting op de vooras,
- de maximale belasting op de achteras.

D. Sticker bandenspanning/kleurcode van de lak.

Deze sticker, die op de middenstijl aan bestuurderszijde is bevestigd, bevat de volgende informatie:

- bandenspanning zonder en met volle belading,
- bandenmaat (met de belastingsindex en de snelheidsaanduiding van de band),
- bandenspanning van het reservewiel,
- kleurcode van de lak.

i Controleer de bandenspanning minimaal één keer per maand, bij koude banden.

🍀 Een te lage bandenspanning veroorzaakt een hoger brandstofverbruik.

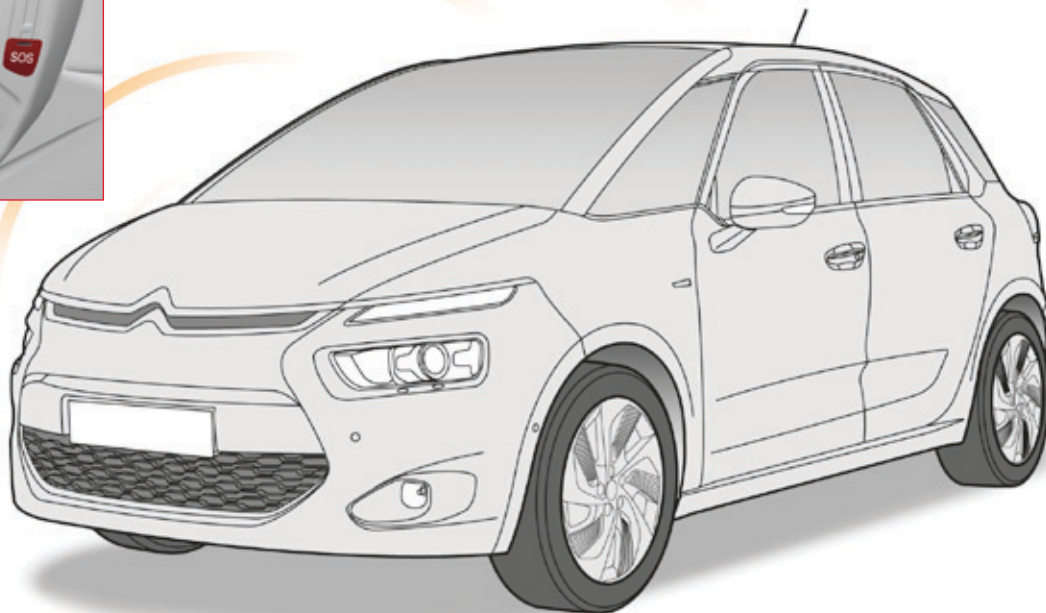

URGENCE-OPROEP OF ASSISTANCE-OPROEP

URGENCE-OPROEP OF ASSISTANCE-OPROEP

Citroën Urgence-oproep met lokalisatiefunctie



Druk in geval van nood langer dan 2 seconden op deze toets. Het knipperen van het groene LED-lampje en een geluidssignaal bevestigen dat de oproep naar de alarmcentrale van "Citroën Noodoproep gelokaliseerd" is verstuurd*.

Door deze toets meteen opnieuw in te drukken, wordt de oproep geannuleerd. Het groene LED-lampje dooft.

Het groene LED-lampje blijft branden (zonder te knipperen) wanneer de verbinding tot stand is gebracht. Aan het einde van het gesprek gaat het lampje uit.

Deze oproep wordt beheerd door de alarmcentrale van "Citroën Noodoproep gelokaliseerd" die de informatie over de lokalisatie van de auto ontvangt en een waarschuwing kan zenden naar de gekwalificeerde hulpdiensten. In landen waar de alarmcentrale niet operationeel is of wanneer de lokalisatie uitdrukkelijk is geweigerd, wordt de oproep meteen doorgestuurd naar de hulpdiensten (112), zonder lokalisatie.

 Wanneer de elektronische eenheid airbags een botsing heeft waargenomen, wordt onafhankelijk van het eventueel afgaan van de airbags, automatisch een noodoproep gedaan.

Indien u gebruik maakt van de dienst CITROËN eTouch, beschikt u ook over aanvullende diensten via uw persoonlijke pagina MyCITROËN op de CITROËN-internetsite voor uw land. Surf hiervoor naar www.citroen.com.

* Deze diensten zijn afhankelijk van bepaalde voorwaarden en beschikbaarheid.

Raadpleeg het CITROËN-netwerk.

Citroën Assistance-oproep met lokalisatiefunctie



Druk langer dan 2 seconden op deze toets voor het aanvragen van hulp bij het stranden van de auto. Een gesproken bericht bevestigt dat de oproep is verstuurd.*

Door deze toets meteen opnieuw in te drukken, wordt de aanvraag geannuleerd.

Dit wordt bevestigd door een gesproken bericht.

Werking van het systeem



Bij het aanzetten van het contact, gaat het groene lampje 3 seconden branden. Dit duidt op een goede werking van het systeem.



Het oranje lampje knippert: er is een storing in het systeem.
Het oranje lampje blijft branden: de noodbatterij moet vervangen worden. Raadpleeg in beide gevallen het CITROËN-netwerk.

Wanneer u uw auto buiten het CITROËN-netwerk hebt gekocht, raden wij u aan de aanwezigheid van deze diensten bij het netwerk te laten controleren en eventueel configureren. In een meertalig land kunt u het systeem laten configureren in de officiële landstaal van uw voorkeur.

Om technische redenen, zoals het verbeteren van de telematicadiensten aan de klant, behoudt de constructeur zich het recht voor om op elk willekeurig moment het telematicasysteem in de auto te wijzigen.



7 inch Touchscreen

GPS-navigatie

Multimedia-autoradio

Bluetooth®-telefoon



Dit systeem is zodanig gecodeerd dat het uitsluitend in uw auto functioneert.



Om veiligheidsredenen mag de bestuurder handelingen die zijn volledige aandacht vragen uitsluitend uitvoeren bij stilstaande auto.

Wanneer de eco-mode is geactiveerd, schakelt het systeem zichzelf na het afzetten van de motor automatisch uit om te voorkomen dat de accu ontladen raakt.

INHOUD

01	Algemene werking	blz. 344
02	Basisfunctie - Bedieningspaneel	blz. 346
03	Schakelaars op het stuurwiel	blz. 347
04	Media	blz. 348
05	Navigatie	blz. 366
06	Configuratie	blz. 386
07	Internetdiensten	blz. 396
08	Telefoon	blz. 398
	Veelgestelde vragen	blz. 408

01 ALGEMENE WERKING



" Airconditioning "

hiermee kunnen de temperatuur en de aanjagersnelheid worden ingesteld.



" Rijhulpsysteem "

hiermee kan de boordcomputer worden weergegeven en kunnen bepaalde functies van de auto worden ingeschakeld, uitgeschakeld of geconfigureerd.



" Media "

hiermee kunnen de radio en de andere geluidsbronnen van het audiosysteem worden geselecteerd en kunnen foto's worden weergegeven.



" Navigatie "**

hiermee kan de navigatie worden ingesteld en de bestemming worden gekozen.

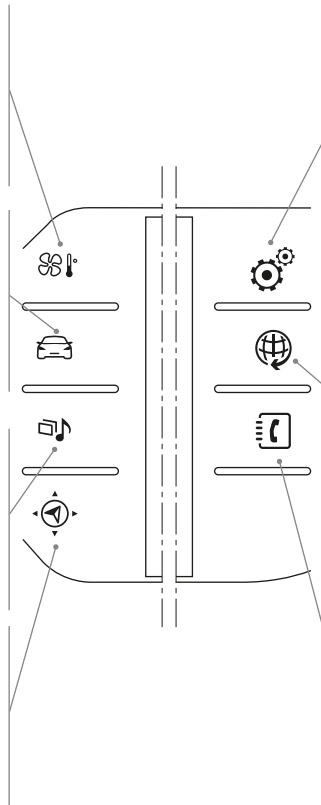

"Configuratie"

hiermee kunnen de geluidssignalen, de grafische thema's en de lichtsterkte van de dashboardverlichting worden ingesteld en hebt u toegang tot een interactieve hulp met betrekking tot de belangrijkste uitrusting en verklikkerlampjes van de auto.



"Internetdiensten**

hiermee kan verbinding worden gemaakt met een portaal met applicaties om eenvoudig, veilig en op een persoonlijke manier te surfen via een dongel die met abonnement verkrijgbaar is bij het CITROËN-netwerk.



" Telefoon "

hiermee kan een telefoon via Bluetooth worden verbonden.



* Volgens uitvoering.

01 ALGEMENE WERKING

Gebruik de toetsen aan weerszijden van het touchscreen tablet om de menu's te openen en druk vervolgens op de op het touchscreen tablet weergegeven toetsen.

Elk menu wordt op één pagina of op twee pagina's (hoofdpagina en secundaire pagina) weergegeven.

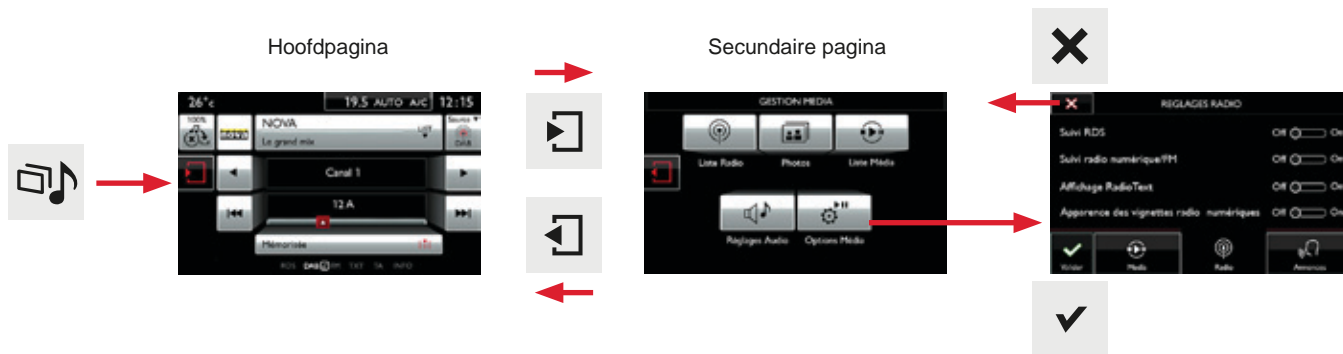

Als het bijzonder warm is, kan het systeem gedurende minimaal 5 minuten overgaan in de waakstand (volledig uitschakelen van het scherm en het geluid).

02 BASISFUNCTIES

Sneltoetsen: met behulp van de toetsen in de bovenste balk van het touchscreen, is het mogelijk direct de geluidsbron, de lijst met zenders (of titels afhankelijk van de geluidsbron) of de temperatuurregeling te kiezen.

Volumeregeling (voor elke bron afzonderlijk, ook voor "Verkeersinformatie (TA)" en navigatieaanwijzingen).

i Als de auto langdurig in de zon heeft gestaan, kan het geluidsvolume worden beperkt om het systeem te beschermen. Zodra de temperatuur in het interieur is gezakt, zal de oorspronkelijke instelling weer worden gebruikt.



Bij draaiende motor wordt het geluid onderbroken door de toets in te drukken. Bij afgezet contact wordt het systeem ingeschakeld door de toets in te drukken.

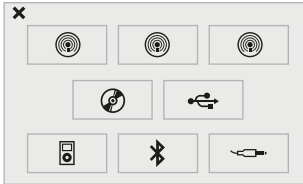

Selecteren van de geluidsbron (volgens uitvoering):

- Radio "FM"/"AM"/"DAB"*.
- "USB"-stick.
- CD-speler (in het dashboardkastje)*.
- Jukebox*, na audiobestanden te hebben gekopieerd op het interne geheugen van het touchscreen.
- Telefoon aangesloten via Bluetooth en streaming-verzending Bluetooth.
- Mediaspeler aangesloten via de AUX-aansluiting (Jack, kabel niet meegeleverd).

i Het is een "resistief" scherm dat voelbaar aangeraakt moet worden, met name bij bewegingen (door een lijst bladeren, scrollen over de kaart, enz.). Lichtjes aanraken is niet voldoende. Als het scherm met meerdere vingers wordt aangeraakt, worden de commando's niet opgevolgd. Het scherm kan ook worden bediend als u handschoenen draagt. Dankzij deze technologie kan het scherm bij elke temperatuur worden gebruikt.

! Gebruik voor het schoonmaken van het display een zacht, niet-schurend doekje (bijvoorbeeld een brillendoekje) zonder schoonmaakmiddel. Raak het scherm niet met een puntig voorwerp aan. Raak het scherm niet met vochtige handen aan.

*Volgens uitrusting.

03 STUURKOLOMSCHAKELAARS

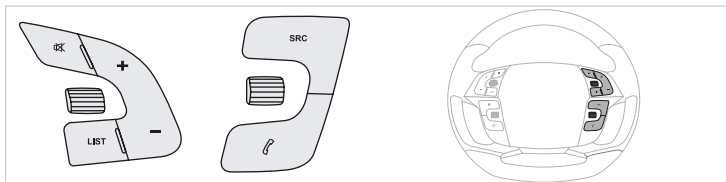







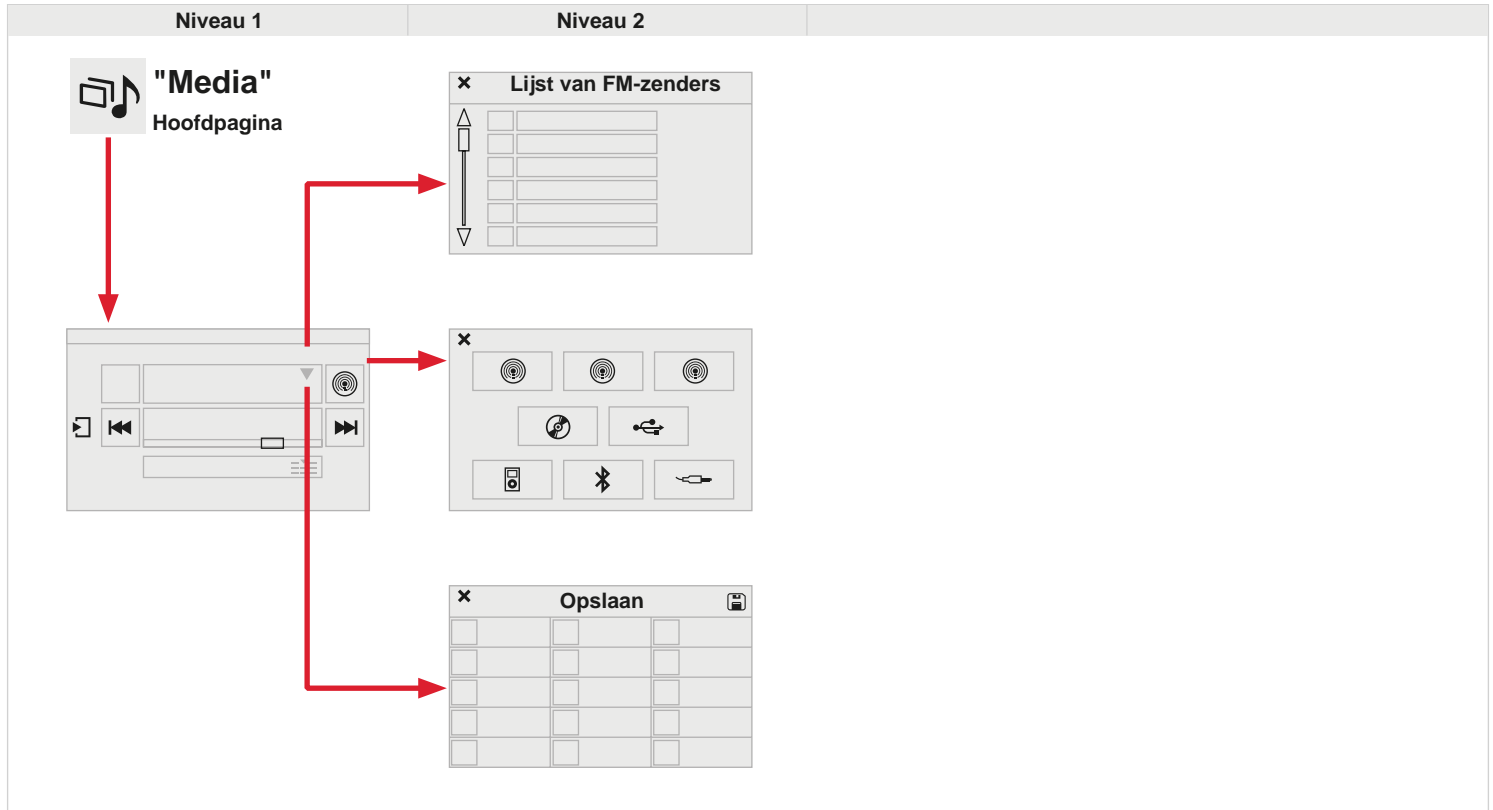









	- Geluidsweergave onderbreken.
+ -	- Volume verhogen/verlagen.
LIST	- Radio: weergave van zenders. Media: weergave van tracklist.
	- Draaien. Radio: automatische selectie van vorige/volgende zender. Media: volgende/vorige track. - Drukken en draaien: naar opgeslagen voorkeurzenders.
SRC	- Veranderen van geluidsbron.
	- Verplaatsen binnen de menu's. In-/uitzoomen op de kaart Indrukken: bevestigen, keuze van de geluidsbron doorvoeren.
	- Toets TEL: Toegang tot het telefoonmenu. Gesprekkenlijst /Contacten / Handsfree functie / Opnieuw bellen / Ophangen. Binnenkomend gesprek aannemen/ Ingedrukt houden: binnenkomend gesprek weigeren of huidig gesprek beëindigen.

	- Kort indrukken: Veranderen van multimediasbron. Binnenkomend gesprek aannemen. Huidig gesprek: toegang tot het telefoonmenu (ophangen, privémodus, handsfree-modus). - Ingedrukt houden: Binnenkomend gesprek weigeren. Huidig gesprek beëindigen. Als de telefoon niet gebruikt wordt: toegang tot het telefoonmenu (bellen, contacten, gesprekkenlijst, voicemail).
	- Draaien. Radio: automatisch zoeken naar vorige/volgende zender. Media: vorige/volgende nummer. - Indrukken: bevestigen.
LIST	- Kort indrukken: Radio: weergeven van de zenderlijst. Media: weergeven van de tracklist. - Ingedrukt houden: lijst van ontvangen zenders updaten.
+ -	- Volume verhogen. - Volume verlagen.









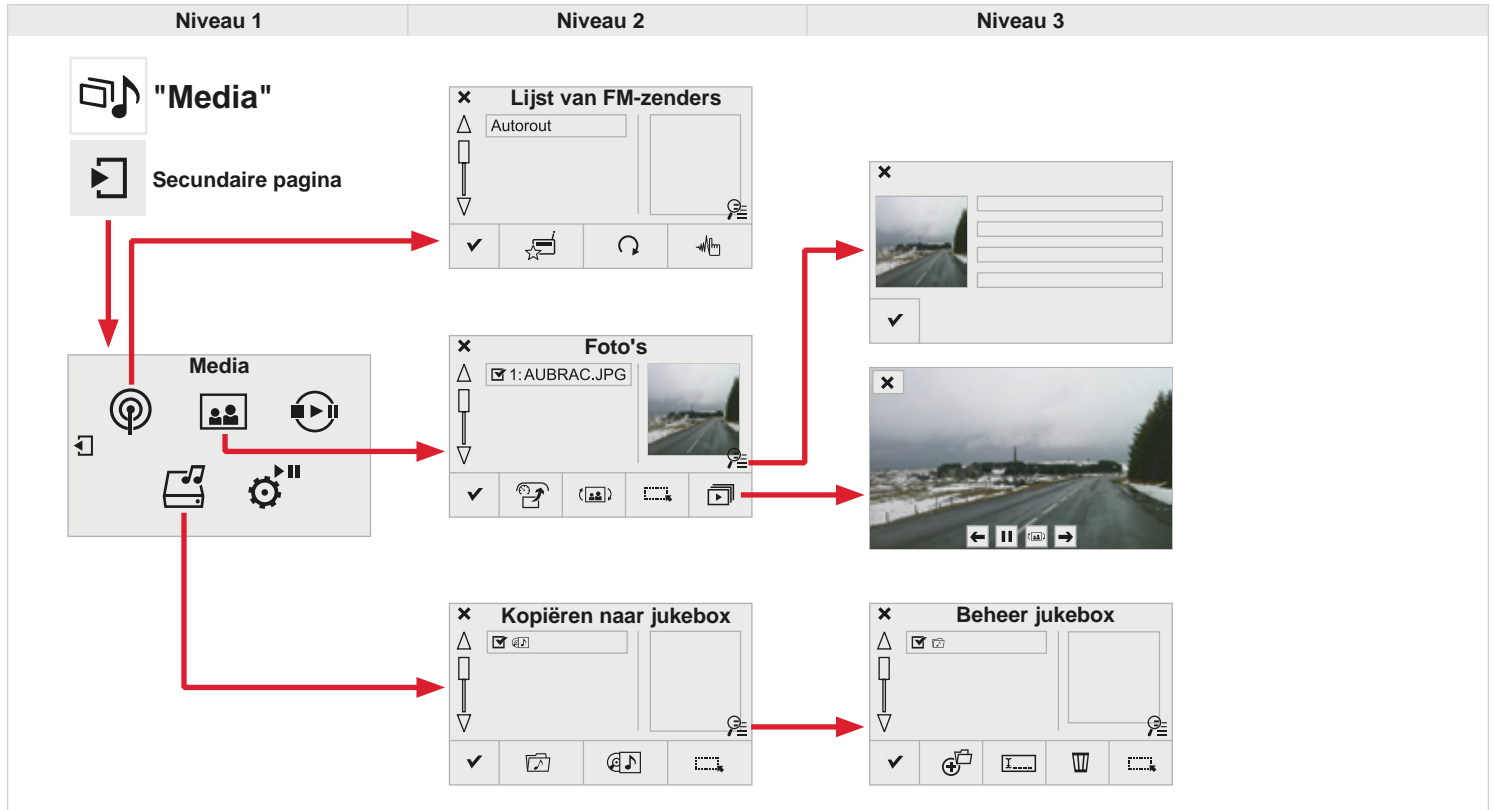















04 MEDIA



Niveau 1		Niveau 2		Aanwijzingen
 	Media ↓ Lijst →		Lijst van FM-zenders	Druk op een zender om deze te selecteren.
 	Media ↓ Bron →	 Radio FM  Radio DAB  Radio AM      	FM-radio DAB-radio AM-radio Jukebox CD USB iPod Bluetooth AUX	Selecteer de bron.
 	Media ↓ Opslaan →			Druk op een lege plek en vervolgens op "Opslaan".









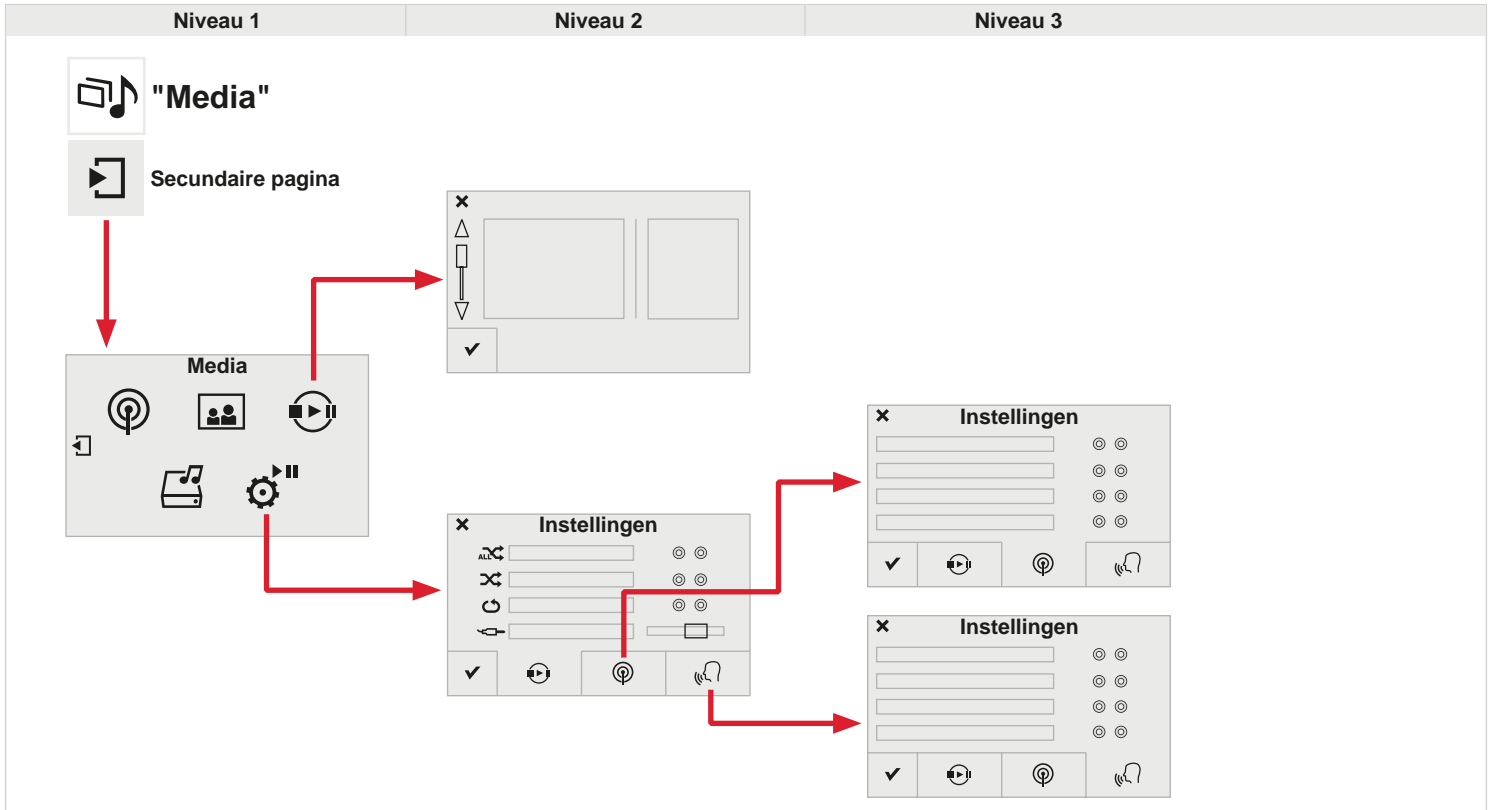







04 MEDIA



Niveau 1		Niveau 2		Niveau 3		Aanwijzingen	
  	Media ↓ Secundaire pagina ↓ Lijst zenders →	 Opslaan				Op een zender drukken om deze te selecteren.	
		 Lijst updaten				De lijst updaten afhankelijk van de ontvangst.	
		 Frequentie				De gewenste radiofrequentie invoeren.	
		<input checked="" type="checkbox"/> Bevestigen				De instellingen opslaan.	
  	Media ↓ Secundaire pagina ↓ Foto's →	 Selecteren pagina				De geselecteerde foto op het volledige scherm weergeven.	
		 Draaien				De foto 90° draaien.	
		 Alles selecteren				Alle foto's van de lijst selecteren. Nogmaals drukken om de selectie ongedaan te maken.	
			<input type="checkbox"/> Diavoorstelling	 Vorige foto.	 Pauzeren/afspelen.		De foto's op het volledige scherm weergeven.
				 Volgende foto.			
			<input checked="" type="checkbox"/> Bevestigen				De instellingen opslaan.
  	Media ↓ Secundaire pagina ↓ Beheer jukebox →	 Sorteren op map				De manier van selecteren kiezen.	
		 Sorteren op album					
		 Alles selecteren				De opties voor handelingen kiezen.	
			<input type="checkbox"/> Vergrootglas	 Map aanmaken	 Hernoemen		
				 Verwijderen	 Alles selecteren		
				<input checked="" type="checkbox"/> Bevestigen			De opties opslaan.
		<input checked="" type="checkbox"/> Kopiëren				Kopiëren van bestanden naar de Jukebox.	

04 MEDIA



Niveau 1		Niveau 2		Niveau 3		Aanwijzingen
	Media					Weergeven van het meest recent gebruikte medium.
	↓ Secundaire pagina					
	↓ Lijst met media →					
	Media		Media ↓ Instellingen →		Willekeurige volgorde (alle nummers):	De instellingen voor het afspelen kiezen.
	↓ Secundaire pagina				Willekeurige volgorde (huidige album):	
	↓ Instellingen →				Continu herhalen:	
					Versterking AUX	
	Media		Radio ↓ Instellingen →	<input type="checkbox"/>	Volgen RDS	De opties in - of uitschakelen.
	↓ Secundaire pagina			<input type="checkbox"/>	Volgen DAB/FM	
	↓ Instellingen →			<input type="checkbox"/>	Weergave Radio Text	
				<input type="checkbox"/>	Weergave pictogrammen DAB-radio	
			Berichten ↓ Instellingen →	<input type="checkbox"/>	Verkeersinformatie (TA)	De opties in - of uitschakelen.
				<input type="checkbox"/>	Weer	
				<input type="checkbox"/>	Ontspanning - Sport	
				<input type="checkbox"/>	Waarschuwingen.	
			Bevestigen			De instellingen opslaan.

04 RADIO

Selecteren van een zender

1a Druk op **Media** om de hoofdpagina weer te geven.
of
Druk op **Media** om de hoofdpagina weer te geven en druk vervolgens op de secundaire pagina.



2a Selecteer "**Lijst**" op de hoofdpagina.
of
Selecteer "**Lijst zenders**" op de secundaire pagina.



3a Selecteer de radiozender in de weergegeven lijst.

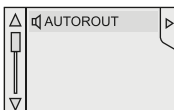

 Selecteer "**Lijst updaten**" om de lijst bij te werken.



OF

1b Druk op **Media** om de hoofdpagina weer te geven en selecteer vervolgens "**Opslaan**".



2b Selecteer een in de lijst opgeslagen zender.

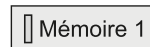

1 Selecteer indien nodig een andere geluidsbron.



2 Selecteer de radio "**FM-radio**" of "**AM-radio**".



 De omgeving waarin u rijdt (bergen, hoge gebouwen, bruggen, tunnels enz.) kan leiden tot een slechte ontvangst, ook als de RDS-functie is ingeschakeld. Dit is een normaal verschijnsel en heeft niets te maken met een storing in de radio.

04 RADIO

Wijzigen van een frequentie

1a

Druk op **Media** om de hoofdpagina weer te geven.



2a

Automatisch zenders zoeken

Druk op ◀ of ▶ of verplaats de cursor om automatisch te zoeken naar de zender met een hogere of lagere frequentie.

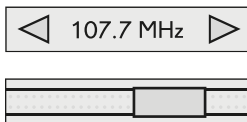

OF

1b

Druk op **Media** om de hoofdpagina weer te geven en druk vervolgens op de secundaire pagina.



2b

Druk op "**Frequentie invoeren**" om de hoofdpagina weer te geven en druk vervolgens op de secundaire pagina.



VERVOLGENS

3a

Selecteer het wijzigen van de geluidsbron.



3b

Selecteer de radio "**FM-radio**" of "**AM-radio**".

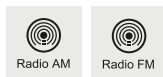

OF

3c

Voer de volledige frequentie (bijv.: 92.10 MHz) in met het toetsenbord en druk op "**Bevestigen**".



3d

Via een alfabetische lijst

Druk op de huidige radiozender en kies vervolgens de zender uit de weergegeven lijst.



04 RADIO

Een zender opslaan

1 Selecteer een zender of een frequentie (zie de desbetreffende rubriek).

2 Druk op "Opslaan".



3 Selecteer een nummer in de lijst om de eerder gekozen/ingestelde zender op te slaan. Door een nummer ingedrukt te houden wordt de zender onder dat nummer opgeslagen. Of Door op deze toets te drukken worden de zenders achtereenvolgend opgeslagen.

Mémoire 1



Oproepen van opgeslagen zenders

Druk op **Media** om de hoofdpagina weer te geven en selecteer vervolgens "Opslaan".



04 RADIO

RDS inschakelen en uitschakelen

1 Druk op **Media** om de hoofdpagina weer te geven en druk vervolgens op de secundaire pagina.



2 Selecteer " **Instellingen** ".



3 Selecteer " **Radio** ".



4 Schakel " **Volgen RDS** " in of uit.

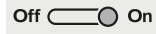

i Als de RDS-functie is ingeschakeld, zoekt de radio steeds naar de sterkste frequentie van een zender, zodat u ernaar kunt blijven luisteren zonder dat u zelf de frequentie hoeft te wijzigen. Sommige RDS-zenders zijn echter niet in het hele land te ontvangen, omdat de frequenties van de zender niet het hele land dekken. Dit verklaart dat de zender tijdens het rijden kan wegvallen.

04 RADIO

Weergave van de naam van de radiozender waarop is afgestemd.

Sneltoets: toegang tot het scherm voor het selecteren van de geluidsbron, de lijst met zenders (of titels afhankelijk van de geluidsbron) of de temperatuurregeling.

Selecteren van de radiozender.

Eventueel uitgezonden programmatype van de radiozender.

Beheer van de Jukebox.
Weergave van een huidige bewerking.

Secundaire pagina.

Vorige "multiplex".
Vorige radiozender.

Weergave van de naam en het nummer van de beluisterde "multiplex" (ook wel "bundel" genoemd).

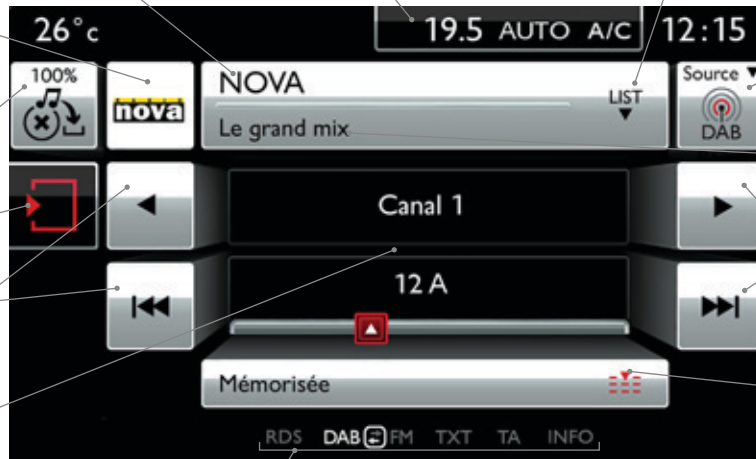

Selecteren van de geluidsbron.

Weergave van de "DAB"-band.

Weergave van de "Radiotekst" van de beluisterde radiozender.

Volgende "multiplex".
Volgende radiozender.

Opgeslagen radiozender, toetsen 1 t/m 15
Kort indrukken: selecteren van de opgeslagen radiozender.

Lang indrukken: opslaan van een radiozender.

Weergave van de opties:
grijs indien actief maar niet beschikbaar,
wit indien actief en beschikbaar.





Als de beluisterde "DAB"-zender niet in "FM" beschikbaar is, wordt de optie "DAB FM" grijs weergegeven.

04 RADIO

DAB (Digital Audio Broadcasting) Digitale radio

- !** Digitale radio zorgt voor een betere geluidskwaliteit en biedt de mogelijkheid grafische informatie weer te geven met actualiteiten van de beluisterde radiozender. Selecteer Lijst op de primaire pagina..
Via "multiplex/bundel" hebt u de keuze uit een aantal radiozenders die in alfabetische volgorde zijn gerangschikt.

- 1** Druk op **Media** om de hoofdpagina weer te geven. 

- 2** Selecteer het veranderen van geluidsbron. 



- 3** Selecteer " **DAB-radio** ". 

- 4** Selecteer " **Lijst** " op de hoofdpagina.
of
Selecteer " **Lijst zenders** " op de secundaire pagina. 

- 5** Selecteer de radio in de weergegeven lijst. 

Digitale radio - Volgstelsysteem DAB / FM

- i** "DAB" is niet overal beschikbaar.
Als het digitale signaal niet goed is, kunt u met het "Volgstelsysteem digitale zender / FM" dezelfde zender blijven beluisteren doordat het systeem automatisch overschakelt op de desbetreffende analoge "FM"-zender (indien beschikbaar).

- 1** Druk op **Media** om de hoofdpagina weer te geven en druk vervolgens op de secundaire pagina.  

- 2** Selecteer " **Instellingen** ". 

- 3** Selecteer " **RADIO** ". 

- 4** Selecteer " **Volgstelsysteem digitale zender/FM** " en vervolgens " **Bevestigen** ". 

- i** Als het "Volgstelsysteem digitale zender / FM" is geactiveerd, kan er sprake zijn van een verschil van enkele seconden als het systeem overschakelt op de analoge "FM"-zender en kan het geluidsvolume veranderen.
Als het digitale signaal weer goed is, schakelt het systeem automatisch weer over op "DAB".

- !** Als de "DAB"-zender waarnaar wordt geluisterd niet beschikbaar is als "FM"-zender (optie " **DAB/FM** " grijs weergegeven) of als het "Volgstelsysteem digitale zender / FM" niet is geactiveerd, wordt het geluid onderbroken als het digitale signaal te zwak wordt.

04 MUZIEK

CD-, MP3-, USB-speler, AUX-aansluiting



Plaats de CD in de speler, steek de USB-stick in de USB-aansluiting of sluit de USB-apparatuur via een kabel (niet meegeleverd) op de USB-aansluiting aan.

Het systeem maakt gebruik van afspeellijsten (in het tijdelijke geheugen). Het maken van deze lijsten kan enkele seconden of soms enkele minuten duren nadat het apparaat voor de eerste keer is aangesloten.

Het verwijderen van alle andere dan muziekbestanden en het verminderen van het aantal afspeellijsten zal het aanmaken van deze afspeellijsten versnellen.

De afspeellijsten worden iedere keer na het opnieuw aanzetten van het contact of het aansluiten van een USB-stick vernieuwd. De autoradio slaat de lijsten echter wel op en als ze niet zijn gewijzigd, is de laadtijd korter.

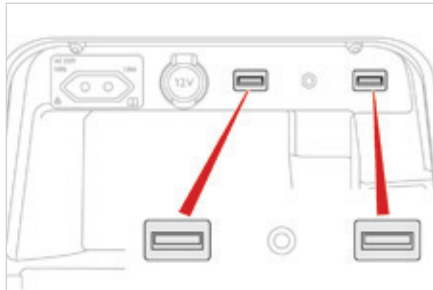

Geluidsbron kiezen

- 1 Druk op **Media** om de hoofdpagina weer te geven.
- 2 Selecteer het wijzigen van de geluidsbron en kies vervolgens de geluidsbron.

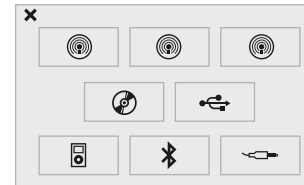

Via de toets **SRC** (bron) op het stuurwiel kunt u van de ene naar de andere geluidsbron overschakelen.

Druk op **OK** om de selectie te bevestigen.

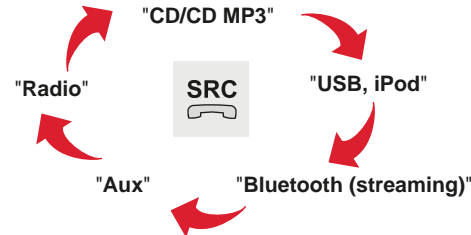

04 MUZIEK

CD, MP3-CD, USB-speler

Informatie en adviezen



De autoradio speelt bestanden met de extensie ".wma", ".aac", ".flac", ".ogg", ".mp3" met een bitrate van 32 kbps tot 320 kbps af.

Ook bestanden met een VBR (Variable Bit Rate) kunnen worden afgespeeld.

Geluidsbestanden met een andere extensie (.mp4, ...) kunnen niet worden afgespeeld.

WMA-bestanden moeten van het type WMA9 Standaard zijn.

De demoneringsfrequenties (sampling rates) zijn 11, 22, 44 en 48 kHz.



Gebruik voor bestandsnamen maximaal 20 karakters en vermijd speciale tekens (bijv.: " ", ?, ù) om problemen met het afspelen of de weergave te voorkomen.



Selecteer bij het branden van een CD-R of CD-RW de standaard ISO 9660 niveau 1, 2 of bij voorkeur Joliet om deze te kunnen afspelen.

Als de CD in een ander formaat is gebrand, kan het zijn dat deze niet goed wordt afgespeeld.

Het is raadzaam voor één CD niet meer dan één standaard voor het branden te gebruiken. Stel de laagst mogelijke snelheid in (maximaal 4 x) voor een optimale geluidskwaliteit.

Voor het branden van een multisessie-CD is het raadzaam de standaard Joliet te gebruiken.



Het systeem is geschikt voor externe USB-geluidsdragers, Blackberry's® of apparatuur van Apple® die op de USB-aansluitingen kunnen worden aangesloten (kabel niet meegeleverd).

U kunt deze apparatuur bedienen via de audio-installatie van de auto.

Andere randapparatuur, die bij het aansluiten niet door het systeem wordt herkend, moet met een kabel (niet meegeleverd) op de Jack-plug worden aangesloten.



Gebruik uitsluitend USB-sticks met het formaat FAT32 (File Allocation Table 28 bits).



Als tegelijkertijd twee identieke apparaten zijn aangesloten (twee USB-sticks of twee Apple®-spelers), werkt het systeem niet. Het is wel mogelijk om tegelijkertijd een USB-stick en een Apple®-speler aan te sluiten.



Gebruik voor een goede werking bij voorkeur originele Apple® USB-kabels.

04 MUZIEK

Een track selecteren

Vorige track.		Overzicht van tracks en afspeellijsten op USB of CD.	
Volgende track.		Omhoog en omlaag in de lijst.	
Vorige afspeellijst.		Bevestigen, verder in de menustructuur.	
Volgende afspeellijst.		Terug in de menustructuur.	

04 MUZIEK

APPLE®-speler aansluiten

1

Sluit een Apple®-speler met behulp van een geschikte kabel (niet meegeleverd) aan op één van de USB-aansluitingen. Het afspelen begint automatisch.



2

De bediening gebeurt via de audio-installatie in de auto.

i

De beschikbare indeling is die van het aangesloten apparaat (artiesten / albums / genres / playlists / audiobooks / podcasts). De standaardindeling is de indeling per artiest. Om dit te veranderen moet u terug naar het eerste niveau in de structuur om vervolgens een andere indeling te selecteren (bijvoorbeeld playlists). Bevestig uw keuze voordat u in de structuur weer afzakt naar de gewenste track.

i

De autoradio kan geen kopieën van foto's en hoezen weergeven. Deze kopieën zijn alleen met een USB-stick mogelijk.

!

De softwareversie van de autoradio kan incompatibel zijn met de generatie van uw Apple®-speler.

Streaming audio

☀

Streaming audio biedt de mogelijkheid om muziekbestanden op de telefoon via de audio-installatie in de auto af te spelen.

1

Maak een verbinding met de telefoon: zie de rubriek "**Telefoon**" en vervolgens "**Bluetooth**". Kies het profiel "**Audio**" of "**Alle**".

2

Als de weergave niet automatisch begint, kan het zijn dat u de audioweergave moet starten via de telefoon. Het bedienen is mogelijk via de randapparatuur of met de toetsen van de autoradio.

!

Als de streaming audio eenmaal is gestart, wordt uw telefoon als een geluidsbron beschouwd. Wij adviseren de functie "**Herhalen**" van de Bluetooth-apparatuur in te schakelen.

04 MUZIEK

AUX-ingang gebruiken (audiokabel niet meegeleverd)

- 1 Sluit het externe apparaat (MP3-speler, enz.) met een geschikte kabel aan op de JACK-aansluiting.

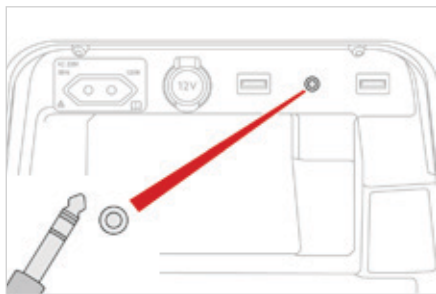

- 2 Druk op **Media** om de hoofdpagina weer te geven.



- 3 Selecteer het wijzigen van de geluidsbron.



- 4 Selecteer de geluidsbron "**AUX-INGANG**".



- i** Stel eerst het volume van het externe apparaat in (luid). Regel daarna het volume van de autoradio.
De bediening gebeurt via het externe apparaat.

04 MUZIEK

Beheer van de Jukebox

1

Sluit de apparatuur (MP3-speler, enz.) met behulp van een audiokabel aan op de USB- of de JACK-aansluiting.

i

Wanneer geen enkel audiobestand naar het systeem, met een geheugencapaciteit van 8 GB, is gekopieerd, worden alle pictogrammen met betrekking tot de functie Jukebox gearceerd weergegeven en kunnen ze niet worden gebruikt.

2

Selecteer " **Lijst met media** ".



3

Selecteer " **Kopie jukebox** ".



4

Selecteer " **Sorteren op map** " of " **Sorteren op album** ".



5

Selecteer het vergrootglas om een map of een album te openen en kies elk audiobestand afzonderlijk.



6

Selecteer " **Bevestigen** " en vervolgens " **Kopiëren** ".



7

Selecteer " **Nieuwe map** " om een mappenstructuur in de jukebox aan te maken of selecteer " **Structuur aanhouden** " om de structuur van de apparatuur aan te houden.











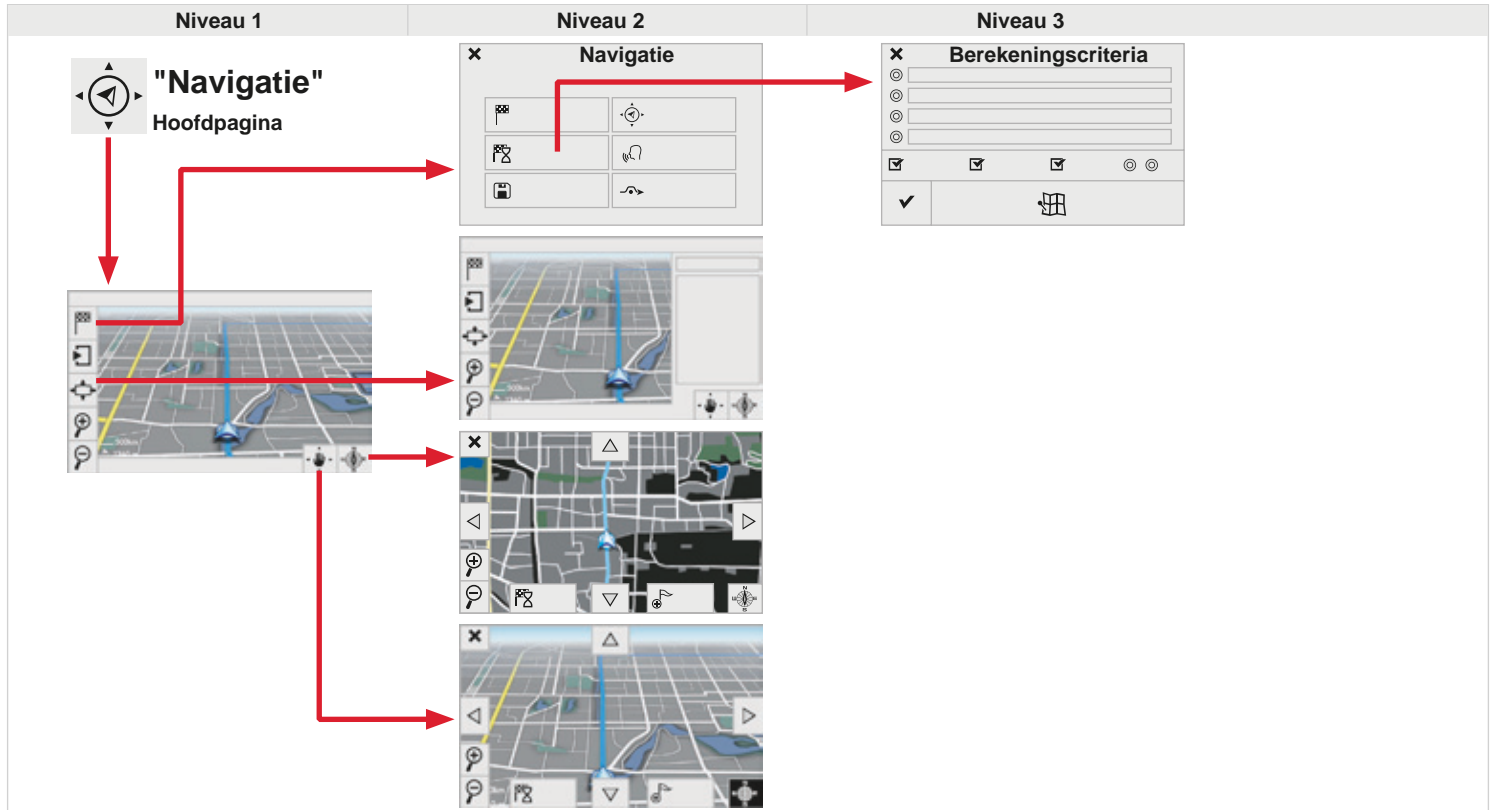







8

Tijdens het kopiëren wordt de hoofdpagina weergegeven. U kunt op elk moment de informatie met betrekking tot het kopiëren bekijken door op deze toets te drukken.



05 NAVIGATIE







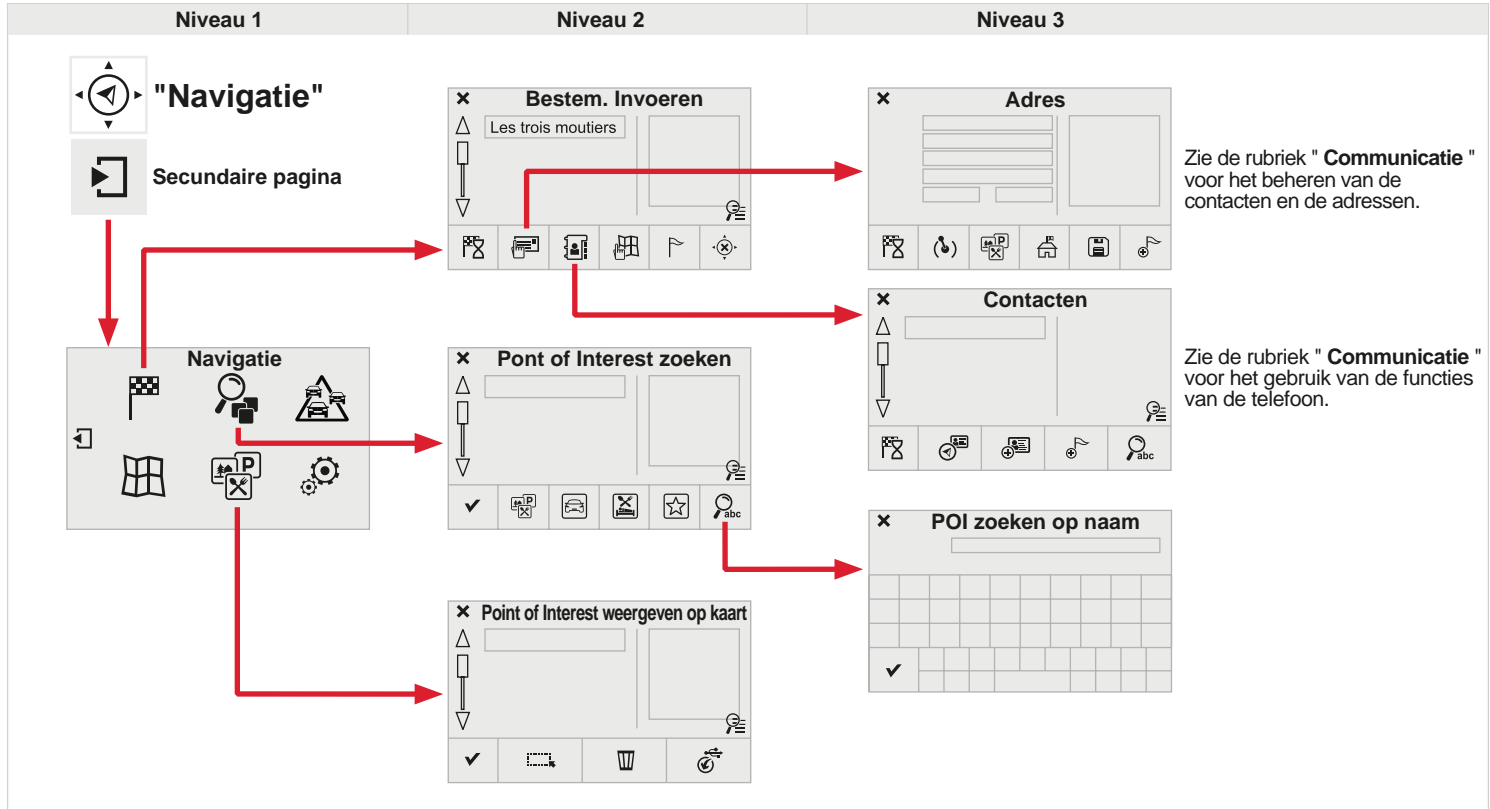































Niveau 1		Niveau 2		Niveau 3		Aanwijzingen
  <p style="text-align: center;">Navigatie ↓ Instellingen Navigatie →</p>	     	Bestemming invoeren				Weergeven van de meest recente bestemmingen.
		Berekenings criteria	<input type="radio"/>	Snelste	De navigatiecriteria kiezen. Op de kaart wordt het aan de hand van de criteria gekozen traject weergegeven.	
			<input type="radio"/>	Kortste		
			<input type="radio"/>	Tijd/afstand		
			<input type="radio"/>	Ecologisch		
			<input checked="" type="checkbox"/>	Tol		
			<input checked="" type="checkbox"/>	Veerboot		
			<input type="checkbox"/>	Exact - Dichtb.		
	Zie route op de kaart	De kaart weergeven en de routegeleiding starten.				
<input checked="" type="checkbox"/>	Bevestigen	De opties opslaan.				
	Opslaan		Het actuele adres opslaan.			
	De navigatie stoppen		De navigatie-informatie uitschakelen.			
	Spraak		Het stemvolume en het opnoemen van straatnamen instellen.			
	Route omleiden		Afwijken van de oorspronkelijke route met een bepaalde afstand.			
	    				Weergeven als tekst.	
					Inzoomen.	
					Uitzoomen.	
					Weergeven op volledig scherm. De kaart verplaatsen met de pijlen.	
					Kaart tweedimensionaal weergeven.	

05 NAVIGATIE











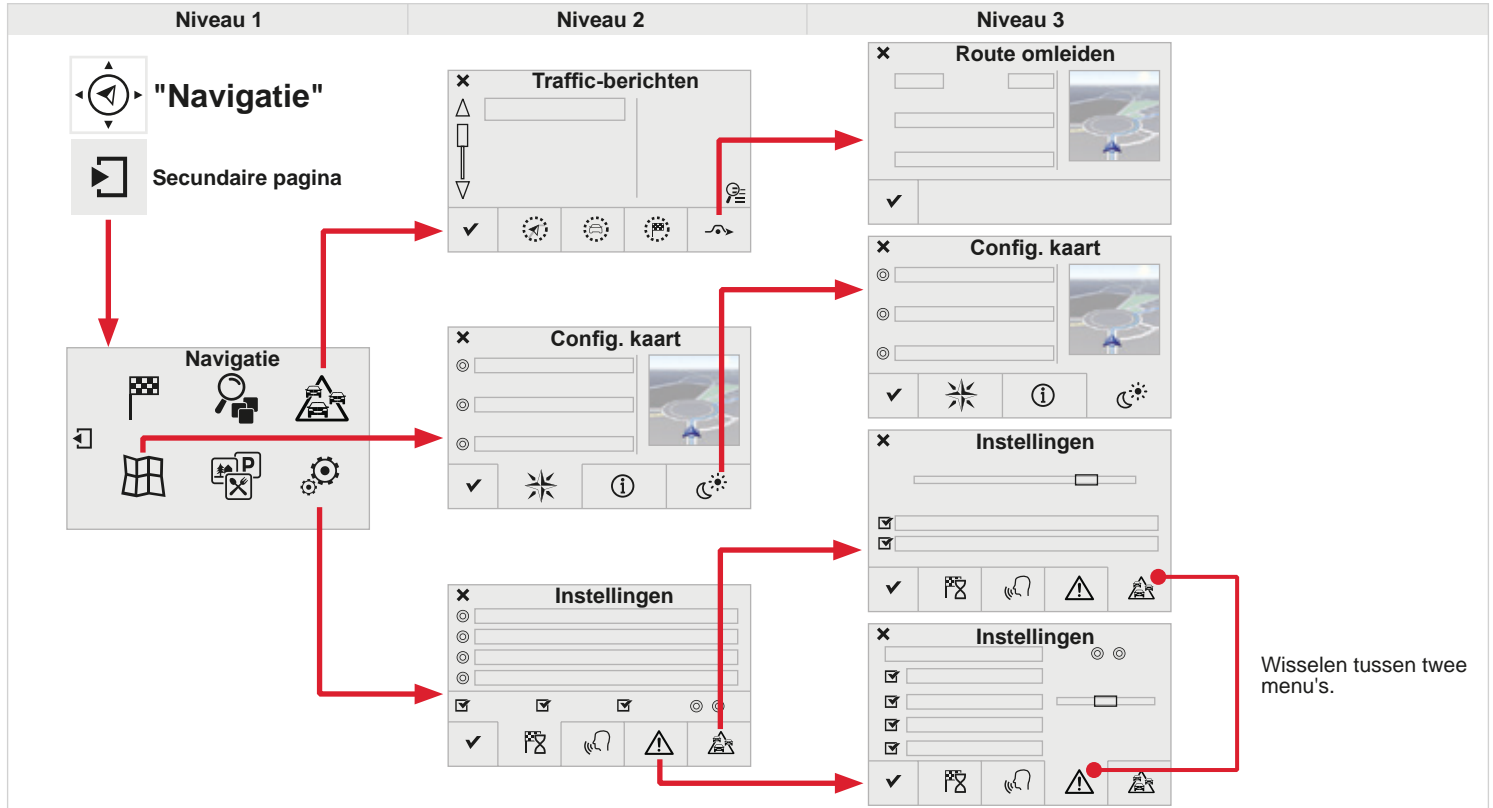











Zie de rubriek " **Communicatie** " voor het beheren van de contacten en de adressen.

Zie de rubriek " **Communicatie** " voor het gebruik van de functies van de telefoon.

Niveau 1		Niveau 2		Niveau 3		Aanwijzingen
  	Navigatie ↓ Secundaire pagina ↓ Bestem. Invoeren →		Adres	 Huidige locatie		Het adres instellen.
	 Points of Interest			 Stadscentrum		
	 Opslaan	 Stop inlassen	 Route naar	Het actuele adres opslaan.		Een etappe aan het traject toevoegen.
	 Adresbestanden	 Stop inlassen	 Adresbestanden	Op de toets drukken om de route te berekenen.		Een contact selecteren en de route naar diens adres berekenen.
	 Bestand aanmaken	 Contact zoeken	 Route naar			
	 Op kaart					De kaart weergeven en inzoomen om routes te bekijken.
	 Etappe&route					Een etappe aanmaken, toevoegen/verwijderen, of het routeplan bekijken.
	 Stoppen					De navigatie-informatie uitschakelen.
	 Route naar					Op de toets drukken om de route te berekenen.
	  	Navigatie ↓ Secundaire pagina ↓ POI zoeken →	 Alle POI's			
 Auto		 Rest./ hotels				
 Persoonlijk		 Op naam				
 Zoeken				De instellingen opslaan.		
  	Navigatie ↓ Secundaire pagina ↓ POI weergeven →	 Alles selecteren				De instellingen voor de weergave van de POI kiezen.
	 Verwijderen	 POI's importeren				
	 Bevestigen			De opties opslaan.		

05 NAVIGATIE



Niveau 1		Niveau 2		Niveau 3		Aanwijzingen	
  	<p>→</p> <p>Navigatie</p> <p>↓</p> <p>Secundaire pagina</p> <p>↓</p> <p>Traffic-berichten</p> <p>→</p>	 Op de route				De keuzes voor de meldingen en het filtergebied instellen.	
		 Rondom auto					
		 Op bestemming					
		 Omleiden	<input type="radio"/>	Afwijken over een afstand van			
		<input checked="" type="checkbox"/> Afsluiten	<input type="radio"/>	Route herberekenen			
  	<p>→</p> <p>Navigatie</p> <p>↓</p> <p>Secundaire pagina</p> <p>↓</p> <p>Config. kaart</p> <p>→</p>	 Richting	<input type="radio"/>	Noorden boven		De weergave en de richting van de kaart kiezen.	
			<input type="radio"/>	Rijrichting boven			
			<input type="radio"/>	In perspectief			
		 Kaarten					
		 Kenmerk	<input type="radio"/>	Kaartkleur "dag"			
			<input type="radio"/>	Kaartkleur "nacht"			
<input checked="" type="checkbox"/> Bevestigen	<input type="radio"/>	Dag-/nachtst. automat.					
  	<p>→</p> <p>Navigatie</p> <p>↓</p> <p>Secundaire pagina</p> <p>↓</p> <p>Instellingen</p> <p>→</p>	 Rekencriteria				De keuzes vastleggen en het stemvolume en het opnoemen van straatnamen selecteren.	
		 Spraak					
		 Waarschuwing!					
		 Opties traffic					
		<input checked="" type="checkbox"/> Bevestigen					
						De opties opslaan.	

05 NAVIGATIE - ROUTEBEGELEIDING

Een bestemming kiezen

Naar een nieuwe bestemming

1 Druk op **Navigatie** om de hoofdpagina weer te geven en druk vervolgens op de secundaire pagina.



2 Selecteer "**Bestem. Invoeren**".



3 Selecteer "**Adres**".



4 Kies het "**Land**:" in de weergegeven lijst en vervolgens op dezelfde manier: de "**Plaats**:" of de postcode, de "**Straat**:" , het "**N°**:" . Druk elke keer op Bevestigen.

▼	FRANCE	0
▼	PARIS	0
▼	Bldv Hossein	0
N°/A	20	0

 Selecteer "**Archiveren**" om het adres als item op te slaan.
U kunt maximaal 200 items opslaan.



5 Selecteer "**Navigeren**".



6 Kies de navigatiecriteria: "**Snelste**" of "**Kortste**" of "**Tijd/afstand**" of "**Ecologisch**".



7 Kies de overige criteria: "**Inclusief tolwegen**", "**Inclusief verboden**", "**Verkeer**", "**Exact**", "**Dichtb.**".



8 Selecteer "**Bevestigen**" of druk op "**Zie route op de kaart**" om de navigatie te starten.



i Druk op "**Instellingen**" en vervolgens op "**De navigatie stoppen**" om de navigatie-informatie uit te schakelen.



Druk op "**Instellingen**" en vervolgens op "**De navigatie hervatten**" om de navigatie-informatie weer in te schakelen.



05 NAVIGATIE - ROUTEBEGELEIDING

Naar een van de meest recente bestemmingen

1

Druk op **Navigatie** om de hoofdpagina weer te geven en druk vervolgens op de secundaire pagina.



2

Selecteer "**Bestem. invoeren**".



3

Selecteer het adres in de weergegeven lijst.

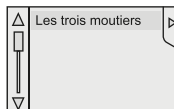

4

Selecteer "**Navigeren**".
Selecteer de criteria en vervolgens "**Bevestigen**" of druk op "**Zie route op de kaart**" om de navigatie te starten.



Naar een contact uit het telefoonboek

i

Navigatie naar een contact dat is geïmporteerd vanuit de telefoon is alleen mogelijk als het adres compatibel is met het systeem.

1

Druk op **Navigatie** om de hoofdpagina weer te geven en druk vervolgens op de secundaire pagina.



2

Selecteer "**Bestem. Invoeren**".



3

Selecteer "**Contacten**".



4

Selecteer de bestemming uit de contacten in de weergegeven lijst.

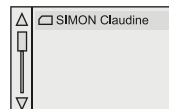

5

Selecteer "**Navigatie naar**".
Selecteer de criteria en vervolgens "**Bevestigen**" om de navigatie te starten.



05 NAVIGATIE - ROUTEBEGELEIDING

Naar GPS-coördinaten

1 Druk op **Navigatie** om de hoofdpagina weer te geven en druk vervolgens op de secundaire pagina.



2 Selecteer " **Bestem. Invoeren** ".



3 Selecteer " **Adres** ".



4 Stel de " **Lengtegraad:** " en vervolgens de " **Breedtegraad:** " in.

6°54'689"

5 Selecteer " **Navigeren** ".
Selecteer de criteria en vervolgens " **Bevestigen** " of druk op " **Zie route op de kaart** " om de navigatie te starten.



Naar een punt op de kaart

1 Druk op **Navigatie** om de hoofdpagina weer te geven en druk vervolgens op de secundaire pagina.



2 Selecteer " **Bestem. Invoeren** ".



3 Selecteer " **Op kaart** ".



4 Zoom in op de kaart en selecteer vervolgens het punt.



 Door lang indrukken worden toeristische trekpleisters in de omgeving weergegeven.

05 NAVIGATIE - ROUTEBEGELEIDING

Naar Points of Interest (POI)

Points of Interest (POI) zijn openbare gebouwen en diensten in de omgeving (hotels, bedrijven, vliegvelden, ...).

- 1 Druk op **Navigatie** om de hoofdpagina weer te geven en druk vervolgens op de secundaire pagina.



- 2 Selecteer " **POI zoeken** ".



- 3 Selecteer " **Alle POI's** " of " **Auto** " of " **Rest./ hotels** " of " **Persoonlijk** " of " **Op naam** ".



- 4 Selecteer een categorie in de weergegeven lijst.



- 5 Selecteer " **Zoeken** ".



- 6 Selecteer een Point of Interest in de weergegeven lijst.



- 7 Selecteer " **Navigeren** ".



- i** Bij de jaarlijkse update van de kaartgegevens krijgt u ook de beschikking over nieuwe POI's. Daarnaast kunt u elke maand de risicozones/gevarenezones bijwerken. De exacte procedure vindt u op: <http://citroen.navigation.com>.

05 NAVIGATIE - ROUTEBEGELEIDING

Naar Points of Interest (POI)

- 1 Druk op **Navigatie** om de hoofdpagina weer te geven en druk vervolgens op de secundaire pagina.



- 2 Selecteer " **POI weergeven** ".



- 3 Selecteer een categorie in de weergegeven lijst en druk vervolgens op " **Bevestigen** ".



05 NAVIGATIE - ROUTEBEGELEIDING

Instellen waarschuwingmeldingen risicogebieden / Gevarenezones

1

Druk op **Navigatie** om de hoofdpagina weer te geven en druk vervolgens op de secundaire pagina.



2

Selecteer "**Instellingen**".



3

Selecteer "**Config. waarschuwingen**".



4

U kunt nu de melding voor Risicogebieden inschakelen en vervolgens kiezen voor:

- "Geluidssignaal"
- "Alleen waarschuw. bij navi."
- "Alleen snelheidswaarschuw."
- "Snelheidsbeperking weergeven"
- "Tijd": u kunt de tijd tussen het moment van de melding en het passeren van de Risicogebieden instellen.

5

Selecteer "**Bevestigen**".



!

Deze functies zijn alleen beschikbaar als de Risicogebieden zijn gedownload en in het systeem zijn geïnstalleerd.

05 NAVIGATIE - ROUTEBEGELEIDING

Een etappe toevoegen

- 1 Druk op **Navigatie** om de hoofdpagina weer te geven en druk vervolgens op de secundaire pagina.



- 2 Selecteer "**Bestem. invoeren**".



- 3 Selecteer "**Etappe&route**".



- 4 Selecteer "**Etappe toevoegen**" en vervolgens "**Adres**".



- 5 Het adres van een etappe geeft u als bestemming op via "**Plaats:**" of postcode, "**Straat:**", "**N°:**". Druk elke keer op Bevestigen.

▼	FRANCE	0
▼	PARIS	0
▼	Blvd Hossein	0
N°/A	20	0



- 6 Selecteer "**Navigeren**".
Selecteer de criteria en vervolgens "**Bevestigen**" om de navigatie te starten en een algemene richting te geven aan de navigatieroute.



Etappes beheren

- 4 Herhaal de vorige stappen 1 tot en met 3 om etappes te beheren (een etappe toevoegen).

- 5 Selecteer de etappe die u wilt verplaatsen.

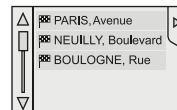

- 6a Selecteer "**Omhoog verplaatsen**".



- 6b Selecteer "**Omlaag verplaatsen**".



- 6c Selecteer "**Verwijderen**".



-  Selecteer "**Routebeschrijving**" om de wijzigingen in de aanwijzingen op de route te tonen.



05 NAVIGATIE - ROUTEBEGELEIDING

Navigatieopties

Criteria voor de berekening

1

Druk op **Navigatie** om de hoofdpagina weer te geven en druk vervolgens op de secundaire pagina.



2

Selecteer "**Instellingen**".



3

Selecteer "**Criteria**".



4

Nu kunt u het volgende kiezen:

- navigatiecriteria: "**Snelste**", "**Kortste**", "**Tijd/afstand**", "**Ecologisch**".
- aanvullende criteria: "**Inclusief Tolwegen**", "**Inclusief verboden**", "**Verkeer**", "**Exact**", "**Dichtb.**".

5

Selecteer "**Bevestigen**".



!

De berekening van het criterium "ecologisch" is gebaseerd op de kaartgegevens, maar kan in sommige gevallen niet volledig correct zijn.

05 VERKEER

Verkeersinformatie

Weergave van berichten

1 Druk op **Navigatie** om de hoofdpagina weer te geven en druk vervolgens op de secundaire pagina.



2 Selecteer " **Traffic-berichten** ".



3 Stel de filters " **Op de route** ", " **Rondom** ", " **Op bestemming** " in om een meer gedetailleerd overzicht van meldingen te krijgen.
Druk nogmaals op de knop om het filter ongedaan te maken.



4 Selecteer de melding in de weergegeven lijst.
Selecteer het vergrootglas om gesproken berichten te ontvangen.

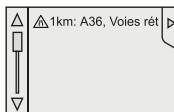

i Een via het GPS-navigatiesysteem ontvangen TMC-bericht (Traffic Message Channel) is informatie met betrekking tot de verkeersomstandigheden die in real time wordt ontvangen.

Filters instellen

1 Druk op **Navigatie** om de hoofdpagina weer te geven en druk vervolgens op de secundaire pagina.



2 Selecteer " **Instellingen** ".



3 Selecteer " **Info-optie** ".



4 Selecteer:
- " **Nieuwe berichten melden** ",
- " **Berichten oplezen** ",
Vergifijn vervolgens het gebied van het filter.



5 Selecteer " **Bevestigen** ".



i Wij adviseren een filtergebied van:
- 20 km in de stad,
- 50 km op de snelweg.

05 VERKEER

Belangrijkste pictogrammen met betrekking tot het verkeer

1 Rood-gele driehoek: verkeersinformatie, bijvoorbeeld:



2 Zwart-blauwe driehoek: algemene informatie, bijvoorbeeld:



Verkeersberichten beluisteren

1 Druk op **Navigatie** om de hoofdpagina weer te geven en druk vervolgens op de secundaire pagina.



2 Selecteer "**Instellingen**".



3 Selecteer "**Spraak**".



4 Schakel "**Verkeer (TA)**" in of uit.

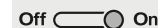

i De functie TA (Traffic Announcement) geeft voorrang aan het luisteren naar verkeersberichten. Om te worden geactiveerd moet deze functie een radiozender die deze berichten uitzendt, goed kunnen ontvangen. Zodra een verkeersbericht wordt uitgezonden, wordt de geluidsbron die op dat moment wordt weergegeven (radio, CD, USB, ...) automatisch onderbroken en wordt het verkeersbericht weergegeven. Zodra het verkeersbericht is afgelopen, wordt de weergave van de oorspronkelijke geluidsbron hervat.

05 VERKEER

Route omleiden

1 Druk op **Navigatie** om de hoofdpagina weer te geven en druk vervolgens op de secundaire pagina.



2 Selecteer " **Traffic-berichten** ".



3 Selecteer " **Omleiden** ".



4 Selecteer de afstand van de omleiding door op + of - te drukken.



5 Selecteer " **Route herberekenen** ".
De route wordt qua tijd en afstand aangepast.

+183 km +00:20

6 Selecteer " **Bevestigen** ".



Er kan een omleiding worden ingesteld als er verkeersinformatie wordt ontvangen.

05 KAART

Kaartinstellingen

Oriëntering van de kaart

1 Druk op **Navigatie** om de hoofdpagina weer te geven en druk vervolgens op de secundaire pagina.



2 Selecteer " **Config. kaart** ".



3 Selecteer " **Richting** ".



4 Selecteer:

- " **Noorden boven** " om de kaart altijd naar het noorden te richten,
- " **Rijrichting boven** " om de kaart op de rijrichting van de auto te richten,
- " **In perspectief** " om de kaart in perspectief te zien.



5 Selecteer " **Bevestigen** " om de wijzigingen op te slaan.



05 KAART

Configureren

1

Druk op **Navigatie** om de hoofdpagina weer te geven en druk vervolgens op de secundaire pagina.



2

Selecteer " **Config. kaart** ".



3

Selecteer " **Kenmerk** ".



4

Selecteer:

- " **Kaartkleur "dag"** " om de kaart altijd in de dagstand weer te geven.
 - " **Kaartkleur "nacht"** " om de kaart altijd in de nachtstand weer te geven.
 - " **Dag-/nachtst. automat.** " om de weergave van de kaart automatisch aan de hoeveelheid buitenlicht aan te passen.
- Deze instelling werkt met behulp van de lichtsensor van de auto of door handmatig de verlichting in te schakelen.



5

Druk vervolgens op " **Bevestigen** " om de wijzigingen op te slaan.



De straatnamen worden op de kaart weergegeven bij een schaal van 100 m of kleiner.

05 INSTELLINGEN

Gesproken navigatieberichten

Volume / Straatnamen

1

Druk op **Navigatie** om de hoofdpagina weer te geven en druk vervolgens op de secundaire pagina.



2

Selecteer " **Instellingen** ".



3

Selecteer " **Spraak** ".



4

Selecteer " **Spraakweergave** " en/of " **Mannenstem** " en/of " **Vrouwenstem** " en/of " **Spraakweergave straatnamen** ".











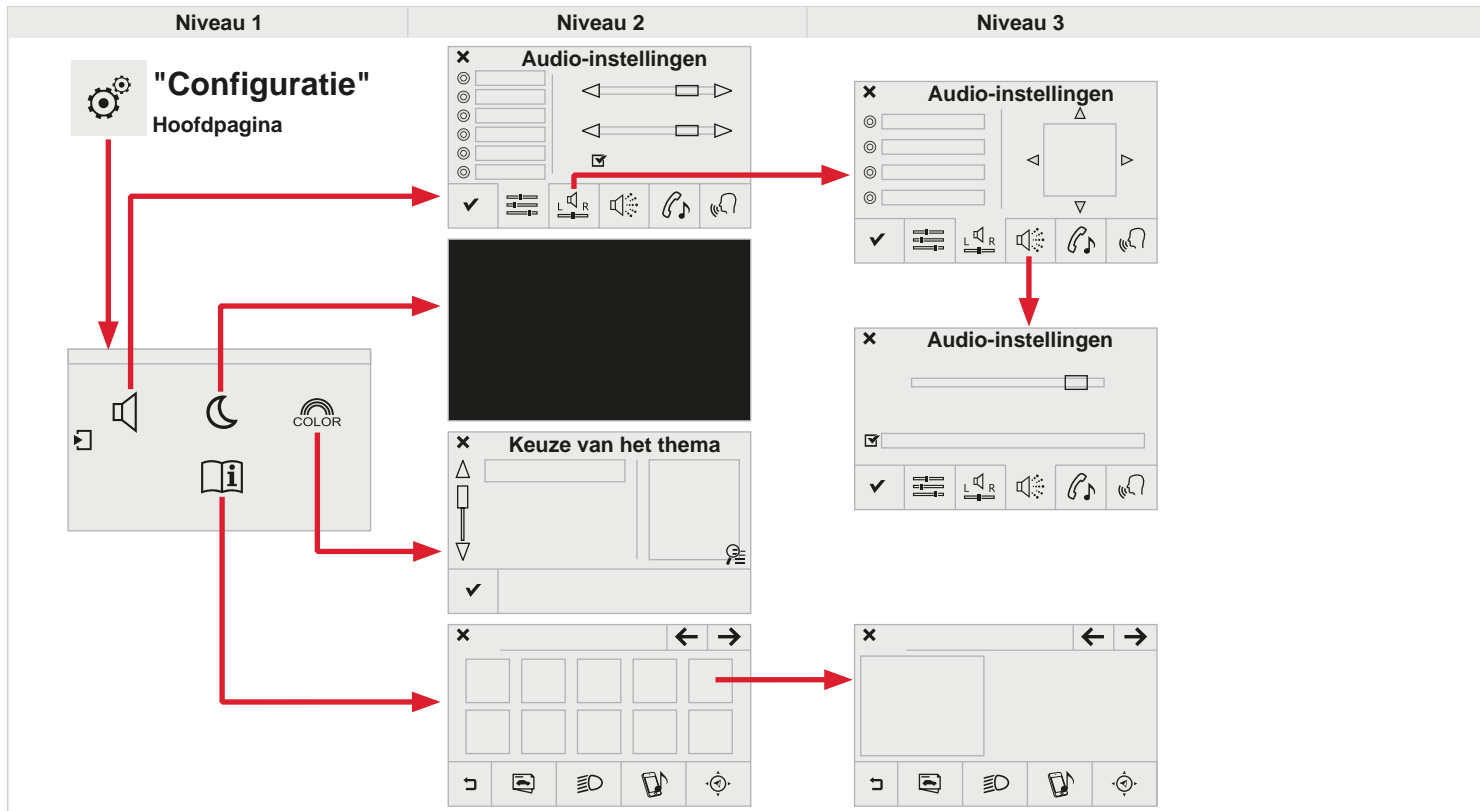

5

Selecteer " **Bevestigen** " om de wijzigingen op te slaan.











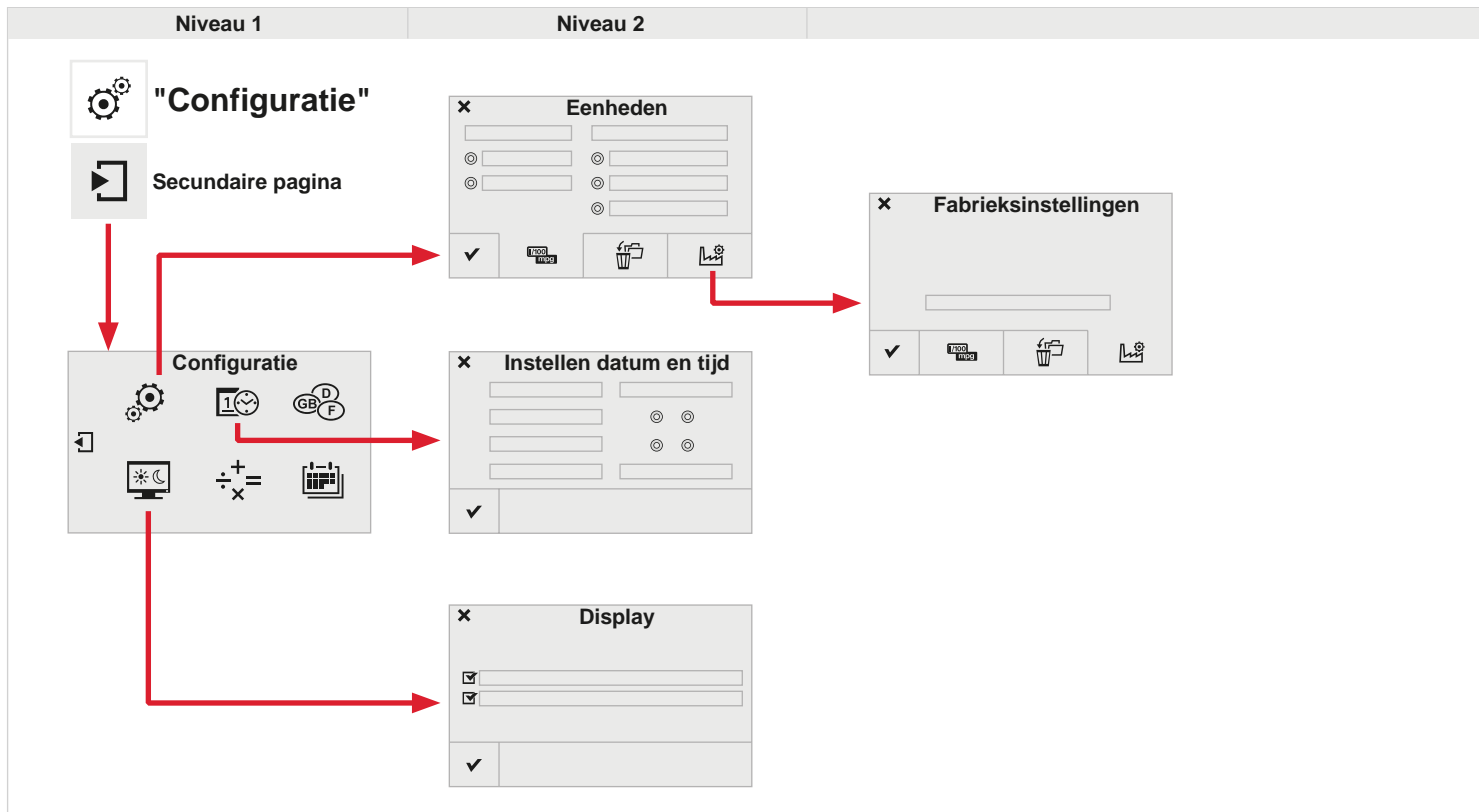



06 CONFIGURATIE



Niveau 1		Niveau 2		Niveau 3		Aanwijzingen	
 	Configuratie ↓ Audio-instellingen →		Geluidssferen			De geluidssfeer kiezen.	
			Verdeling			De verdeling van het geluid over het interieur instellen dankzij het Arkamys-systeem.	
			Effecten			Het geluidsvolume selecteren of het volume koppelen aan de wagensnelheid.	
			Beltonen			De melodie en het volume van de beltoon kiezen als de telefoon overgaat.	
			Spraak			Het geluidsvolume van de stem instellen en kiezen voor het opnemen van straatnamen.	
			Bevestigen			De instellingen opslaan.	
 	Configuratie ↓ Scherm uit →					Scherm uitschakelen (zwart scherm). Druk op het scherm om het weer in te schakelen.	
 	Configuratie ↓ Thema's →		Bevestigen			De instellingen opslaan nadat de gewenste achtergrond is geselecteerd.	
 	Configuratie ↓ Interactieve hulp →	      	Terug Rijhulpsysteem - Uitrusting Verklikkerlampjes Audio Communicatie Navigatie GPS Vorige pagina Volgende pagina			Raadplegen van de Interactieve hulp.	

06 CONFIGURATIE



Niveau 1		Niveau 2		Aanwijzingen
  	Configuratie ↓ Secundaire pagina ↓ Systeeminstellingen →	 Eenheden	De eenheden voor de afstand, het brandstofverbruik en de temperatuur kiezen.	
		 Gegevens wissen	De gewenste gegevens in de lijst selecteren en vervolgens op Wissen drukken.	
		 Fabrieksinstellingen	De oorspronkelijke instellingen terugzetten.	
		<input checked="" type="checkbox"/> Bevestigen	De instellingen opslaan.	
  	Configuratie ↓ Secundaire pagina ↓ Tijd/datum →	<input checked="" type="checkbox"/> Bevestigen	De datum en tijd instellen en vervolgens bevestigen.	
  	Configuratie ↓ Secundaire pagina ↓ Scherminst. →	<input checked="" type="checkbox"/> Automatisch scrollen <input checked="" type="checkbox"/> Animaties uitschakelen <input checked="" type="checkbox"/> Bevestigen	De lichtsterkte instellen en vervolgens bevestigen.	

06 CONFIGURATIE

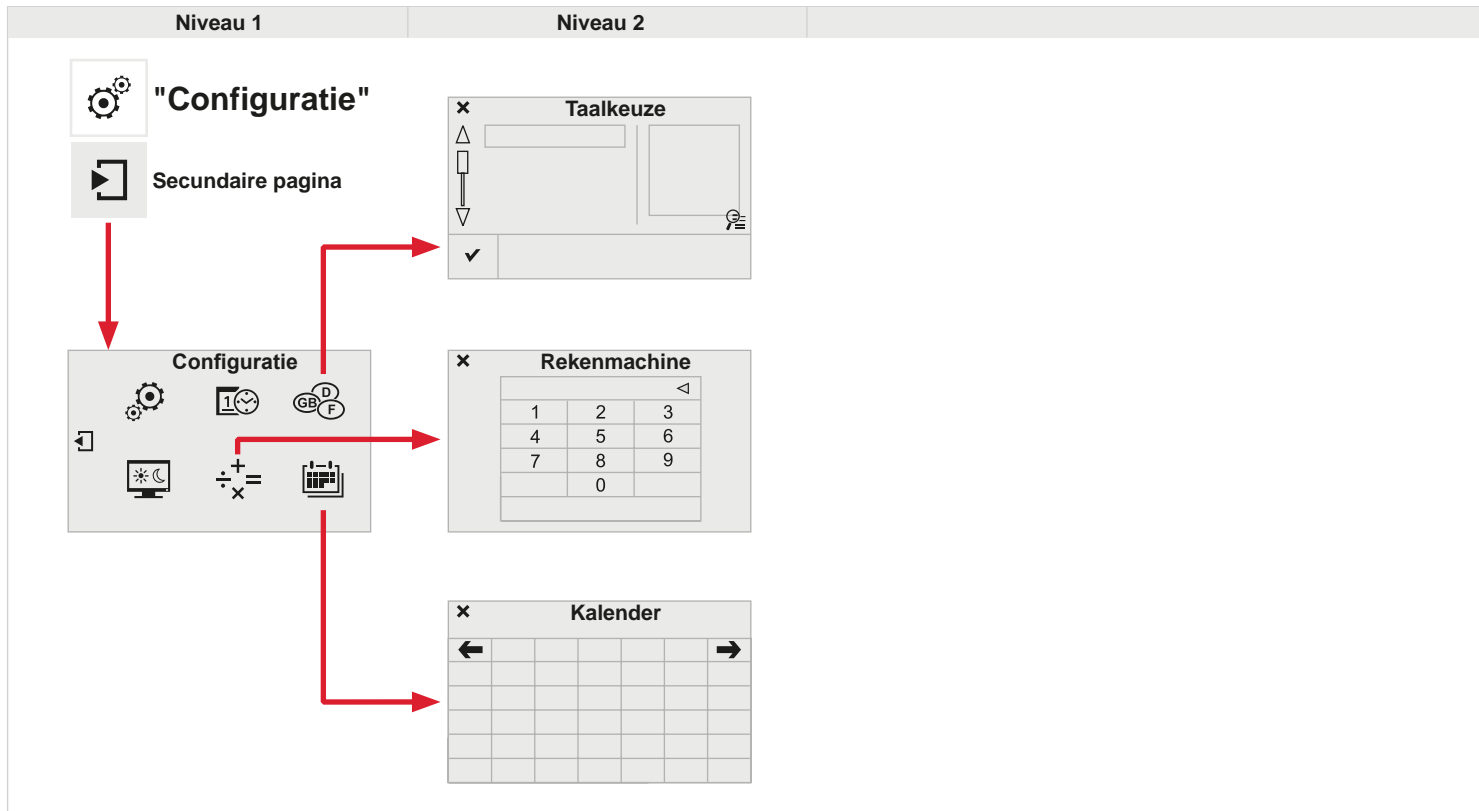

Niveau 1		Niveau 2		Aanwijzingen
  	<p>Configuratie</p> <p>↓</p> <p>Secundaire pagina</p> <p>↓</p> <p>Talen</p> <p>→</p>	✓	Bevestigen	De taal selecteren en vervolgens bevestigen.
  	<p>Configuratie</p> <p>↓</p> <p>Secundaire pagina</p> <p>↓</p> <p>Rekenmachine</p> <p>→</p>			De rekenmachine selecteren.
  	<p>Configuratie</p> <p>↓</p> <p>Secundaire pagina</p> <p>↓</p> <p>Kalender</p> <p>→</p>			De kalender selecteren.

06 CONFIGURATIE

Geluidsinstellingen

- 1 Druk op **Configuratie** om de hoofdpagina weer te geven.



- 2 Selecteer " **Audio-instellingen** ".



- 3 Selecteer " **Sfeer** of " **Verdeling** " of " **Effecten** " of " **Beltonen** " of " **Spraak** ".

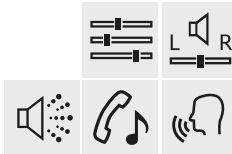

- ! De verdeling van het geluid (of de ruimtelijke verdeling dankzij het Arkamys®-systeem) in de auto is belangrijk voor de kwaliteit van de weergave en biedt de mogelijkheid de weergave af te stemmen op het aantal inzittenden.

Uitsluitend beschikbaar in de configuratie met 6 luidsprekers.

- ! De audio-instellingen (**Sfeer**, **Lage tonen**, **Hoge tonen**, **Loudness**) zijn voor elke geluidsbron apart in te stellen.

De instellingen van de **verdeling van het geluid** en de **balans** zijn voor alle geluidsbronnen gelijk.



- " **Sfeer** " (6 verschillende opties)
- " **Lage tonen** "
- " **Hoge tonen** "
- " **Loudness** " (inschakelen/uitschakelen)
- " **Verdeling** ", (" **Bestuurder** ", " **Alle passagiers** ", " **Alleen vóór** ")
- " **Geluidssignaal op touchscreen** "
- " **Snelheidsafhankelijk volume** " (inschakelen/uitschakelen)



Geïntegreerd audiosysteem: Sound Staging van Arkamys®.

Dankzij het Sound Staging-systeem krijgen de bestuurder en de passagiers het gevoel bij een live-uitvoering aanwezig te zijn: het geluid lijkt van voren te komen en omgeeft de inzittenden volledig.

Deze nieuwe ervaring wordt mogelijk gemaakt door de software van de autoradio die de digitale signalen van de mediaspelers (radio, CD, MP3, ...) bewerkt zonder dat de instellingen van de luidsprekers veranderd hoeven te worden. Bij de bewerking van de signalen wordt rekening gehouden met de vorm van het interieur, zodat de muziek optimaal wordt weergegeven.

De Arkamys®-software in uw autoradio bewerkt het digitale signaal van alle mediaspelers (autoradio, CD, MP3, enz.) waardoor een natuurlijke geluidswaergave wordt verkregen, waarbij het geluid van voren, ter hoogte van de voorruit, lijkt te komen waardoor zowel stemmen als muziekinstrumenten optimaal tot hun recht komen.

06 CONFIGURATIE

Thema's

1

Druk op **Configuratie** om de hoofdpagina weer te geven.



2

Selecteer " **Thema's** ".



3

Selecteer een achtergrond in de lijst met grafische thema's en druk op " **Bevestigen** ".



i

Elke keer dat de achtergrond van het systeem wordt gewijzigd, start het touchscreen opnieuw op en wordt het scherm even zwart.

!

Uit veiligheidsoverwegingen kan de procedure voor het veranderen van de achtergrond uitsluitend bij stilstaande auto worden uitgevoerd.

Interactieve hulp

1

Druk op **Configuratie** om de hoofdpagina weer te geven.



2

Selecteer " **Interactieve hulp** ".



i

De via het touchscreen te bekijken interactieve applicatie uw instructieboekje vervangt niet de papieren uitgave van het instructieboekje, waarvan de inhoud veel uitgebreider is.

!

Uit veiligheidsoverwegingen kan de applicatie uw instructieboekje uitsluitend bij stilstaande auto worden geraadpleegd.

06 CONFIGURATIE

Systemeem

De instellingen van het systeem wijzigen

- 1 Druk op **Configuratie** om de hoofdpagina weer te geven en druk vervolgens op de secundaire pagina.



- 2 Selecteer " **Systeeminstelling** ".



- 3 Selecteer " **Eenheden** " om de eenheden voor afstand, verbruik en temperatuur te wijzigen.



- 4 Selecteer " **Gegevens wissen** " om de lijst met laatste bestemmingen, de persoonlijke points of interest en de contacten uit het telefoonboek te wissen.



Vink de instelling(en) aan en selecteer " **Verwijderen** ".



- 5 Selecteer " **Fabrieksinstellingen** " om terug te gaan naar de standaardinstellingen.



- 1 Druk op **Configuratie** om de hoofdpagina weer te geven en druk vervolgens op de secundaire pagina.



- 2 Selecteer " **Scherminst.** ".



- 3 Schakel " **Automatisch afwisselend weergeven van teksten inschakelen** " en " **Animaties inschakelen** " in of uit.



06 CONFIGURATIE

- 1 Druk op **Configuratie** om de hoofdpagina weer te geven en druk vervolgens op de secundaire pagina.



- 2 Selecteer:

- " **Tijd/datum** " om de tijdzone, de synchronisatie met het GPS, de tijd en het formaat en vervolgens de datum te wijzigen.
- " **Talen** " om de taal te wijzigen.
- " **Rekenmachine** " om de rekenmachine weer te geven.
- " **Kalender** " om de kalender weer te geven.



07 INTERNETDIENSTEN



Niveau 1

Niveau 2



"Internetdiensten"

Hoofdpagina:

Applicaties voor hulp tijdens het rijden, zie "CITROËN MULTICITY CONNECT"* op de volgende bladzijde.



Secundaire pagina:

Browse op het internet via de Bluetooth-telefoon en het protocol Dial-Up Networking (DUN).

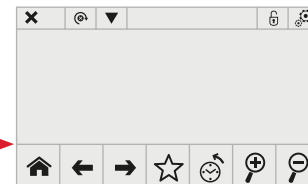
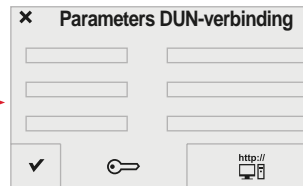
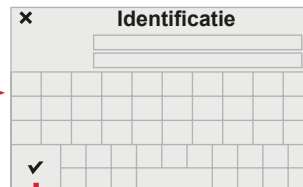
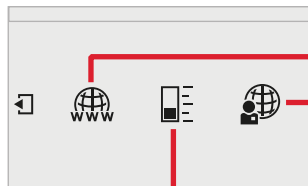

Het is mogelijk dat sommige smartphones van de nieuwste generatie hiermee niet compatibel zijn.

* Volgens land van bestemming.

07 CITROËN MULTICITY CONNECT

! "CITROËN MULTICITY CONNECT" bestaat uit rijkhulpapplicaties die de bestuurder in real time van nuttige informatie kunnen voorzien over o.a. de situatie op de weg, risicozones, brandstofprijzen, parkeermogelijkheden, toeristische plaatsen, weersomstandigheden, leuke adresjes... Deze service bevat de toegang tot het mobiele netwerk in combinatie met het gebruik van de apps. Om de service CITROËN MULTICITY CONNECT te kunnen gebruiken, moet u een contract afsluiten bij het CITROËN-netwerk. De beschikbaarheid is afhankelijk van het land van bestemming en de versie van het touchscreen tablet. U kunt zich ook na aflevering van de auto voor de dienst aanmelden.

1 Sluit de dongel "CITROËN MULTICITY CONNECT" aan op een van de USB-aansluitingen.



2 Druk op het menu "Internetdiensten" om de apps weer te geven.

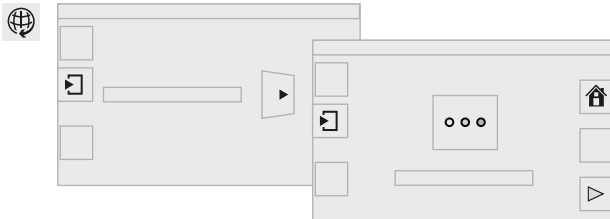

3



De apps maken gebruik van de gegevens van de auto, zoals de huidige snelheid, de kilometerstand, de actieradius of de GPS-positie om relevante informatie te kunnen verstrekken.

!

Uit veiligheidsoverwegingen zijn sommige functies alleen beschikbaar als de auto stilstaat.

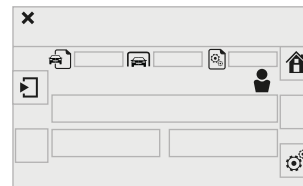









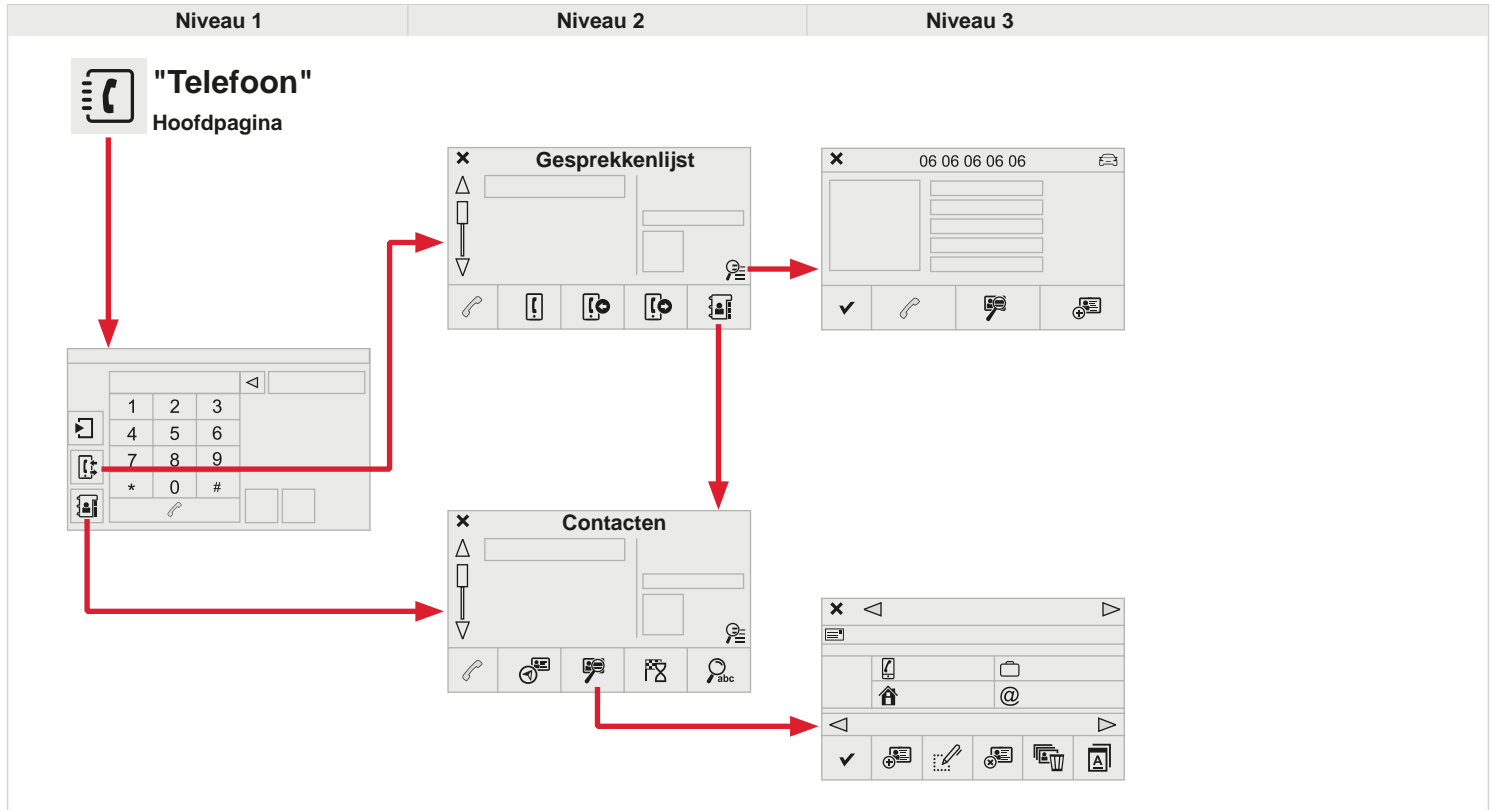















De app "MyCITROËN" is een link tussen de gebruiker, het merk en het netwerk.

Hiermee kan de klant alles te weten komen over zijn auto: onderhoudsschema, accessoire-aanbod, afgesloten servicecontracten enz.

Ook is het mogelijk de kilometerstand door te geven aan de site "MyCITROËN" of een dealer te zoeken.

08 TELEFOON



Niveau 1		Niveau 2		Niveau 3		Aanwijzingen	
 	Telefoon ↓ Gesprekkenlijst →	 Alle oproepen				Bellen na de verschillende keuzes gemaakt te hebben.	
		 Ontvangen oproepen					
		 Verzonden oproepen					
		 Contacten					
		 Vergrootglas		 Raadplegen			 Aanmaken
		 Bellen					
 	Telefoon ↓ Contacten →	 Adresbestanden				Bellen na de verschillende keuzes gemaakt te hebben.	
		 Raadplegen		 Aanmaken			
				 Wijzigen			
				 Verwijderen			
				 Alles wissen			
				 Op naam sorteren			
				 Bevestigen			
		 Navigeren					
		 Contact zoeken					
		 Bellen					

08 TELEFOON

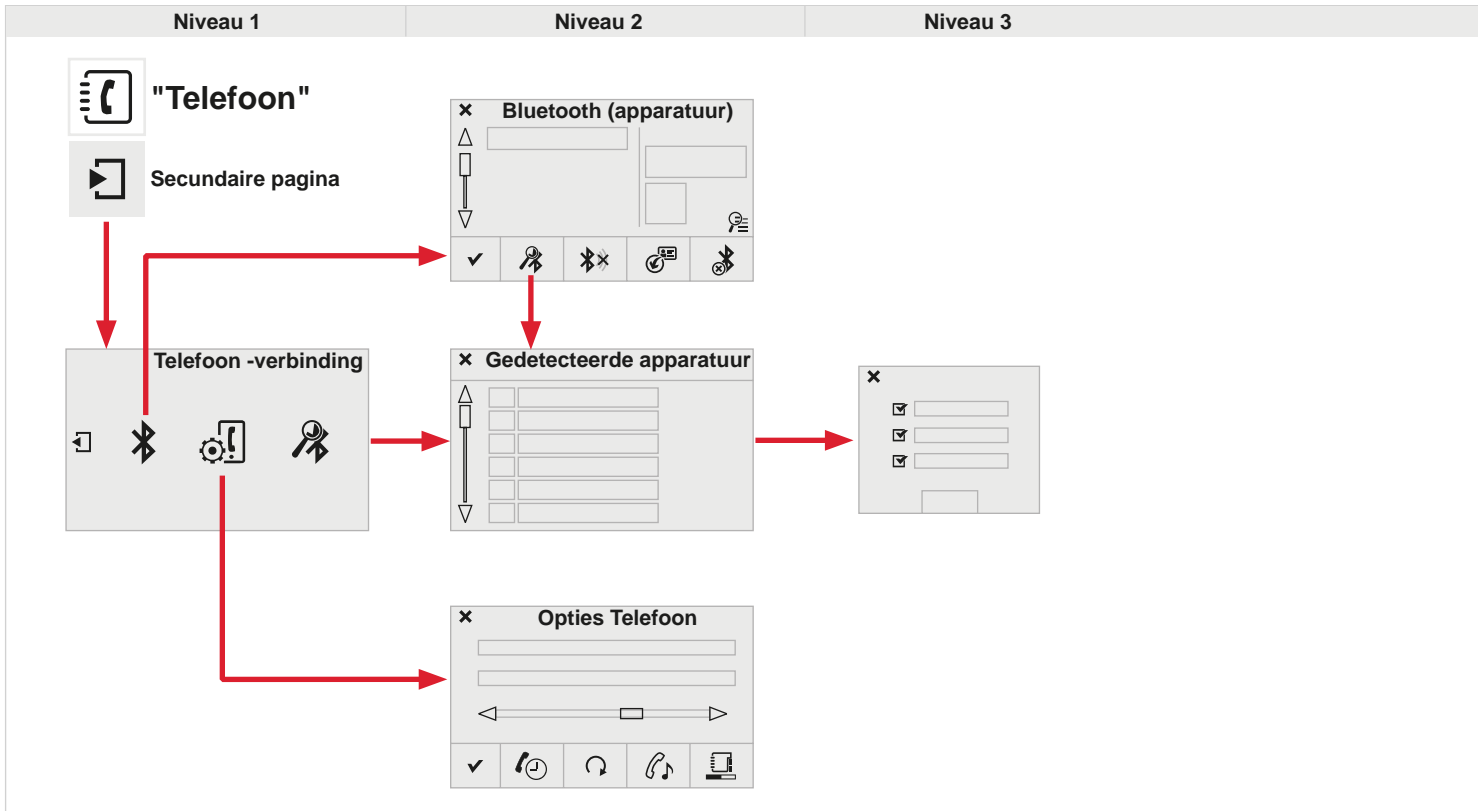

Niveau 1		Niveau 2		Niveau 3		Aanwijzingen	
  	Telefoon- verbinding	 Zoeken				Externe apparatuur zoeken.	
	↓	 Loskoppelen				De Bluetooth-verbinding van het geselecteerde externe apparaat beëindigen.	
	Secundaire pagina	 Bijwerken				De contacten van de geselecteerde telefoon importeren om ze in de autoradio op te slaan.	
	↓	 Verwijderen				De geselecteerde telefoon verwijderen.	
	Bluetooth Verbinding	 Bevestigen				De instellingen opslaan.	
  	Telefoon- verbinding			<input checked="" type="checkbox"/> Telefoon	Gedetecteerde apparatuur	Het zoeken naar externe apparatuur starten.	
	↓			<input checked="" type="checkbox"/> Streaming audio			
	Secundaire pagina			<input checked="" type="checkbox"/> Internet			
	↓	Zoeken naar apparatuur					
  	Telefoon- verbinding	 In de wacht				De microfoon tijdelijk uitschakelen zodat uw telefonische gesprekspartner het gesprek met de passagier niet kan horen.	
	↓	 Updaten				De contacten van de geselecteerde telefoon importeren om ze in de autoradio op te slaan.	
	Secundaire pagina	 Beltonen				De melodie en het volume van de beltoon kiezen als de telefoon overgaat.	
	↓	Telefoonopties	 Geheugenstatus				Gebruikte en beschikbare items, percentage gebruik van intern telefoonboek en van de contacten via Bluetooth.
	→		 Bevestigen				De instellingen opslaan.

08 BLUETOOTH

Bluetooth-telefoon koppelen Eerste koppeling

Snelle procedure via de telefoon

- 1 Selecteer in het menu Bluetooth van uw telefoon de systeemnaam in de lijst met gedetecteerde apparatuur.
- 2 Voer een code van minimaal 4 cijfers in op de telefoon en bevestig.
- 3 Voer dezelfde code in het systeem in, selecteer "OK" en bevestig.



Procedure via het systeem

- 1 Activeer de Bluetooth-functie van uw telefoon en stel deze zo in dat de telefoon "waarneembaar is" (configuratie van de telefoon).
- 2 Druk op **Telefoon** om de hoofdpagina weer te geven en druk vervolgens op de secundaire pagina.
- 3 Selecteer "Bluetooth Verbinding".



! Het koppelen van de Bluetooth-telefoon aan de handsfree set mag om veiligheidsredenen en vanwege het feit dat deze handeling de volledige aandacht van de bestuurder vraagt, uitsluitend worden uitgevoerd als de **auto stilstaat**.

- 4 Selecteer "Zoeken apparatuur". Er verschijnt een overzicht van de waargenomen telefoon(s).



i Als dit niet is gelukt, wordt geadviseerd de Bluetooth-functie van uw telefoon even uit te zetten en opnieuw te activeren.

- 5 Selecteer de gewenste telefoon en kies "Bevestigen".

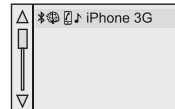

- 6 Voer een code van minimaal 4 cijfers in om verbinding te maken en "Bevestigen".



- 7 Voer dezelfde code in de telefoon in om de verbinding tot stand te brengen.



- 8 Het systeem stelt voor de telefoon te verbinden met de volgende profielen:
 - **Telefoon** (handsfree set, alleen telefoon),
 - **Streaming audio** (streaming: draadloos afspelen van audiobestanden van de telefoon),
 - **Internet** (alleen webbrowser als uw telefoon compatibel is met de norm Bluetooth Dial-Up Networking "DUN").Selecteer één of meer profielen en druk op Bevestigen.

08 BLUETOOTH

! De beschikbaarheid van diensten hangt af van het GSM-netwerk, de simkaart en de compatibiliteit van de gebruikte Bluetooth-apparatuur. Controleer in de gebruiksaanwijzing van uw telefoon en informeer bij uw provider welke diensten voor u toegankelijk zijn.

! Het systeem kan maar één profiel kiezen als de telefoon geen extra functies heeft. U kunt beide profielen als standaardinstelling kiezen.

☼ Raadpleeg voor meer informatie (compatibiliteit, extra hulp, enz.) de site www.citroen.nl.

9 De telefoon wordt toegevoegd aan de lijst.



10 Afhankelijk van de uitrusting kan, iedere keer dat het contact wordt aangezet, worden gevraagd om de automatische verbinding te accepteren.

! Het is afhankelijk van het type telefoon of het systeem u vraagt om toestemming voor de overdracht van uw telefoonboek.



Zo niet, selecteer dan "**Bijwerken**".

☼ Bij terugkomst in de auto wordt de verbinding met de laatst aangesloten telefoon binnen ongeveer 30 seconden na het aanzetten van het contact automatisch weer tot stand gebracht (Bluetoothactief). Om het profiel van de automatische verbinding te veranderen moet u de telefoon in de lijst selecteren en vervolgens de gewenste instelling selecteren.

Verbinding maken met een Bluetooth-apparaat

Automatisch opnieuw verbinding maken

- 1** Als het contact wordt aangezet, wordt er automatisch opnieuw verbinding gemaakt met de telefoon waarmee verbinding was toen het contact de laatste keer werd afgezet, indien bij het koppelen voor deze verbindingsoptie is geactiveerd.
- 2** De verbinding wordt bevestigd door de weergave van een melding en de naam van de telefoon.

Handmatig verbinding maken

- 1** Druk op **Telefoon** om de hoofdpagina weer te geven en druk vervolgens op de secundaire pagina.
- 2** Selecteer "**Bluetooth**" om de lijst van externe apparatuur weer te geven.
- 3** Selecteer de externe apparatuur waarmee u verbinding wilt maken.
- 4** Druk op "**Zoeken apparatuur**".
- 5** De verbinding wordt bevestigd door de weergave van een melding en de naam van de telefoon.

08 BLUETOOTH

Beheer van telefoonverbindingen

i Met behulp van deze functie kan randapparatuur worden gekoppeld of losgekoppeld en kan randapparatuur uit de lijst van gelinkte randapparatuur worden verwijderd.

1 Druk op **Telefoon** om de hoofdpagina weer te geven en druk vervolgens op de secundaire pagina.



2 Selecteer "**Bluetooth**" om de lijst van gelinkte apparatuur weer te geven.



3 Selecteer de randapparatuur in de lijst.



4 Selecteer:

- "**Zoeken apparatuur**" of "**Verbreken**" om via Bluetooth verbinding te maken met de randapparatuur of de verbinding te verbreken.
- "**Verwijderen**" om de koppeling te verwijderen.

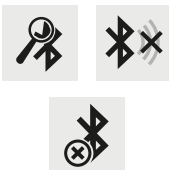

Een gesprek aannemen

1 Als u gebeld wordt, klinkt een beltoon en verschijnt een pop-upvenster op het scherm.

2a Druk kort op de toets **TEL** op het stuur om het gesprek aan te nemen.



2b Houd de toets **TEL** op het stuur langer ingedrukt om het gesprek te weigeren.
of
Selecteer "**Ophangen**".



08 CONTACTEN

Bellen

Een nieuw nummer bellen

- 1 Druk op **Telefoon** om de hoofdpagina weer te geven.



- 2 Toets het nummer in op het toetsenbord en druk op "**Bellen**" om het ingevoerde telefoonnummer te bellen.



- ! Gebruik de telefoon liever niet onder het rijden. Stop op een veilige plaats of gebruik de schakelaars op het stuurwiel.

Een contact bellen

- 1 Druk op **Telefoon** om de hoofdpagina weer te geven.



Of houd **TEL** op het stuurwiel lang ingedrukt.



- 2 Selecteer "**Contacten**".



- 3 Selecteer het gewenste contact in de weergegeven lijst.

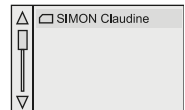

- 4 Selecteer **Bellen**.



08 GESPREKKENLIJST

Een gesprek beëindigen

Laatste nummers bellen

1

Druk op **Telefoon** om de hoofdpagina weer te geven.



2

Selecteer "**Gesprekkenlijst**".



3

Selecteer het contact in de weergegeven lijst.

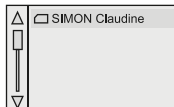

i

U kunt altijd rechtstreeks met uw telefoon bellen. Zet in dat geval de auto uit veiligheidsoverwegingen stil.

1a

Selecteer "**Ophangen**".



of

1b

Houd de toets **TEL** op het stuur lang ingedrukt.



08 INSTELLINGEN

Beltonen voor een oproep

1 Druk op **Telefoon** om de hoofdpagina weer te geven en druk vervolgens op de secundaire pagina.



2 Selecteer " **Telefoonopties** ".



3 Selecteer " **Beltonen** ".



4 U kunt de melodie en het volume van de beltoon instellen.

5 Selecteer " **Bevestigen** ".



Contacten / items beheren

1 Druk op **Telefoon** om de hoofdpagina weer te geven.



2 Selecteer " **Contacten** ".





3 Selecteer " **Bestand aanmaken** ".

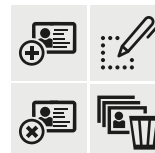

4 Selecteer:

- " **Aanmaken** " om een nieuw contact toe te voegen.
- " **Wijzigen** " om het geselecteerde contact te wijzigen.
- " **Verwijderen** " om het geselecteerde contact te verwijderen.
- " **Alles verwi.** " om alle informatie van het geselecteerde contact te verwijderen.



 Selecteer " **Geheugeninfo** " om bijvoorbeeld het aantal gebruikte of beschikbare items te controleren.



VEELGESTELDE VRAGEN

In de volgende tabel vindt u de antwoorden op de meest gestelde vragen over uw radio.

VRAAG	ANTWOORD	OPLOSSING
Navigatie		
De route wordt niet berekend.	De criteria kunnen tegenstrijdig zijn met de huidige plaatsbepaling (bijv. geen tolwegen terwijl de auto zich op een autosnelweg met tol bevindt).	Controleer de criteria in het Menu "Navigatie" \ "Opties" \ "Rekencriteria definiëren".
Ik kan mijn postcode niet invoeren.	Het systeem werkt met postcodes van maximaal 5 karakters.	
De POI's worden niet aangegeven.	De POI's zijn niet geselecteerd.	Selecteer de POI's in de lijst met POI's.
Het geluidssignaal van de "Risicogebieden" functioneert niet.	Het geluidssignaal is niet geactiveerd.	Activeer het geluidssignaal in het menu "Navigatie" \ "Opties" \ "Risicogebieden instellen".
Het systeem stelt bij belemmeringen geen alternatieve routes voor.	Er wordt geen rekening gehouden met de actuele verkeersinformatie.	Selecteer de functie "Verkeersinformatie" in het overzicht met criteria.
Ontvangst van een melding van een "Risicogebied" dat niet op mijn route ligt.	Het systeem meldt alle "Risicogebieden" die zich buiten de route in een bepaalde zone rondom de auto bevinden. Hierdoor worden ook "Risicogebieden" gesignaleerd die zich op nabij gelegen routes of op parallelbanen bevinden.	Zoom in op de kaart om de exacte positie van het "Risicogebied" te kunnen bepalen. Selecteer "Op de route" om de waarschuwingen buiten de route uit te schakelen of om de tijdsduur tussen het moment van de melding en het passeren van het risicogebied te verkorten.

VEELGESTELDE VRAGEN

VRAAG	ANTWOORD	OPLOSSING
Sommige files op de route worden niet direct gemeld.	Bij het opstarten heeft het systeem enkele minuten nodig om de verkeersinformatie te ontvangen.	Wacht tot de verkeersinformatie goed wordt ontvangen (weergave van de icoontjes van de verkeersinformatie op de kaart).
	Het filter is te krap ingesteld.	Verander de instellingen via "Geografisch filter".
	In bepaalde landen is alleen voor de hoofdwegen (autosnelwegen...) verkeersinformatie beschikbaar.	Dit is een normaal verschijnsel. Het systeem is afhankelijk van de beschikbare verkeersinformatie.
De hoogte wordt niet weergegeven.	Bij het opstarten kan de initialisatie van het GPS tot 3 minuten duren voordat er meer dan 4 satellieten correct worden ontvangen.	Wacht tot het systeem volledig is opgestart. Controleer of het GPS van ten minste 4 satellieten een signaal ontvangt (druk lang op de toets SETUP, selecteer vervolgens "GPS-bereik").
	De kwaliteit van de GPS-ontvangst kan worden beïnvloed door de omgeving (tunnel...) en het weer.	Dit is een normaal verschijnsel. De werking van het systeem is afhankelijk van de ontvangst van het GPS-signaal.
Telefoon, Bluetooth		
Het lukt me niet om mijn Bluetooth-telefoon te koppelen.	Het is mogelijk dat de Bluetooth-functie van de telefoon is uitgeschakeld of dat uw telefoon niet zichtbaar is voor het systeem.	<ul style="list-style-type: none"> - Controleer of de Bluetooth-functie van uw telefoon is ingeschakeld. - Controleer bij de instellingen van uw telefoon of deze op "Vind mij" staat.
	De Bluetooth-telefoon is niet compatibel met het systeem.	Op www.citroen.nl (services) kunt u bekijken of uw mobiele telefoon compatibel is.
Het signaal van de aangesloten Bluetooth-telefoon is niet hoorbaar.	Het geluid is afhankelijk van zowel het systeem als de telefoon.	Verhoog het volume van de radio eventueel tot het maximum en verhoog het geluidsniveau van de telefoon indien nodig.
	Het geluid wordt verstoord door omgevingsgeluiden.	Beperk het omgevingsgeluid (ramen sluiten, aanjager lager zetten, snelheid verminderen enz.).

VEELGESTELDE VRAGEN

VRAAG	ANTWOORD	OPLOSSING
Sommige contacten komen dubbel voor in de lijst.	Bij het synchroniseren worden de contacten op de simkaart en/of die in het geheugen van de telefoon overgenomen. Als beide geheugens worden gesynchroniseerd kan het voorkomen dat sommige contacten dubbel worden overgenomen.	Kies "Contacten van simkaart weergeven" of "Contacten van telefoon weergeven".
De contacten worden niet in alfabetische volgorde weergegeven.	Sommige telefoons hebben speciale weergave-opties. Afhankelijk van de instellingen kunnen contacten in een bepaalde volgorde worden overgenomen.	Verander de instellingen voor de weergave van contacten in de telefoon.
Het systeem ontvangt geen SMS-berichten.	De Bluetooth-functie stuurt geen SMS-berichten door naar het systeem.	
CD, MP3		
De CD wordt steeds uitgeworpen of kan niet worden afgespeeld door de CD-speler.	<p>De CD is ondersteboven in de speler geplaatst, kan niet worden gelezen, bevat geen audiobestanden of bevat audiobestanden die niet door de autoradio gelezen kunnen worden.</p> <p>De gebrande CD is niet compatibel met de CD-speler (udf, ...).</p> <p>De CD is voorzien van een beveiligingssysteem dat niet door de audio-installatie wordt herkend.</p>	<ul style="list-style-type: none"> - Controleer of de CD op de juiste wijze in de speler is geplaatst. - Controleer de staat van de CD: de CD kan niet worden gelezen als deze te veel is beschadigd. - Controleer de inhoud van de CD als deze zelf is gebrand: raadpleeg de rubriek "AUDIO". - De CD-speler van de autoradio kan geen DVD's afspelen. - De kwaliteit van sommige zelfgebrande CD's is onvoldoende om deze door de autoradio te laten afspelen.
Na het laden van een CD of het aansluiten van een USB-stick moet u enige tijd wachten.	Bij het plaatsen van een nieuwe gegevensdrager leest het systeem een aantal gegevens uit (index, titel, artiest, enz.). Dit kan enkele seconden tot enkele minuten duren.	Dit is een normaal verschijnsel.
De CD-speler levert een slechte geluidskwaliteit.	<p>De gebruikte CD is gekrast of van slechte kwaliteit.</p> <p>De audio-instellingen (bassen, hoge tonen, klankkleur) zijn niet op de CD-speler afgestemd.</p>	<p>Gebruik alleen CD's van goede kwaliteit en berg ze zorgvuldig op.</p> <p>Zet het niveau van de bassen of de hoge tonen op 0 en kies geen klankkleur.</p>

VEELGESTELDE VRAGEN

VRAAG	ANTWOORD	OPLOSSING
Soms wordt de informatie tijdens de weergave van een mediaspeler niet correct weergegeven.	De audio-installatie kan sommige karakters niet weergeven.	Gebruik standaard karakters voor de benaming van nummers en afspeellijsten.
Bij streaming audio start het lezen van bestanden niet.	De aangesloten randapparatuur biedt geen mogelijkheid om het lezen automatisch te starten.	Start het afspelen via de aangesloten randapparatuur.
De namen van de nummers en de speelduur verschijnen niet op het scherm bij streaming audio.	De Bluetooth-verbinding biedt deze mogelijkheid niet.	
Radio		
De ontvangstkwaliteit van de beluisterde radiozender neemt geleidelijk af of de voorkeuzezenders kunnen niet worden ontvangen (geen geluid, 87,5 Mhz wordt weergegeven...).	De auto bevindt zich te ver van de zender van het beluisterde radiostation of er bevindt zich geen zender in het gebied waarin de auto zich bevindt.	Activeer de functie "RDS" via het snelmenu om het systeem te laten controleren of er een sterkere zender in het gebied aanwezig is.
	De omgeving waarin u rijdt (bergen, hoge gebouwen, bruggen, tunnels enz.) kan leiden tot een slechte ontvangst, ook als de RDS-functie is ingeschakeld.	Dit is een normaal verschijnsel en heeft niets te maken met een storing in de radio.
	De antenne is niet aanwezig of beschadigd (bijvoorbeeld in een wasstraat of een parkeergarage).	Laat de antenne controleren door het CITROËN-netwerk.
Ik kan sommige opgeslagen zenders uit de lijst niet ontvangen.	De zender wordt niet meer ontvangen of de naam van de zender in de lijst is veranderd.	
	Sommige zenders sturen in plaats van een naam andere informatie mee (titel van het actuele nummer enz.).	
De naam van de zender verandert.	Het systeem beschouwt deze informatie als de naam van de zender.	

VEELGESTELDE VRAGEN

VRAAG	ANTWOORD	OPLOSSING
Instellingen, configuratie		
Na het instellen van de bassen en hoge tonen is de geluidssfeer niet meer geselecteerd.	De geluidssfeer is gekoppeld aan de bassen en hoge tonen. Het is niet mogelijk deze afzonderlijk van elkaar in te stellen.	Wijzig de instelling van de bassen en de hoge tonen of de geluidssfeer om de gewenste geluidskwaliteit te verkrijgen.
Na het selecteren van een geluidssfeer staan de bassen en hoge tonen weer op 0.		
Bij het veranderen van de balans wordt de gekozen geluidsverdeling uitgeschakeld.	De geluidsverdeling is gekoppeld aan de balans. Het is niet mogelijk deze afzonderlijk van elkaar in te stellen.	Wijzig de instelling van de balans of de geluidsverdeling om de gewenste geluidskwaliteit te verkrijgen.
Bij het veranderen van de geluidsverdeling worden de instellingen van de balans uitgeschakeld.		
Er is een verschil in geluidskwaliteit tussen de verschillende geluidsbronnen (radio, CD...).	Voor een optimaal luistergenot kunt u de audio-instellingen (Volume, Bassen, Hoge tonen, Klankkleur, Loudness) voor elke geluidsbron afzonderlijk instellen. Hierdoor kunnen bij het selecteren van een andere geluidsbron (radio, CD...) verschillen in de geluidskwaliteit hoorbaar zijn.	Controleer of de audio-instellingen (Volume, Bassen, Hoge tonen, Klankkleur, Loudness) zijn afgestemd op de verschillende geluidsbronnen. Het is raadzaam de AUDIO-functies (Bassen, Hoge tonen, Fader, Balans) in de middelste stand te zetten, de klankkleur "Lineair" te selecteren en de functie Loudness AAN te zetten als de CD-speler is geselecteerd en UIT te zetten als de radio is geselecteerd.

VEELGESTELDE VRAGEN

VRAAG	ANTWOORD	OPLOSSING
Na het afzetten van de motor wordt het systeem na enkele minuten automatisch uitgeschakeld.	Als de motor is afgezet, blijft het systeem nog werken zolang de laadtoestand van de accu dat toestaat. Het automatisch uitschakelen duidt erop dat de eco-mode van het systeem is geactiveerd om te voorkomen dat de accu van de auto ontladen raakt.	Start de motor om de accu op te laden.
USB, externe speler, dongel		
Het afspelen van de muziek op mijn USB-stick begint pas na lang wachten (ongeveer 2 tot 3 minuten).	Door bepaalde bestanden die standaard op een USB-stick kunnen staan kan het erg lang duren tot de muziek op de USB-stick wordt afgespeeld (tot 10 keer de fabrieksopgave).	Wis de bestanden die standaard op de USB-stick staan en beperk het aantal submappen in de mappenstructuur van de USB-stick.
Als ik met mijn iPhone verbinding maak met de telefoonfunctie en ik hem gelijktijdig op de USB-poort aansluit, kan ik de muziekbestanden niet afspelen.	Als de iPhone automatisch verbinding maakt met de telefoonfunctie, forceert deze de streamingfunctie. De streamingfunctie krijgt voorrang boven de USB-functie die daardoor niet gebruikt kan worden. Bij apparatuur van Apple® wordt in dat geval een gedeelte van de track niet afgespeeld.	Koppel de USB-aansluiting los en sluit deze weer aan (de USB-functie krijgt dan voorrang boven de streamingfunctie).

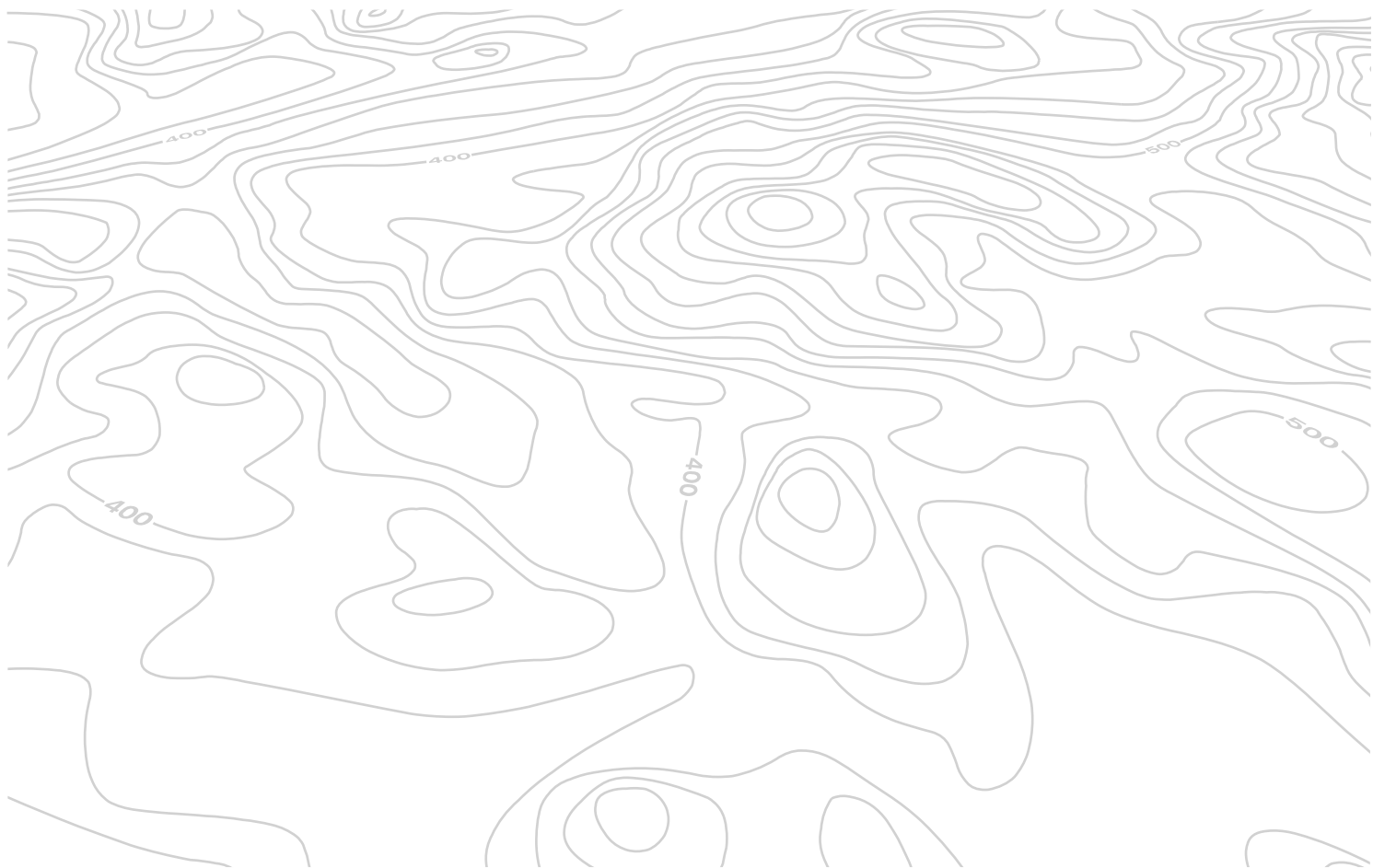

A

360° Camera.....	183
Aanhanger.....	297
Aanhangergewichten.....	330, 335-337
Aanrijger, regeling.....	96, 99
Aansluiting 12V.....	108, 112, 116
Accessoires.....	131, 302
Accessoirestand.....	131
Accu.....	288-290, 317
Accu laden.....	290
Achterbank.....	82, 84, 86, 87
Achterrautiverwarming.....	105
Achteruitrijcamera.....	182
Achteruitrijlicht.....	276-279
Actieradius AdBlue.....	320
AdBlue®.....	21, 22, 319
AdBlue®-niveau.....	319
AdBlue®-reservoir.....	319, 324
Additief AdBlue.....	21, 22, 38, 319, 323
Afmetingen.....	338, 339
Afstand in tijd tot de voorligger.....	154
Afstandsbediening.....	51, 52, 54, 55, 57, 61
Afstandsbediening, batterij.....	60, 61
Afstandsbediening, batterij vervangen.....	60
Afstandsbediening synchroniseren.....	60
Airbags.....	35, 227
Airbags vóór.....	228, 232
Airconditioning.....	9, 98
Airconditioning, automatische.....	95, 99
Airconditioning (handbediend).....	95, 97
Alarmpipperlichten.....	213, 214
Alarmsysteem.....	69
Allesdragers.....	299
Allesdragers monteren.....	299
Antislipregeling.....	30, 34
Armleniging vóór.....	81, 108
Audio-aansluitingen.....	112
Audiokabel.....	364
Automatische ruitenwissers.....	205, 208

Automatische schakeling	
grootlicht/dimlicht.....	27, 199
Automatisch inschakelen	
alarmknipperlichten.....	213
Automatisch inschakelen verlichting.....	194, 198
Aux-ingang.....	360, 364

B

Bagageafdekscherm.....	122
Bagageruimte.....	65-67
Bagageruimte (indeling).....	121
Bagageruimte, indeling.....	121
Bagageruimte ontgrendelen.....	51
Bagageruimte (openen).....	51
Bagageruimte openen.....	51, 54, 65
Bagageruimteverlichting.....	124
Banden.....	9
Banden, noodreparatie.....	253
Bandenreparatieset.....	253
Bandenspanning.....	9, 255, 260, 270, 340
Bandenspanning, detectie.....	37, 215, 217, 260
Bandenspanningscontrole (met set).....	253
Bandenspanning te laag (detectie).....	215
Bandreparatieset.....	253, 254
Bekerhouder.....	108
Beladen.....	9
Benzinemotor.....	306, 311, 328
Bestuurdersplaats (instellingen).....	77
Binnenspiegel.....	92
Black panel.....	46
Blue HDi.....	150, 312, 319
Bluetooth (handsfree set).....	402, 403
Bluetooth (telefoon).....	402, 403
Bochtverlichting.....	203, 204, 272
Boordcomputer.....	48-50

Brandstof.....	9, 311
Brandstofadditiefniveau.....	316
Brandstofniveau.....	308
Brandstofniveau-meter.....	308
Brandstofsysteem ontluichten.....	312
Brandstoftank.....	308, 310
Brandstoftankdop.....	308
Brandstof tanken.....	308, 310, 311
Brandstoftank (inhoud).....	308
Brandstoftankklep.....	308, 310
Brandstoftank leeg (diesel).....	312
Brandstofverbruik.....	9
Buitenspiegels.....	91, 92, 177

C

CD.....	360
CD MP3.....	360
Centrale vergrendeling.....	52, 55, 57
Citroën Hulpoproep gelocaliseerd.....	342
CITROËN MULTICITY CONNECT.....	397
Citroën Noodoproep gelocaliseerd.....	342
Claxon.....	213
Configuratie van de auto.....	11, 13
Contact.....	131
Contact aangezet.....	131
Controlelampjes.....	25, 30, 31
Controlelampjes (status).....	28, 33
Controles.....	306, 307, 317, 318

D

DAB (Digital Audio Broadcasting) -	
Digitale radio.....	358, 359
Dagrijverlichting.....	272, 274, 276
Dagteller.....	44
Dagteller resetten.....	44
Dashboardkastje.....	108, 109
Datum (instellen).....	47
Datum instellen.....	47
Diesel.....	28
Dieselmotor.....	307, 311, 312, 332-334
Digitale radio - DAB	
(Digital Audio Broadcasting).....	358, 359
Dimlicht.....	27, 193, 272, 273
Display instrumentenpaneel.....	150
Distance alert.....	154, 173, 174
Dodehoekdetectie.....	177
Dynamische noodrem.....	132, 137

E

Eco-modus.....	291
Eco-rijden (adviezen).....	9
Electronic Stability	
Program (ESC).....	30, 34, 220
Electronic Stability Program (ESP).....	218
Elektrisch bedienbaar kofferdeksel.....	66, 67
Elektrisch verstelbare stoelen.....	76
Elektronische sleutel.....	51, 52, 54, 55, 57, 58
Elektronisch gestuurde	
versnellingsbak.....	9, 141, 151, 290, 318
ESP/ASR.....	218

F

Flessenhouder.....	108
Follow-me-home verlichting.....	198
Follow-me-home-verlichting.....	197, 198
Frequentie (radio).....	355, 357
Functie snelweg (richtingaanwijzers).....	213

G

Geheugen instellingen bestuurder.....	77
Gereedschap.....	261-264
Gevarendriehoek.....	214
Gewichten.....	330, 335-337
Gewichten, overzicht.....	330, 335-337
Gordelverstelling.....	222
Grootlicht.....	27, 193, 272-274, 276

H

Haken.....	120
Halogeenlampen.....	272
Handrem.....	318
Handrem, elektrisch bediend.....	132, 137
Handsfree set.....	402, 403
Harmonicapaneel.....	87
Het opslaan van de snelheid.....	158
Hill Start Assist.....	139
Hoedenplank.....	115, 120
Hoofdsteunen achter.....	83
Hoofdsteunen verstellen.....	78
Hoofdsteunen vóór.....	78
Hulpoproep.....	214, 341, 342

I

Identificatie auto.....	340
Identificatiegegevens.....	340
Identificatieplaatjes constructeur.....	340
Identificatie (stickers).....	340
Indeling achter.....	115
Instapverlichting.....	201
Instellen van de uitrustingen.....	11, 13
Instellingen van het systeem.....	394
Instrumentenpanelen.....	20-22
Intelligente tractiecontrole.....	219
Interactieve hulp.....	11, 13
Interieurfilter.....	317
Interieurfilter (vervangen).....	317
Interieurindeling.....	108, 109
Interieur ontgrendelen.....	62
Interieurverlichting.....	210, 212
ISOFIX bevestigingen.....	244
ISOFIX kinderzitjes.....	244, 245, 247, 249

J

Jack.....	364
JACK-aansluiting.....	364
Jack-kabel.....	364
Jukebox (beluisteren).....	365

K

Kaartleeslampjes.....	210
Kaartleeslampjes achter.....	115
Kentekenplaatverlichting.....	280
Keyless entrée and start.....	54, 57, 61

Kilometerteller	44
Kinderbeveiliging	252
Kinderen	240, 242, 245, 247, 249
Kinderen (veiligheid)	252
Kinderen (veiligheidsvoorzieningen)	228, 233, 234, 238, 240, 242, 245, 247, 249, 251
Kinderzitjes	233, 234, 238-240, 242, 251
Kinderzitjes (conventioneel)	239
Klembeveiliging	211
Kleurcode lak	340
Kleurendisplay	344, 345
Klokje (instellen)	47
Koelvloeistofniveau	315
Kofferdeksel sluiten	65
Koplampsproeiers	207
Koplampsproeiervloeistofniveau	316
Koplampverstelling	202
Krik	261-264

L

Lampen (vervangen)	272, 276-279
Lampen vervangen	272, 276-279
Lane Departure Warning System (LDWS) ...	176
LED's	272, 276, 278
LED-verlichting	272, 276, 278
Lekke band	253
Lendensteun	79
Lichtschakelaar	193, 197
Lokaliseren van de auto	53
Luchtfilter	317
Luchtfilter (vervangen)	317
Luchtrecirculatie	96, 99
Luchttoevoer (bediening)	99
Luchtverdeling	96, 99

M

Massagefunctie	79
Matten	113
Mat verwijderen	113
Menu	348, 350, 352, 366, 368, 370, 386, 398, 400
Menu's (audio)	348, 350, 352, 366, 368, 370, 386, 398, 400
Menu's (Touchscreen)	344
Menustructuren display	348, 350, 352, 366, 368, 370, 386, 398, 400
Menustructuur	348, 350, 352, 366, 368, 370, 386, 398, 400
Milieu	9, 60
Milieubewust rijden	9
Mistachterlicht	195, 276, 278
Mistlampen	272
Mistlampen vóór	195, 203, 272, 275, 280
Motoren	328, 332-334
Motorenoverzicht	328, 332-334
Motorkap	305
Motorkap, openen	305
Motorkapsteun	305
Motorolie	313
Motorolieniveau, controle	43
Motorolieniveaumeter	43, 313
Motorruimte	306, 307
Multimedia achter	117

N

Navigatiesysteem	379
Neerklappen stoelen achter	82, 84, 86, 87
Niveaus controleren	313, 315, 316
Niveaus en controles	306, 307, 313, 315, 316
Noodbediening achterklep	68
Noodbediening portieren	64
Noodprocedure starten	288

O

Oliefilter	317
Oliefilter (vervangen)	317
Olieniveau	43, 313
Oliepeilstok	43, 313
Olieverbruik	313
Onderhoudsadviezen	318
Onderhoudscontroles	9
Onderhoudsintervalindicator	40
Onderhoudsintervalindicator resetten	42
Ontdooien	104, 105
Ontgrendelen	51, 54
Ontwasemen	104
Ontwasemen achter	104
Ontwasemen voor	104
Opbergvak	120
Opbergvakken	109, 114, 116
Opschakelindicator	150

P

Panoramadak	211
Parfumeur	106
Parfumeur (element)	106
Park Assist	185, 187, 189, 190
Parkeerhulp achter	180
Parkeerhulp vóór	181
Parkeerlichten	193, 197, 272, 274, 276, 278
Passagiersairbag uitschakelen	228
Plafonniers	210
Portieren	63
Portieren ontgrendelen	62
Portieren openen	51, 54
Portieren sluiten	52, 55, 57
Portieren vergrendelen	62

R

Radio	354-356, 360
Radiozender	354, 355, 357
RDS	357
Regelmatig onderhoud	9
Regeneratie roetfilter	317
Remblokken	318
Remlampje	34
Remlichten	276-279
Remmen	34, 37, 318
Remschijven	318
Remvloeistofniveau	315
Reservewiel	261-264
Richtingaanwijzers	197, 213, 272, 275-279
Rijadviezen	125
Risicozones (update)	375
Roetfilter	316, 317
Ruitbediening	72
Ruitensproeier achter	206
Ruitensproeiers vóór	207
Ruitensproeier vloeistofniveau	316
Ruitenwischer achter	206
Ruitenwischerbladen vervangen	209, 292
Ruitenwissers	29, 205, 208
Ruitenwisserschakelaar	205, 206, 208

S

Schakelen elektronisch bediende versnellingsbak	140
SCR (Selective Catalytic Reduction)	319
SCR-systeem	39, 319
Selectiehendel	141, 145
Selectiehendel elektronisch gestuurde versnellingsbak	318
Serienummer auto	340

Sfeerverlichting	212
Slepen van een auto	293
Sleutel	51, 54, 55, 57, 60, 61
Sleutel met afstandsbediening	131
Sneeuwkettingen	271
Sneeuwscherm	301
Snelheidsbegrenzer	158, 159
Snelheidsregelaar	158, 162
Snelheidsregelaar actief	165
Spaarfase	291
Spiegel naar achterpassagiers	93
Spraaksynthese	385
Startblokkering, elektronische	61, 131
Starten	288
Starten van de auto	126, 128, 129, 141
Stilzetten van de auto	126, 128, 129, 141
Stoelen verstellen	74, 76, 82, 84
Stoelopstellingen	89
Stoelverwarming	80
Stoelverwarming, schakelaars	80
Stop & Start	50, 104, 151, 152, 288, 305, 308, 317
Streaming audio Bluetooth	360, 363
Stuurkolomschakelaars	347
Stuurslot	131
Stuurverstelling	93
Stuurwiel (verstellen)	93
Supervergrendeling	53, 56, 58
Synchroniseren afstandsbediening	60

T

Tankbeveiliging	310
Technische gegevens	328, 330, 332-337
Telefoon	402-405, 407
Temperatuurregeling	96, 99
Tijd instellen	47
TMC (verkeersinformatie)	380
Toegang tot de 3 ^e zitrij	86
Touchscreen	11, 13, 45, 343, 345
Touchscreen (Menu's)	344
Trekhaak	297

U

Updaten risicozones	375
UREA	319, 320
Urgence-oproep	214, 341, 342
USB	360
USB-aansluiting	112
USB-poort	360

V

Veiligheidsgordels	222, 223, 225, 226, 239
Veiligheidsvoorzieningen voor kinderen	228, 233, 234, 238, 240, 242, 245, 247, 249, 251
Ventilatie	9, 94, 95, 97
Ventilatioeroosters	94
Vergrendeling van binnenuit	62
Verkeersinformatie (TA)	381
Verkeersinformatie (TMC)	380, 381
Verklikkerlampjes	25, 28, 30, 33

Verklikkerlampje SCR-systeem.....	39
Verklikkerlampje service.....	32
Verklikkerlampje voorgloeien (diesel)	28
Verlengde beenondersteuning	80
Verlichting	212
Versnellingsbak, automatische	9, 145, 151, 290, 318
Versnellingsbak, handgeschakeld	9, 140, 151, 318
Versnellingshendel	9
Verversen.....	313
Verwarming.....	9, 96, 97
Voorstoelen.....	74, 76, 77

W

Waarschuingslampjes.....	28, 31, 33
Wassen (adviezen).....	318
Weergave van de afstand in tijd tot de voorligger	154
Wiel demonteren.....	267
Wiel monteren.....	267
Wiel verwisselen.....	261-264
Window-airbags.....	231, 232

X

Xenonlampen.....	272
------------------	-----

Z

Zaklamp	124
Zekeringen	281
Zekeringentabel	281
Zekeringen vervangen	281
Zekeringkast dashboard	281
Zekeringkast motorruimte.....	281
Zicht.....	104
Zij-airbags	230, 232
Zijknipperlicht.....	276
Zijspots	201, 276
Zijverlichting.....	201
Zonneklep	109
Zonnescherm panoramadak	211
Zonnescherm panoramadak openen	211
Zonwering	109, 116
Zuinig rijden	9



Op verschillende plaatsen in uw auto zijn stickers aangebracht. Ze bevatten veiligheidswaarschuwingen en informatie over de identificatie van uw auto. Verwijder ze niet: ze horen namelijk bij de auto.

Automobiles CITROËN verklaart dat, door toepassing van de voorschriften in de Europese regelgeving (Richtlijn 2000/53) met betrekking tot autowrakken, wordt voldaan aan de in deze richtlijn gestelde doelen en dat recycleerbare materialen worden gebruikt voor de fabricage van producten die door haar worden verkocht.

Reproductie of vertaling van dit document, zelfs gedeeltelijk, is verboden zonder schriftelijke toestemming van Automobiles CITROËN.

Belangrijke informatie:

- Het monteren van elektrische uitrustingen of accessoires die niet onder een artikelnummer in het assortiment van Automobiles CITROËN voorkomen, kan storingen in het elektronische systeem van uw auto veroorzaken. Ga naar het CITROËN-netwerk voor meer informatie over het aanbod aan accessoires met een artikelnummer.
- Wijzigingen of aanpassingen die niet door Automobiles CITROËN zijn voorzien of toegestaan, of die niet volgens de technische voorschriften van de fabrikant zijn uitgevoerd, leiden tot het vervallen van de contractuele garantie.

Neem voor alle werkzaamheden aan uw auto contact op met een gekwalificeerde werkplaats die beschikt over de juiste technische informatie, vakkennis en apparatuur. Het CITROËN-netwerk is in staat u dit te bieden.

Gedrukt in de EU
Néerlandais

07-14

Automobiles CITROËN

Siège social : 6, rue Fructidor 75017 Paris - France

Tél. : +33 (0) 1 58 79 79 79 - www.citroen.com

Société anonyme au capital de 159 000 000 € - R.C.S. : 642 050 199 R.C.S. Paris - SIRET : 642 050 199 00990 - APE : 7010Z



14B78.0070

Néerlandais

2014 – DOCUMENTATION DE BORD

4Deconcept

Diadeis

Interak

